

GARMIN®

BOAT SWITCH SISTEMA DI SWITCHING DIGITALE PRECONFIGURATO

ISTRUZIONI DI INSTALLAZIONE

Informazioni importanti sulla sicurezza

AVVERTENZA

Per avvisi sul prodotto e altre informazioni importanti, consultare la guida inclusa nella confezione del dispositivo.

Garmin® consiglia vivamente di far installare il dispositivo esclusivamente da tecnici esperti di sistemi elettrici. L'installazione non corretta del dispositivo può causare gravi lesioni personali e danni all'imbarcazione o alla batteria.

ATTENZIONE

La mancata osservanza di queste precauzioni potrebbe causare lesioni personali, danni al dispositivo e/o all'imbarcazione o scarse prestazioni del prodotto.

Questo dispositivo deve essere installato attenendosi alle seguenti istruzioni.

Scollegare l'alimentazione dell'imbarcazione prima di installare il prodotto.

Prima di fornire alimentazione al prodotto, accertarsi che la messa a terra sia stata effettuata in modo corretto, in base alle istruzioni di installazione.

Leggere tutte le istruzioni di installazione prima di iniziare l'installazione. Se non si comprendono le esigenze di installazione di questo dispositivo o se si riscontrano difficoltà durante l'installazione, contattare il servizio di assistenza ai prodotti di Garmin.

Configurazione di un dispositivo Garmin Boat Switch™

Per configurare un dispositivo Garmin Boat Switch sull'imbarcazione, procedere come segue. Ulteriori informazioni e istruzioni sono contenute in questo documento come riferimento.

Contattare l'assistenza sui prodotti Garmin o un tecnico specializzato Garmin per ricevere assistenza o in caso di domande.

- 1 Installare il dispositivo Garmin Boat Switch (*Installazione del dispositivo Garmin Boat Switch, pagina 2*).
- 2 Connettere il dispositivo Garmin Boat Switch alla rete NMEA 2000® (*Connessione di rete NMEA 2000, pagina 4*).
- 3 Collegare i dispositivi o i circuiti commutati al fascio di conduttori X1 (*Fascio di conduttori X1, pagina 7*) e al fascio di conduttori X2 (*Fascio di conduttori X2, pagina 11*).
- 4 Collegare il dispositivo Garmin Boat Switch all'alimentazione (*Collegamento all'alimentazione, pagina 18*).
- 5 Configurare il dispositivo Garmin Boat Switch (*Configurazione del dispositivo, pagina 19*).



Informazioni sull'installazione

Selezionare la posizione di installazione corretta è fondamentale per ottimizzare le prestazioni del dispositivo Garmin Boat Switch. Scegliere la posizione di montaggio tenendo presente quanto segue.

- È necessario installare il dispositivo in una posizione accessibile.
 - Tutti gli switch presenti sul dispositivo possono essere attivati premendo direttamente i pulsanti sul dispositivo stesso. Per questo motivo, il dispositivo deve essere accessibile nel caso in cui si verifichi un problema di switching con il chartplotter.
 - Molte delle impostazioni su questo dispositivo devono essere configurate collegando fili specifici sul fascio di conduttori a un cavo di terra. Per questo motivo, il dispositivo deve essere accessibile durante il processo di configurazione.
 - Questo dispositivo utilizza fusibili software e, in caso di attivazione di uno di essi, potrebbe essere necessario ripristinarli premendo direttamente i pulsanti sul dispositivo. Per questo motivo, il dispositivo deve essere accessibile durante l'uso in modo da poter ripristinare i fusibili software attivati quando necessario.
- Installare il dispositivo in una posizione non sommersa dalle acque e asciutta.
- È necessario installare il dispositivo su una superficie di montaggio piana e verticale, con i connettori del cablaggio rivolti verso il basso.
- È necessario pulire la superficie di montaggio da sporco, detriti, cera o rivestimenti.
- I componenti di montaggio non sono inclusi con questo dispositivo. È necessario usare viti a testa tonda della lunghezza appropriata per la superficie di montaggio.
- È necessario selezionare una posizione lontana da fonti che possano interferire con il funzionamento del dispositivo. Le fonti di interferenza possono includere forti campi elettromagnetici come i cavi di alimentazione e i motori elettrici.

Installazione del dispositivo Garmin Boat Switch

Prima di installare il dispositivo, è necessario selezionare una posizione di montaggio idonea.

I componenti di montaggio non sono forniti insieme a questo dispositivo. Per poter installare il dispositivo, è necessario procurarsi viti a testa tonda della lunghezza appropriata per la superficie di montaggio.

AVVISO

Non utilizzare il dispositivo Garmin Boat Switch come modello durante la creazione dei fori di montaggio, poiché tale operazione può danneggiare il dispositivo e invalidare la garanzia.

Non applicare grasso o lubrificante alle viti durante il fissaggio del dispositivo alla superficie di installazione. Il grasso o altri lubrificanti possono causare danni all'alloggiamento del dispositivo.

Per fissare il dispositivo, è necessario scegliere viti a testa tonda. L'uso di viti a testa svasata può danneggiare l'alloggiamento del dispositivo.

- 1 Con i connettori dei cavi rivolti verso il basso, tenere il dispositivo su una superficie di installazione piana e verticale e contrassegnare la posizione dei fori di riferimento.
- 2 Rimuovere il dispositivo dalla superficie di installazione.
- 3 Con una punta da trapano da 2 mm ($\frac{5}{64}$ poll.), praticare i fori di riferimento.
- 4 Accertarsi che i fori di montaggio sul dispositivo siano allineati ai fori di riferimento.
- 5 Serrare le viti a testa tonda (non incluse) nei due fori di riferimento inferiori ①, lasciando lo spazio per il fissaggio del dispositivo.

- 6 Posizionare il dispositivo sulla testa delle viti facendolo scorrere verso il basso per bloccarlo ②.

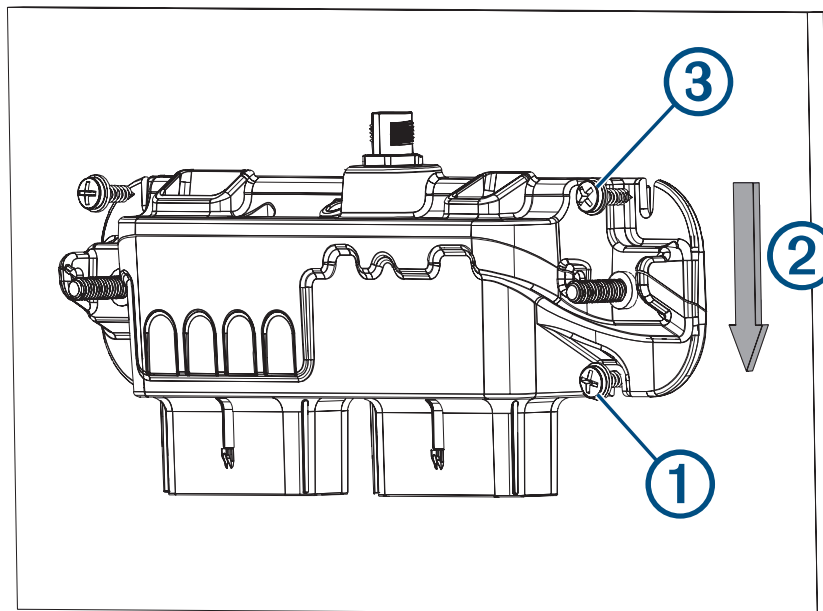

- 7 Fissare le viti a testa tonda (non incluse) nei due fori di riferimento superiori ③.
8 Fissare il dispositivo alla superficie di installazione serrando le quattro viti fino a che non saranno ben fissate.

AVVISO

Non serrare eccessivamente le viti poiché si potrebbe danneggiare l'alloggiamento del dispositivo.

Informazioni sul collegamento

È necessario prestare attenzione al layout del dispositivo, al cablaggio dell'alimentazione, alla rete NMEA 2000 e a tutti i dispositivi commutati prima di effettuare qualsiasi collegamento.

Quando si creano dei collegamenti, occorre tenere presente quanto segue.

- Questo dispositivo supporta un amperaggio massimo di 50 A in totale per tutti i canali attivi. Quando si pianificano le connessioni, tenere in considerazione le esigenze di alimentazione di tutti i carichi potenziali per garantire che il carico attivo totale non superi i 50 A durante l'uso.
- È necessario collegare entrambi i fasci di conduttori X1 e X2 al dispositivo, ma non è necessario collegare i dispositivi a tutti i cavi dei cablaggi.
- È necessario effettuare tutti i collegamenti del cavo senza rivestimento utilizzando connettori impermeabili per uso marittimo o termorestringenti impermeabili.
- Dopo aver completato l'installazione, è necessario isolare tutti i collegamenti inutilizzati del cavo senza rivestimento.
- Quando si collega un dispositivo o un circuito al fascio di conduttori, assicurarsi che i requisiti di alimentazione per il dispositivo o il circuito non superino il valore nominale del fusibile software per il canale.
- Quando si prolungano i cavi, è necessario utilizzare la sezione del cavo appropriata come specificato per il cavo di alimentazione (*Collegamento all'alimentazione, pagina 18*) e per i cavi singoli sui fasci di conduttori (*Fascio di conduttori X1, pagina 7, Fascio di conduttori X2, pagina 11*).
- Il dispositivo deve essere connesso alla stessa rete NMEA 2000 del chartplotter che si desidera utilizzare per lo switching digitale (*Connessione di rete NMEA 2000, pagina 4*).

Connessione di rete NMEA 2000

Questo schema mostra un'installazione di esempio che è possibile adattare per applicarla alla rete NMEA 2000 dell'imbarcazione. Il dispositivo deve essere alimentato da un collegamento di corrente dedicato e non ricevere l'alimentazione dalla rete NMEA 2000 (*Collegamento all'alimentazione, pagina 18*).

Se non si ha dimestichezza con le esigenze di una rete NMEA 2000, leggere il capitolo "Concetti base sulla rete NMEA 2000" del *Riferimento tecnico per i prodotti NMEA 2000*. Per scaricare il riferimento, visitare garmin.com/manuals/nmea_2000.

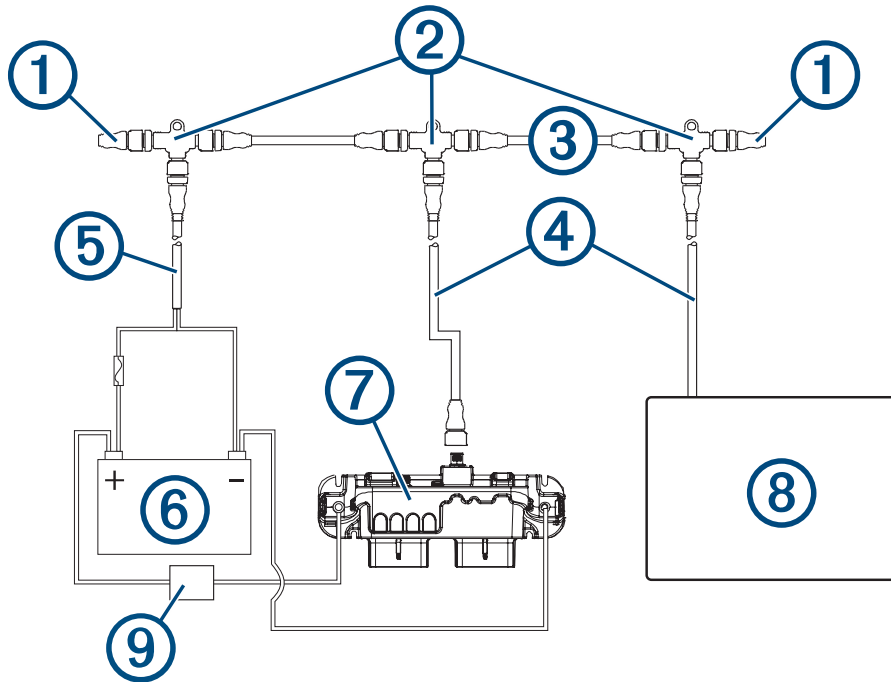

Elemento	Descrizione	Note
①	Terminatore NMEA 2000	I terminatori NMEA 2000 devono essere connessi a ciascuna estremità del backbone NMEA 2000.
②	Connettore a T NMEA 2000	I connettori a T NMEA 2000 devono essere connessi tra di loro utilizzando i laterali di ciascuna T e ai dispositivi NMEA 2000 utilizzando i cavi di derivazione collegati alla parte superiore di ciascuna T.
③	Backbone NMEA 2000	
④	Cavo di derivazione NMEA 2000	Un cavo di derivazione NMEA 2000 connette un dispositivo alla rete NMEA 2000. Un cavo di derivazione NMEA 2000 non deve superare i 6 m (20 piedi).
⑤	Cavo di alimentazione NMEA 2000	
⑥	Fonte di alimentazione a 12 V	
⑦	Dispositivo Garmin Boat Switch	Il dispositivo Garmin Boat Switch deve connettersi sia alla rete NMEA 2000 sia ai dispositivi commutati per funzionare correttamente.
⑧	Chartplotter Garmin	Il chartplotter Garmin deve avere una connessione all'alimentazione separata dalla rete NMEA 2000.
⑨	Fusibile o interruttore in linea da 50 A	Il Garmin Boat Switch deve essere collegato all'alimentazione tramite un interruttore o un fusibile da 50 A (<i>Collegamento all'alimentazione, pagina 18</i>).

Connessione dei dispositivi ai fasci di conduttori

È necessario utilizzare i fasci di conduttori forniti per connettere i dispositivi commutati al dispositivo Garmin Boat Switch.

AVVERTENZA

Per evitare cortocircuiti accidentali, scollegare l'alimentazione del Garmin Boat Switch prima di effettuare qualsiasi collegamento. Il mancato scollegamento dell'alimentazione può causare gravi lesioni personali e/o danni al dispositivo e/o all'imbarcazione.

AVVISO

Per evitare possibili danni al dispositivo, al fascio di conduttori o all'imbarcazione, fare riferimento all'American Boat & Yacht Council (ABYC) o agli standard locali e regionali per determinare la lunghezza e il calibro massimi delle prolunghe dei cavi.

NOTA: è possibile visualizzare esempi di installazioni di cablaggio comuni sul sito Web Garmin. Visitare il sito Web garmin.com/manuals/boatswitch/.

- 1 Instradare il filo di rame completamente stagnato per uso marittimo e adeguatamente misurato (non incluso) dalla posizione del dispositivo ai dispositivi commutati.

NOTA: etichettare entrambe le estremità del cavo in modo da identificare facilmente i cavi e i dispositivi verso cui sono stati instradati.

- 2 Collegare il cavo al fascio di conduttori utilizzando connettori per uso marittimo adeguatamente misurati. Poiché il dispositivo è preconfigurato, è necessario connettere i dispositivi commutati ai cavi appropriati sul fascio di conduttori (*Fascio di conduttori X1, pagina 7*), (*Fascio di conduttori X2, pagina 11*).
- 3 Collegare il fascio di conduttori X1 alla porta X1 sul dispositivo Garmin Boat Switch.
- 4 Collegare il fascio di conduttori X2 alla porta X2 sul dispositivo Garmin Boat Switch.
- 5 Verificare che il cablaggio X1 sia collegato alla presa X1 sul dispositivo Garmin Boat Switch e che il cablaggio X2 sia collegato alla presa X2 sul dispositivo Garmin Boat Switch.

NOTA: il dispositivo Garmin Boat Switch e i dispositivi connessi non funzioneranno correttamente se le prese non sono ben collegate.

Fascio di conduttori X1

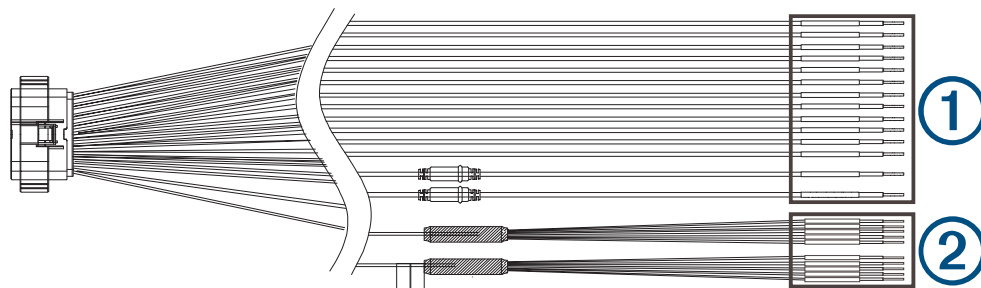

① Collegamenti del cavo primario X1

I cavi primari sul fascio di conduttori X1 si collegano ai dispositivi appropriati sull'imbarcazione per consentire il controllo o il monitoraggio digitale. Quando si collegano uno o più dispositivi a un cavo su questo cablaggio, è necessario utilizzare come minimo un cavo della sezione specificata nella tabella. Per i cavi lunghi, è consigliabile utilizzare cavi di sezione maggiore (numero di calibro inferiore) per ridurre al minimo le perdite di alimentazione.

NOTA: per determinare la lunghezza massima e il calibro delle prolunghe dei cavi, fare riferimento all'ABYC o agli standard locali e regionali.

Etichetta sul cavo	Colore del cavo	Sezione di cavi	Fusibile software	Funzione cavo
CH 1-TOGGLE 1(5A)	Grigio	14 AWG	5 A	Fornisce un'uscita switch di blocco destinata all'uso con le luci di navigazione rosse/verdi ¹ . Per impostazione predefinita, questo canale è collegato al CH 2-TOGGLE 2(5A) per il controllo delle luci di navigazione (<i>Cablaggio delle luci di navigazione e fonda, pagina 14</i>).
CH 2-TOGGLE 2(5A)	Blu	14 AWG	5 A	Fornisce un'uscita switch di blocco destinata all'uso con una luce di navigazione/fonda bianca ¹ . Per impostazione predefinita, questo canale è collegato al CH 1-TOGGLE 1(5A) per il controllo delle luci di navigazione (<i>Cablaggio delle luci di navigazione e fonda, pagina 14</i>).
CH 3-TOGGLE 3(5A)	Arancione	14 AWG	5 A	Fornisce un'uscita switch di blocco ¹ .
CH 4-TOGGLE 4(5A)	Viola	14 AWG	5 A	Fornisce un'uscita switch di blocco ¹ .
CH 5-TOGGLE 5(5A)	Verde	14 AWG	5 A	Fornisce un'uscita switch di blocco ¹ .
CH 6-RES TANK 1	Rosa	16 AWG	N/D	Fornisce il monitoraggio del sensore resistivo del serbatoio 1. Deve essere collegato a massa utilizzando il cavo CH 32 TANK SENSOR GROUND sul fascio di conduttori X2.
CH 7-RES TANK 2	Bianco	16 AWG	N/D	Fornisce il monitoraggio del sensore resistivo del serbatoio 2. Deve essere collegato a massa utilizzando il cavo CH 32 TANK SENSOR GROUND sul fascio di conduttori X2.
CH 9-TOGGLE 6(10A)	Grigio con striscia nera	14 AWG	10 A	Fornisce un'uscita switch di blocco ¹ .
CH 10-TOGGLE 7(10A)	Blu con striscia nera	14 AWG	10 A	Fornisce un'uscita switch di blocco ¹ .
CH 11-LIVEWELL(10A)	Arancione con striscia nera	14 AWG	10 A	Fornisce un'uscita switch di blocco per una pompa della vasca del vivo ¹ .
CH 12-BILGE 1 MANUAL(10A)	Marrone	14 AWG	10 A	Fornisce un'uscita switch di blocco per una pompa di sentina ¹ .
CH 13-BILGE 2 MANUAL(10A)	Marrone	14 AWG	10 A	Fornisce un'uscita switch di blocco per una pompa di sentina ¹ .
CH 14-BILGE 1 MONITOR	Marrone con striscia nera	16 AWG	N/D	Ingresso per il monitoraggio del funzionamento automatico della pompa di sentina 1. Genera un allarme quando la pompa funziona per più di 2 minuti o viene attivata cinque volte entro 60 minuti (12 V CC).

¹ Tutti gli switch sul dispositivo devono essere configurati nel software del chartplotter Garmin Boat Switch per funzionare correttamente (*Configurazione dello switch, pagina 20*)

Etichetta sul cavo	Colore del cavo	Sezione di cavi	Fusibile software	Funzione cavo
CH 15-BILGE 2 MONITOR	Marrone con striscia nera	16 AWG	N/D	Ingresso per il monitoraggio del funzionamento automatico della pompa di sentina 2. Genera un allarme quando la pompa funziona per più di 2 minuti o viene attivata cinque volte entro 60 minuti (12 V CC).

② Collegamenti dei cavi breakout X1

I cavi breakout sul fascio di conduttori X1 consentono di aggiungere uno switch fisico a un dispositivo o circuito connesso a uno switch digitale sui cavi primari specificati dei fasci di conduttori X1 e X2. Il collegamento di questi cavi al cavo CH 32 TANK SENSOR GROUND sui cavi breakout sul fascio di conduttori X2 attraverso uno switch momentaneo fisico attiva lo switch di blocco, dimmerabile o momentaneo associato per i dispositivi collegati ai canali correlati sui cablaggi primari.

NOTA: solo gli switch momentanei devono essere utilizzati come switch fisici. L'uso di switch di blocco o di attivazione/disattivazione fisici può escludere il dispositivo Garmin Boat Switch e disattivare lo switching digitale sul canale interessato tramite il chartplotter Garmin collegato.

Etichetta sul cavo	Colore del cavo	Sezione di cavi	Funzione cavo
SWITCH INPUT: CH1 TOGGLE 1 (OPTIONAL)	Nero	18 AWG	Ingresso switch di blocco o per CH 1-TOGGLE 1(5A) su questo fascio di conduttori. Per impostazione predefinita, questo ingresso è collegato a CH 2-TOGGLE 2(5A) per il controllo delle luci di navigazione (<i>Cablaggio delle luci di navigazione e fonda, pagina 14</i>).
SWITCH INPUT: CH2 TOGGLE 2 (OPTIONAL)	Marrone	18 AWG	Ingresso switch di blocco o per CH 2-TOGGLE 2(5A) su questo fascio di conduttori. Per impostazione predefinita, questo ingresso è collegato a CH 1-TOGGLE 1(5A) per il controllo delle luci di navigazione (<i>Cablaggio delle luci di navigazione e fonda, pagina 14</i>).
SWITCH INPUT: CH3 TOGGLE 3 (OPTIONAL)	Rosso	18 AWG	Ingresso switch di blocco o per CH 3-TOGGLE 3(5A) su questo fascio di conduttori.
SWITCH INPUT: CH9 TOGGLE 6 (OPTIONAL)	Arancione	18 AWG	Ingresso switch di blocco per CH 9-TOGGLE 6(10A) su questo fascio di conduttori.
SWITCH INPUT: CH10 TOGGLE 7 (OPTIONAL)	Giallo	18 AWG	Ingresso switch di blocco per CH 10-TOGGLE 7(10A) su questo fascio di conduttori.
SWITCH INPUT: CH17 DIM 1 (OPTIONAL)	Nero	18 AWG	Ingresso switch dimmerabile per CH 17-DIMMABLE 1(10A) sul fascio di conduttori X2.
SWITCH INPUT: CH18 DIM 2 (OPTIONAL)	Marrone	18 AWG	Ingresso switch dimmerabile per CH 18-DIMMABLE 2(10A) sul fascio di conduttori X2.
SWITCH INPUT: CH19 DIM 3 (OPTIONAL)	Rosso	18 AWG	Ingresso switch dimmerabile per CH 19-DIMMABLE 3(10A) sul fascio di conduttori X2.
SWITCH INPUT: CH25 MOMENTARY 1 (OPTIONAL)	Arancione	18 AWG	Ingresso switch momentaneo per CH 25-MOMENTARY 1 (10A) sul fascio di conduttori X2.
SWITCH INPUT: CH26 MOMENTARY 2 (OPTIONAL)	Giallo	18 AWG	Ingresso switch momentaneo per CH 26-MOMENTARY 2 (10A) sul fascio di conduttori X2.

Fascio di conduttori X2

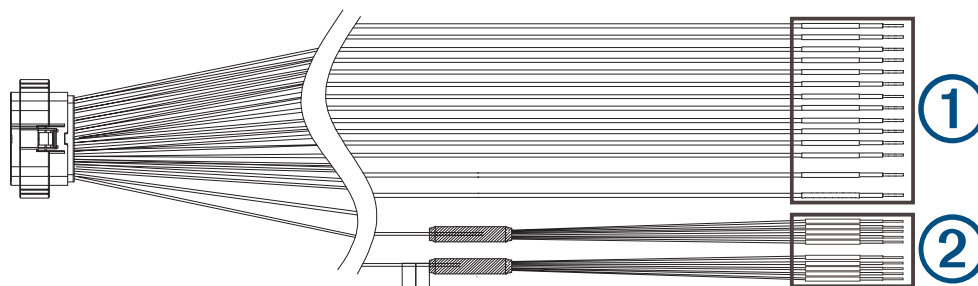

① Collegamenti del cavo primario X2

I cavi primari sul fascio di conduttori X2 si collegano ai dispositivi appropriati sull'imbarcazione per consentire il controllo o il monitoraggio digitale. Quando si collegano uno o più dispositivi a un cavo su questo cablaggio, è necessario utilizzare come minimo un cavo della sezione specificata nella tabella. Per i cavi lunghi, è consigliabile utilizzare cavi di sezione maggiore (numero di calibro inferiore) per ridurre al minimo le perdite di alimentazione.

NOTA: per determinare la lunghezza massima e il calibro delle prolunghe dei cavi, fare riferimento all'ABYC o agli standard locali e regionali.

Etichetta sul cavo	Colore del cavo	Sezione di cavi	Fusibile software	Funzione cavo
CH 17-DIMMABLE 1(10A)	Grigio	14 AWG	10 A	Fornisce un'uscita switch di blocco dimmerabile ¹ .
CH 18-DIMMABLE 2(10A)	Blu	14 AWG	10 A	Fornisce un'uscita switch di blocco dimmerabile ¹ .
CH 19-DIMMABLE 3(10A)	Arancione	14 AWG	10 A	Fornisce un'uscita switch di blocco dimmerabile ¹ .
CH 20-DIMMABLE 4(5A)	Viola	14 AWG	5 A	Fornisce un'uscita switch di blocco dimmerabile ¹ .
CH 21-DIMMABLE 5(5A)	Verde	14 AWG	5 A	Fornisce un'uscita switch di blocco dimmerabile ¹ .
CH 22-VOLT TANK 1	Rosa	16 AWG	N/D	Fornisce il monitoraggio del sensore basato sulla tensione del serbatoio 1. Deve essere collegato a massa utilizzando il cavo CH 32 TANK SENSOR GROUND sul fascio di conduttori X2.
CH 23-VOLT TANK 2	Bianco	16 AWG	N/D	Fornisce il monitoraggio del sensore basato sulla tensione del serbatoio 2. Deve essere collegato a massa utilizzando il cavo CH 32 TANK SENSOR GROUND sul fascio di conduttori X2.
CH 25-MOMENTARY 1 (10A)	Grigio con striscia nera	14 AWG	10 A	Fornisce un'uscita switch momentaneo ¹ .
CH 26-MOMENTARY 2 (10A)	Blu con striscia nera	14 AWG	10 A	Fornisce un'uscita switch momentaneo ¹ .
CH 27-MOMENTARY 3 (10A)	Arancione con striscia nera	14 AWG	10 A	Fornisce un'uscita switch momentaneo ¹ .
CH 28-ALWAYS ON(10A)	Viola con striscia nera	14 AWG	10 A	Fornisce un'alimentazione costante non commutata.
CH 29-ALWAYS ON(10A)	Verde con striscia nera	14 AWG	10 A	Fornisce un'alimentazione costante non commutata.
CH 30-START BATTERY SENSE (opzionale)	Giallo con striscia nera	16 AWG	N/D	Collegamento opzionale che monitora la tensione della batteria di avvio. Queste informazioni vengono fornite alla rete NMEA 2000 tramite il PGN 127508.
CH 32 TANK SENSOR GROUND	Marrone con striscia nera	16 AWG	N/D	Si collega al cavo di terra da un sensore del serbatoio o da uno switch di bypass fisico. Deve essere utilizzato con i sensori collegati ai canali 6 e 7 sul fascio di conduttori X1, ai canali 22 e 23 sul fascio di conduttori X2 e a tutti i cavi breakout per gli switch fisici su entrambi i cablaggi.

¹ Tutti gli switch sul dispositivo devono essere configurati nel software del chartplotter Garmin Boat Switch per funzionare correttamente ([Configurazione dello switch, pagina 20](#))

② Collegamenti del cavo breakout X2

Un gruppo di cavi breakout sul fascio di conduttori X2 consente di aggiungere uno switch fisico a una pompa o a un dispositivo connessi a uno switch digitale sui cavi primari specificati dei fasci di conduttori X1 e X2. Il collegamento di questi cavi al cavo CH 32 TANK SENSOR GROUND sul fascio di conduttori X2 attraverso uno switch momentaneo fisico attiva lo switch di blocco, dimmerabile o momentaneo associato per i dispositivi collegati ai canali correlati sui cablaggi primari.

L'altro gruppo di cavi breakout sul fascio di conduttori X2 viene utilizzato durante la configurazione del dispositivo. Il collegamento di questi cavi al cavo CH 32 TANK SENSOR GROUND sul fascio di conduttori X2 attraverso uno switch momentaneo fisico attiva il comando di configurazione associato.

NOTA: solo gli switch momentanei devono essere utilizzati come switch fisici. L'uso di switch di blocco o di attivazione/disattivazione fisici può escludere il dispositivo Garmin Boat Switch e disattivare lo switching digitale sul canale interessato tramite il chartplotter Garmin collegato.

Etichetta sul cavo	Colore del cavo	Sezione di cavi	Funzione cavo
SWITCH INPUT: ALL FUSE RESET	Nero	18 AWG	Messa a terra di questa parte di cavo di un'opzione per il ripristino dei fusibili del software (<i>Reimpostazione di tutti i fusibili software, pagina 25</i>).
SWITCH INPUT: CH12 BILGE 1 (OPTIONAL)	Marrone	18 AWG	Ingresso switch momentaneo per una pompa di sentina connessa a CH 12-BILGE 1 MANUAL(10A) sul fascio di conduttori X1.
SWITCH INPUT: CH13 BILGE 2 (OPTIONAL)	Rosso	18 AWG	Ingresso switch momentaneo per una pompa di sentina connessa a CH 13-BILGE 2 MANUAL(10A) sul fascio di conduttori X1.
SWITCH INPUT: CH11 LIVEWELL (OPTIONAL)	Arancione	18 AWG	Ingresso switch momentaneo per una pompa del vivaio connessa a CH 11-LIVEWELL(10A) sul fascio di conduttori X1.
SWITCH INPUT: CH27 MOMENTARY 3 (OPTIONAL)	Giallo	18 AWG	Ingresso switch momentaneo per CH 27-MOMENTARY 3 (10A) su questo fascio di conduttori.
SWITCH INPUT: CALIBRATION ENABLE	Nero	18 AWG	La messa a terra del cavo per 5 secondi mette il dispositivo in modalità di calibrazione. Collegare nuovamente il cavo alla messa a terra per cinque secondi per uscire dalla modalità di calibrazione (<i>Calibrazione dei sensori del serbatoio, pagina 21</i>).
SWITCH INPUT: STORE MIN TANK VALUES	Marrone	18 AWG	Collegare il cavo alla messa a terra durante la configurazione dei sensori del serbatoio (<i>Calibrazione dei sensori del serbatoio, pagina 21</i>).
SWITCH INPUT: STORE MAX TANK VALUES	Rosso	18 AWG	Collegare il cavo alla messa a terra durante la configurazione dei sensori del serbatoio (<i>Calibrazione dei sensori del serbatoio, pagina 21</i>).
SWITCH INPUT: LIVEWELL CYCLE ADJ	Arancione	18 AWG	Collegare il cavo alla messa a terra durante la configurazione delle impostazioni del ciclo della pompa della vasca del vivo (<i>Configurazione delle impostazioni del ciclo automatico della pompa della vasca del vivo, pagina 23</i>).
SWITCH INPUT: SPARE	Giallo	18 AWG	Non utilizzato

①	Luci di navigazione rosse e verdi
②	Luci di navigazione/fonda bianche
③	Cavo CH 1-TOGGLE 1(5A)
④	Cavo CH 2-TOGGLE 2(5A)
⑤	Fascio di conduttori X1
	Massa a terra del cavo di alimentazione

Luci di navigazione opzione B

È possibile configurare il dispositivo in modo che i canali 1 e 2 siano interbloccati e destinati alla connessione con le luci di navigazione rosse/verdi/bianche e alla connessione con una luce di fonda.

Quando il dispositivo è collegato correttamente tramite questa opzione, funziona come descritto di seguito.

- Durante la navigazione, premendo lo switch per il canale 1 si accende e si spegne solo il canale 1 (luci di navigazione rosse/verdi/bianche) e si spegne il canale 2 (luce di fonda), se è già acceso.
- Durante l'ancoraggio, premendo lo switch per il canale 2 si accende e si spegne solo il canale 2 (luce di fonda) e si spegne il canale 1 (luci di navigazione rosse/verdi/bianche), se è già acceso.

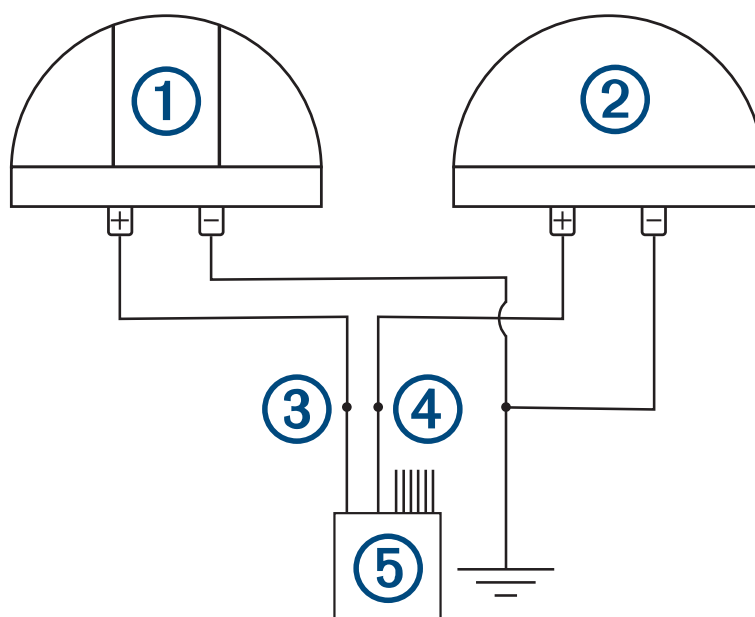

①	Luci di navigazione rosse, verdi e bianche
②	Luce di fonda
③	Cavo CH 1-TOGGLE 1(5A)
④	Cavo CH 2-TOGGLE 2(5A)
⑤	Fascio di conduttori X1
	Massa a terra del cavo di alimentazione

Luci di navigazione opzione C

È possibile configurare il dispositivo in modo che i canali 1, 2 e 3 siano interbloccati e destinati alla connessione con le luci di navigazione rosse/verdi/bianche, alla connessione con una luce di testa d'albero e alla connessione con una luce di fonda.

Quando il dispositivo è collegato correttamente tramite questa opzione, funziona come descritto di seguito.

- Durante la navigazione a vela, premendo lo switch per il canale 1 si accende e si spegne solo il canale 1 (luci di navigazione rosse/verdi/bianche) e si spengono il canale 2 (luce di testa d'albero) e il canale tre (luce di fonda), se sono già accesi.
- Durante la navigazione a motore, premendo lo switch per il canale 2 si accendono e si spengono il canale 1 (luci di navigazione rosse/verdi/bianche) e il canale 2 (luce di testa d'albero), mentre si spegne il canale 3 (luce di fonda), se è già acceso.
- Durante l'ancoraggio, premendo lo switch per il canale 3 si accende e si spegne solo il canale 3 (luce di fonda), mentre si spengono il canale 1 (luci di navigazione rosse/verdi/bianche) e il canale 2 (luce di testa d'albero), se sono già accesi.

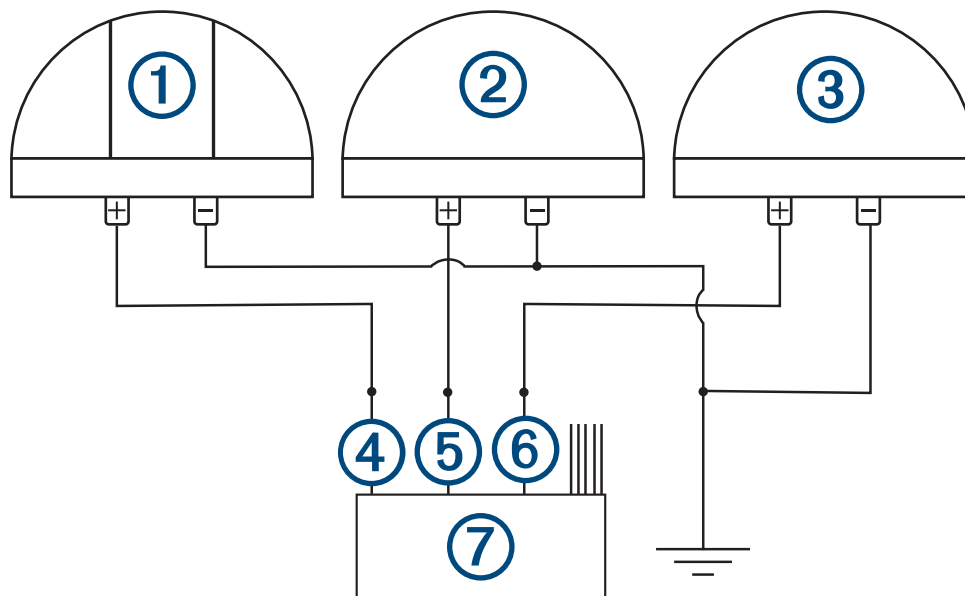

①	Luci di navigazione rosse, verdi e bianche
②	Luce di testa d'albero
③	Luce di fonda bianca
④	Cavo CH 1-TOGGLE 1(5A)
⑤	Cavo CH 2-TOGGLE 2(5A)
⑥	Cavo CH 3-TOGGLE 3(5A)
⑦	Fascio di conduttori X1
	Massa a terra del cavo di alimentazione

Collegamento all'alimentazione

⚠ AVVERTENZA

I cavi (non inclusi) devono passare dall'alimentazione al morsetto positivo del dispositivo Garmin Boat Switch attraverso un interruttore o un fusibile in linea da 50 A (non incluso) posto il più vicino possibile alla fonte di alimentazione. Collegare il cavo positivo al fusibile o all'interruttore. Il collegamento del dispositivo all'alimentazione senza un interruttore o un fusibile in linea può provocare un incendio in caso di cortocircuito nel cavo, con conseguenti danni alle cose e/o gravi lesioni personali.

- Se il dispositivo è alimentato a batteria, utilizzare un interruttore o un fusibile con valore nominale utile a proteggere un cavo del diametro utilizzato per connettere il dispositivo alla batteria. Consultare le norme ABYC o gli standard locali e regionali per conoscere il valore nominale richiesto per il fusibile o l'interruttore.
- Se il dispositivo non è alimentato a batteria, utilizzare un interruttore o un fusibile con valore nominale non superiore a 50 A o alla corrente massima della fonte di alimentazione.

⚠ ATTENZIONE

Con questo dispositivo non viene fornito alcun cavo di alimentazione. Per connettere il dispositivo all'alimentazione, è necessario utilizzare un cavo in rame per uso marittimo completamente stagnato da 6 AWG e con isolamento nominale di 105 °C (221 °F) nella maggior parte delle installazioni. Per i cavi lunghi, è consigliabile utilizzare cavi di sezione maggiore (numero di calibro inferiore) per ridurre al minimo le perdite di alimentazione. L'utilizzo di una sezione errata per il cavo di alimentazione può causare danni al dispositivo, al cablaggio e all'imbarcazione, nonché lesioni personali.

Per determinare la lunghezza massima e il calibro delle prolunghie dei cavi, fare riferimento all'ABYC o agli standard locali e regionali.

AVVISO

L'uscita massima totale del dispositivo Garmin Boat Switch è di 50 A.

L'alimentazione viene fornita al dispositivo attraverso due morsetti a bullone M6. È necessario collegare i cavi di alimentazione ai morsetti utilizzando morsetti ad anello per uso nautico (non inclusi) per garantire un collegamento sicuro all'alimentazione. Il collegamento di fili scoperti ai morsetti a bullone può causare una perdita di alimentazione o un cortocircuito.

- 1 Instradare il cavo in rame per uso marittimo completamente stagnato da 6 AWG (non incluso) al dispositivo e a una posizione di messa a terra sull'imbarcazione, quindi selezionare un'opzione:
 - Installare un fusibile in linea di valore nominale adeguato sul cavo di alimentazione, il più vicino possibile alla fonte di alimentazione.
 - Identificare o installare un interruttore il più vicino possibile alla fonte di alimentazione per utilizzarlo con il cavo di alimentazione.
- 2 Installare i morsetti ad anello per uso nautico su entrambi i cavi di alimentazione e di terra.
- 3 Sollevare la protezione che ricopre il morsetto positivo.
- 4 Utilizzando una chiave a bussola da 10 mm ($\frac{3}{8}$ poll.), rimuovere il dado ①, la rondella di arresto ② e la rondella piatta ③ dal morsetto a bullone ④.

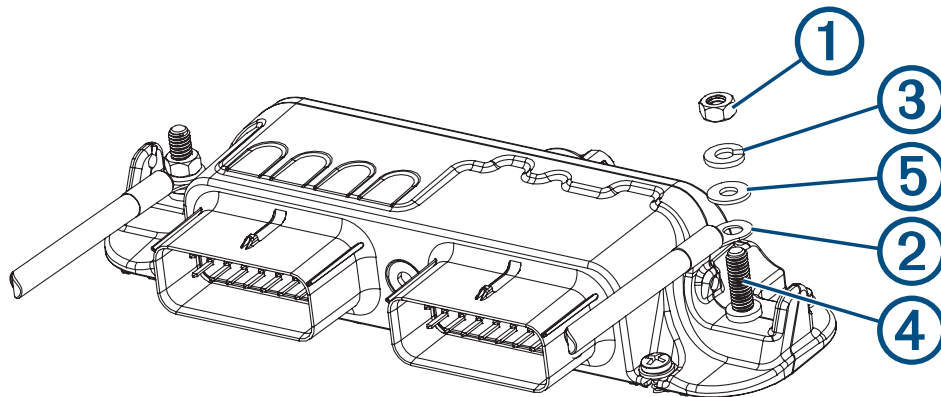

- 5 Collocare il morsetto ad anello ⑤ all'estremità del cavo di alimentazione positivo sul morsetto a bullone.
- 6 Posizionare la rondella, la rondella di arresto e il dado sul morsetto a bullone.
- 7 Con una chiave inglese o a bussola da 10 mm ($\frac{3}{8}$ poll.), serrare il dado a una coppia di 4,5 Nm per fissare il cavo di alimentazione al morsetto a bullone.

AVVISO

Non serrare il dado più del necessario. Un serraggio eccessivo del dado può rompere il morsetto a bullone che, in questo caso, non potrà essere utilizzato o riparato.

- 8 Abbassare la protezione per ricoprire il morsetto positivo.
- 9 Ripetere i passi da 3 a 8 per il morsetto negativo e il cavo di terra da 6 AWG (non incluso).

Configurazione del dispositivo

Alcuni switch digitali devono essere configurati tramite un chartplotter Garmin prima dell'uso. È necessario collegare tutti gli switch e i dispositivi commutati al dispositivo Garmin Boat Switch e all'alimentazione prima di configurarli utilizzando un chartplotter Garmin connesso alla stessa rete NMEA 2000 del dispositivo Garmin Boat Switch.

Accesso allo switching digitale

Lo switching digitale è controllato tramite un chartplotter Garmin connesso alla stessa rete NMEA 2000 del dispositivo Garmin Boat Switch.

NOTA: alcuni switch vengono visualizzati solo quando il dispositivo Garmin Boat Switch è in modalità di calibrazione (*Calibrazione dei sensori del serbatoio, pagina 21*). Potrebbe essere necessario aggiungere una pagina per visualizzare i nuovi switch dopo aver aggiunto un dispositivo al fascio di conduttori o aver effettuato l'accesso alla modalità di calibrazione (*Aggiunta di una pagina di switch, pagina 19*).

Da un chartplotter Garmin connesso alla stessa rete NMEA 2000 del dispositivo Garmin Boat Switch, selezionare **Imbarcazione > Passaggio**.

Aggiunta di una pagina di switch

Potrebbe essere necessario aggiungere una pagina per visualizzare i nuovi switch dopo l'aggiunta di un dispositivo al fascio di conduttori o l'accesso alla modalità di calibrazione.

Da un chartplotter Garmin connesso alla stessa rete NMEA 2000 del dispositivo Garmin Boat Switch, selezionare **Imbarcazione > Passaggio > Menu > Impostazione > Aggiungi pagina**.

Configurazione dello switch

Per impostazione predefinita, il software del chartplotter Garmin è configurato in modo che l'attivazione di uno switch sullo schermo del chartplotter invii un segnale di blocco a un dispositivo di switching digitale collegato. Poiché il dispositivo Garmin Boat Switch è progettato per fornire sia switch di blocco che momentanei all'interno del dispositivo di switching, il chartplotter deve essere configurato in modo che venga inviato un segnale momentaneo al dispositivo Garmin Boat Switch. Ciò consente al dispositivo Garmin Boat Switch di attivare il tipo di switch appropriato (di blocco o momentaneo) all'interno del dispositivo in base al canale.

Per il corretto funzionamento, è necessario configurare tutti i seguenti switch come momentanei nel software del chartplotter (*Configurazione di uno switch come momentaneo, pagina 20*).

Numero switch	Nome switch/Etichetta cavo
1	CH 1-TOGGLE 1(5A)
2	CH 2-TOGGLE 2(5A)
3	CH 3-TOGGLE 3(5A)
4	CH 4-TOGGLE 4(5A)
5	CH 5-TOGGLE 5(5A)
9	CH 9-TOGGLE 6(10A)
10	CH 10-TOGGLE 7(10A)
11	CH 11-LIVEWELL(10A)
12	CH 12-BILGE 1 MANUAL(10A)
13	CH 13-BILGE 2 MANUAL(10A)
17	CH 17-DIMMABLE 1(10A)
18	CH 18-DIMMABLE 2(10A)
19	CH 19-DIMMABLE 3(10A)
20	CH 20-DIMMABLE 4(5A)
21	CH 21-DIMMABLE 5(5A)
25	CH 25-MOMENTARY 1 (10A)
26	CH 26-MOMENTARY 2 (10A)
27	CH 27-MOMENTARY 3 (10A)

Configurazione di uno switch come momentaneo

Tutti i canali di blocco e momentanei sul dispositivo Garmin Boat Switch devono essere configurati nel software del chartplotter come switch momentanei per il corretto funzionamento.

- 1 Da un chartplotter Garmin connesso alla stessa rete NMEA 2000 del dispositivo Garmin Boat Switch, selezionare **Menu > Impostazioni > La mia imbarcazione > Passaggio > NMEA standard**.
- 2 Selezionare il numero dello switch.
- 3 Selezionare **Configurazione > Momentaneo**.

Calibrazione dei sensori del serbatoio

Configurare i livelli fluidi minimo e massimo per garantire un corretto funzionamento dei sensori del serbatoio.

NOTA: per calibrare i sensori, è necessario collegare i cavi specifici in uno dei cavi breakout del fascio di conduttori X2 a una messa a terra comune come indicato (*Fascio di conduttori X2, pagina 11*). È possibile collegare questi cavi alla messa a terra tramite switch fisici momentanei per una maggiore praticità.

- 1 Assicurarsi che tutti i sensori del serbatoio siano collegati correttamente.
- 2 Connettere il cavo SWITCH INPUT: CALIBRATION ENABLE a una messa a terra comune per cinque secondi. Sullo schermo viene visualizzato Modalità di calibrazione del sensore del serbatoio attivata.
- 3 Impostare tutti i sensori del serbatoio nella posizione di riempimento minimo e collegare il cavo SWITCH INPUT: STORE MIN TANK VALUES a una messa a terra comune per tre secondi. Sullo schermo viene visualizzato Calibrazione del sensore del serbatoio: valori minimi memorizzati.
- 4 Impostare tutti i sensori del serbatoio nella posizione di riempimento massimo e collegare il cavo SWITCH INPUT: STORE MAX TANK VALUES a una messa a terra comune per tre secondi. Sullo schermo viene visualizzato Calibrazione del sensore del serbatoio: valori massimi memorizzati.
- 5 Connettere il cavo SWITCH INPUT: CALIBRATION ENABLE a una messa a terra comune per cinque secondi. Sullo schermo viene visualizzato Modalità di calibrazione del sensore del serbatoio disattivata.
NOTA: la modalità di calibrazione si disattiva automaticamente dopo 10 minuti in assenza di cavi di calibrazione collegati alla messa a terra.

Selezione del tipo di fluido del serbatoio

Il tipo di fluido deve essere definito per ciascun sensore del serbatoio collegato utilizzando questa procedura. Il PGN del livello fluidi non viene trasmesso per i canali del sensore del serbatoio non configurati o configurati in modo errato. Il tipo di fluido deve essere definito per tutti i canali seguenti qualora i sensori siano stati connessi al dispositivo.

- CH 6-RES TANK 1 (*Sensore del serbatoio resistivo 1 (canale 6), pagina 22*)
 - CH 7-RES TANK 2 (*Sensore del serbatoio resistivo 2 (canale 7), pagina 22*)
 - CH 22-VOLT TANK 1 (*Tensione del sensore del serbatoio 1 (canale 22), pagina 22*)
 - CH 23-VOLT TANK 2 (*Tensione del sensore del serbatoio 2 (canale 23), pagina 22*)
- 1 Assicurarsi che tutti i sensori del serbatoio siano collegati adeguatamente al fascio di conduttori appropriato.
 - 2 Connettere il cavo SWITCH INPUT: CALIBRATION ENABLE a una messa a terra comune per cinque secondi. Sullo schermo viene visualizzato Modalità di calibrazione del sensore del serbatoio attivata e sul chartplotter Garmin appaiono gli switch da 100 a 119.
 - 3 Selezionare lo switch appropriato per il canale del sensore del serbatoio e il tipo di fluido. Sullo schermo viene visualizzato un messaggio di conferma.
 - 4 Ripetere il passo precedente per ciascun sensore del serbatoio da configurare.
 - 5 Connettere il cavo SWITCH INPUT: CALIBRATION ENABLE a una messa a terra comune per cinque secondi. Sullo schermo viene visualizzato Modalità di calibrazione del sensore del serbatoio disattivata.
NOTA: la modalità di calibrazione si disattiva automaticamente dopo 10 minuti se non vengono utilizzati switch di calibrazione. Il chartplotter deve essere riavviato per nascondere gli switch di calibrazione.

Sensore del serbatoio resistivo 1 (canale 6)

Switch del dispositivo	Tipo di fluido NMEA 2000	PGN NMEA 2000	Istanza NMEA 2000
100	Carburante (predefinito)	127505	0
101	Acqua dolce	127505	0
102	Acque di scarico	127505	0
103	Acqua nera	127505	0
104	Vivaio	127505	0

Sensore del serbatoio resistivo 2 (canale 7)

Switch del dispositivo	Tipo di fluido NMEA 2000	PGN NMEA 2000	Istanza NMEA 2000
105	Carburante (predefinito)	127505	1
106	Acqua dolce	127505	1
107	Acque di scarico	127505	1
108	Acqua nera	127505	1
109	Vivaio	127505	1

Tensione del sensore del serbatoio 1 (canale 22)

Switch del dispositivo	Tipo di fluido NMEA 2000	PGN NMEA 2000	Istanza NMEA 2000
110	Carburante (predefinito)	127505	2
111	Acqua dolce	127505	2
112	Acque di scarico	127505	2
113	Acqua nera	127505	2
114	Vivaio	127505	2

Tensione del sensore del serbatoio 2 (canale 23)

Switch del dispositivo	Tipo di fluido NMEA 2000	PGN NMEA 2000	Istanza NMEA 2000
115	Carburante (predefinito)	127505	3
116	Acqua dolce	127505	3
117	Acque di scarico	127505	3
118	Acqua nera	127505	3
119	Vivaio	127505	3

Configurazione delle impostazioni del ciclo automatico della pompa della vasca del vivo

Una volta attivata, la pompa connessa funziona per 1 minuto e si arresta. Per impostazione predefinita, questo dispositivo attiva la pompa della vasca del vivo ogni 5 minuti ed è possibile configurare il tempo del ciclo di attivazione. È possibile impostare questo valore su 1, 3, 5, 7, 9, 11, 13 o 15 minuti.

NOTA: è possibile ignorare questo ciclo di attivazione e impostare la pompa in modo che funzioni continuamente tenendo premuto lo switch relativo Garmin sul chartplotter per 3 secondi. Se bypassato, la pompa funziona continuamente fino a quando non viene arrestata.

- 1 Collegare il cavo SWITCH INPUT: LIVEWELL CYCLE ADJ a una messa a terra comune per tre secondi.
L'impostazione del tempo di esecuzione cambia al successivo ritardo più elevato. La schermata visualizza il nuovo intervallo di tempo tra i cicli.
- 2 Ripetere il passo precedente per aumentare il ritardo fino a un massimo di 15 minuti.
NOTA: quando il ciclo della pompa del vivaio è impostato su 15 minuti, è necessario collegare il cavo SWITCH INPUT: LIVEWELL CYCLE ADJ a una messa a terra comune per tre secondi per ripristinare il tempo di esecuzione a 1 minuto.

Assegnazione di un nome a uno switch

Per ogni switch è possibile assegnare un nome personalizzato da utilizzare al posto di quello predefinito.

- 1 Da un chartplotter Garmin connesso alla stessa rete NMEA 2000 del dispositivo Garmin Boat Switch, selezionare **Menu > Impostazioni > La mia imbarcazione > Passaggio > NMEA standard**.
- 2 Selezionare il numero dello switch.
- 3 Selezionare **Nome > Cambia Nome**.
- 4 Immettere un nuovo nome.
- 5 Selezionare **Fatto**.

Etichettatura di uno switch

È possibile disporre di un'etichetta personalizzata per ogni switch. L'etichetta dello switch è separata dal nome dello switch.

- 1 Da un chartplotter Garmin connesso alla stessa rete NMEA 2000 del dispositivo Garmin Boat Switch, selezionare **Menu > Impostazioni > La mia imbarcazione > Passaggio > NMEA standard**.
- 2 Selezionare il numero dello switch.
- 3 Selezionare **Etichetta > Modifica etichetta**.
- 4 Immettere una nuova password.
- 5 Selezionare **Fatto**.

Mostrare e nascondere gli switch

È possibile selezionare gli switch nascosti o visualizzati sul chartplotter Garmin.

- 1 Da un chartplotter Garmin connesso alla stessa rete NMEA 2000 del dispositivo Garmin Boat Switch, selezionare **Menu > Impostazioni > La mia imbarcazione > Passaggio > NMEA standard**.
- 2 Selezionare il numero dello switch.
- 3 Selezionare **Visibilità** per mostrare o nascondere lo switch.

Uso degli switch della pompa di sentina

È possibile azionare manualmente le pompe di sentina collegate utilizzando gli switch 12 e 13 sul chartplotter Garmin.

- 1 Da un chartplotter Garmin connesso alla stessa rete NMEA 2000 del dispositivo Garmin Boat Switch, selezionare **Imbarcazione > Passaggio**.
- 2 Selezionare un'opzione:
 - Tenere premuto lo switch della pompa di sentina per un secondo per azionarla per 2 minuti.
 - Tenere premuto lo switch della pompa di sentina per tre secondi per azionarla in modalità continua.**NOTA:** il chartplotter Garmin invia una notifica ogni 5 minuti quando la modalità continua è attiva.

Utilizzo delle luci dimmerabili

È possibile azionare le luci dimmerabili connesse utilizzando gli switch da 17 a 21 sul chartplotter Garmin.

- 1 Da un chartplotter Garmin connesso alla stessa rete NMEA 2000 del dispositivo Garmin Boat Switch, selezionare **Imbarcazione > Passaggio**.
- 2 Selezionare un'opzione:
 - Premere uno switch della luce dimmerabile per accendere o spegnere una luce.
NOTA: la luce si accende al livello di intensità luminosa impostato all'ultimo spegnimento.
 - Con la luce accesa, tenere premuto lo switch di una luce dimmerabile per ridurre l'intensità luminosa e rilasciarlo per interrompere l'attenuazione.
 - Con la luce spenta, tenere premuto lo switch di una luce dimmerabile per accendere la luce al 100% della luminosità.

Configurazione dell'opzione Luci di navigazione

Per impostazione predefinita, i canali 1 e 2 sono interbloccati affinché le luci di navigazione soddisfino le normative internazionali per la prevenzione delle collisioni in mare ([Cablaggio delle luci di navigazione e fonda, pagina 14](#)). A seconda delle specifiche delle luci dell'imbarcazione, potrebbe essere necessario configurare il dispositivo Garmin Boat Switch in base al tipo di cavi installati a bordo.

Se non si intende collegare le luci di navigazione e di fonda al dispositivo, è possibile configurare i canali 1 e 2 in modo che funzionino in modo indipendente come normali switch di blocco.

- 1 Da un chartplotter Garmin connesso alla stessa rete NMEA 2000 del dispositivo Garmin Boat Switch, selezionare **Imbarcazione > Passaggio**.
- 2 Tenere premuto lo switch 1 per 5 secondi.
Lo switch 1 inizia a lampeggiare.
- 3 Tenere premuto lo switch 2 per 5 secondi.
Lo switch smette di lampeggiare e un messaggio conferma la nuova opzione di cablaggio selezionata.
- 4 Ripetere i due passaggi precedenti fino a quando il dispositivo non è configurato per l'opzione di cablaggio applicabile al tipo di installazione in uso.
NOTA: dopo aver selezionato l'opzione C, la successiva opzione di configurazione del ciclo disattiva gli interblocchi per far sì che i canali 1, 2 e 3 funzionino in modo indipendente come normali switch di blocco.

Funzionamento manuale del dispositivo

È possibile controllare direttamente alcuni switch digitali utilizzando i tasti fisici sul dispositivo Garmin Boat Switch. Non è necessario il collegamento di un chartplotter Garmin per lo switching manuale.

NOTA: l'attivazione o la disattivazione manuale degli switch digitali ignora la pagina di switching digitale del chartplotter Garmin. È necessario cancellare tutte le esclusioni manuali prima di poter utilizzare gli switch sulla pagina di switching digitale del chartplotter Garmin ([Reimpostazione manuale degli switch, pagina 25](#)).

Attivazione manuale degli switch

È possibile attivare manualmente singoli switch sul dispositivo Garmin Boat Switch utilizzando i tasti fisici del dispositivo.

- 1 Sul dispositivo Garmin Boat Switch, premere →.
Sullo schermo viene visualizzato SEL.
- 2 Premere → per selezionare il canale che si desidera attivare.
- 3 Tenere premuto **MAN ON/MAN OFF** per due secondi.
Il canale selezionato viene escluso e attivato manualmente. L'indicatore LED del canale lampeggia rapidamente in verde e sullo schermo viene visualizzato ON.

Disattivazione manuale degli switch

È possibile disattivare manualmente singoli switch sul dispositivo Garmin Boat Switch utilizzando i tasti fisici del dispositivo.

- 1 Sul dispositivo Garmin Boat Switch, premere →.
Sullo schermo viene visualizzato SEL.
- 2 Premere → per selezionare il canale che si desidera disattivare.
- 3 Tenere premuto **MAN ON/MAN OFF** per cinque secondi.
Il canale selezionato viene escluso e disattivato manualmente. L'indicatore LED del canale lampeggia rapidamente in rosso e sullo schermo viene visualizzato OFF.

Reimpostazione manuale degli switch

È necessario reimpostare manualmente gli switch azionati in modo manuale sul dispositivo Garmin Boat Switch per riattivare i comandi digitali degli switch tramite un chartplotter Garmin. Sul dispositivo, gli indicatori LED dei canali ad azionamento manuale lampeggiano rapidamente in verde o rosso.

- 1 Premere → sul dispositivo Garmin Boat Switch.
Sullo schermo viene visualizzato SEL.
- 2 Premere → per selezionare il canale che si desidera reimpostare.
- 3 Tenere premuto **RESET/AUTO** per due secondi.
Il canale selezionato viene reimpostato. L'indicatore LED del canale smette di lampeggiare rapidamente in rosso o verde.

Fusibili software

Il dispositivo Garmin Boat Switch utilizza i fusibili software per proteggere i dispositivi e i cavi connessi. Un chartplotter Garmin connesso alla stessa rete NMEA 2000 del dispositivo Garmin Boat Switch avvisa l'utente dell'attivazione di un fusibile software. Un fusibile attivato viene segnalato direttamente sul dispositivo Garmin Boat Switch con un indicatore LED del canale continuo rosso sulla parte superiore del dispositivo Garmin Boat Switch.

Reimpostazione di tutti i fusibili software

Questo dispositivo contiene fusibili software per proteggere ogni canale. È possibile utilizzare vari metodi per reimpostare uno o più fusibili software in caso di attivazione.

- Da un chartplotter Garmin connesso alla stessa rete NMEA 2000 del dispositivo Garmin Boat Switch, selezionare lo switch software 200 per un secondo per confermare il segnale acustico del fusibile, quindi selezionarlo di nuovo per ripristinare tutti i fusibili attivati.
- Collegare il cavo SWITCH INPUT: ALL FUSE RESET per un secondo sul fascio di conduttori X2 a una messa a terra comune per confermare il segnale acustico del fusibile e collegarlo nuovamente a una messa a terra comune per un secondo per reimpostare tutti i fusibili attivati.

Reimpostazione dei singoli fusibili software

È possibile reimpostare i singoli fusibili software sul dispositivo Garmin Boat Switch in caso di attivazione di uno o più fusibili software. Se l'indicatore LED del canale è rosso fisso, significa che il fusibile software per quel canale è scattato e deve essere reimpostato.

- 1 Premere → sul dispositivo Garmin Boat Switch.
Sullo schermo viene visualizzato SEL.
- 2 Premere → per selezionare il canale del fusibile che si desidera reimpostare.
- 3 Tenere premuto **RESET/AUTO** per due secondi.
Il fusibile selezionato viene reimpostato. L'indicatore LED rosso fisso del canale si spegne.

Caratteristiche tecniche

Temperatura	Da -20° a 55 °C (da -4° a 131 °F)
Materiale	Policarbonato
Classificazione di impermeabilità	IEC 60529 IPX65 ¹
Dimensioni (LxAxP)	229 × 106 × 41 mm (9 × 4 ³ / ₁₆ × 1 ⁵ / ₈ poll.)
Peso	400 g (14,08 once)
Tensione operativa	Da 0 a 16 V cc
NMEA 2000 LEN @ 9 Vdc	0
Fusibile	50 A
Distanza di sicurezza dalla bussola	5 cm (2 poll.)
Consumo energetico massimo a 12 V cc	50 A
Assorbimento di corrente tipico a 12 V cc	Circa 65 mA

Informazioni su PGN NMEA 2000

Trasmissione e ricezione

PGN	Descrizione
127501	Switch binario
127502	Switch binario
127505	Livello fluidi
127508	Stato della batteria

¹ Il dispositivo resiste all'esposizione accidentale all'acqua fino a 1 m per 30 min. Per ulteriori informazioni, visitare il sito Web www.garmin.com/waterrating.

Codici LED di Garmin Boat Switch

Il colore e la sequenza di intermittenza dei LED di stato sul dispositivo Garmin Boat Switch indicano lo stato di funzionamento del dispositivo e lo stato degli switch in uso e esclusi.

Etichetta del LED	Colore del LED	Stato del LED	Stato
	Verde	Intermittenza lenta	Il dispositivo Garmin Boat Switch è collegato all'alimentazione.
COM	Verde	Intermittenza rapida	Il dispositivo Garmin Boat Switch è connesso alla rete NMEA 2000. L'intervallo di lampeggiamento cambia in base alla quantità di dati trasferiti.
COM	Rosso	Fisso	Il dispositivo Garmin Boat Switch non è connesso alla rete NMEA 2000. Indica un errore di connessione o comunicazione con la rete NMEA 2000.
1-31	Verde	Fisso	Lo switch del canale designato è attivo.
1-31	Verde	Intermittenza lenta	Lo switch del canale designato è selezionato.
1-31	Verde	Intermittenza rapida	Lo switch del canale designato viene attivato manualmente.
1-31	Rosso	Intermittenza rapida	Lo switch del canale designato viene disattivato manualmente.
1-31	Rosso	Fisso	Lo switch del canale designato ha fatto scattare un fusibile software.

Codici di visualizzazione

I caratteri visualizzati sullo schermo del dispositivo Garmin Boat Switch ne indicano lo stato operativo.

Codice di visualizzazione	Stato
SEL	Il dispositivo Garmin Boat Switch è in modalità di selezione manuale.
CUA	Il dispositivo Garmin Boat Switch funziona correttamente.
C01-C29	Lo switch del canale designato è selezionato.
ON	Lo switch del canale designato viene attivato manualmente.
OFF	Lo switch del canale designato viene disattivato manualmente.
ddd	Il dispositivo Garmin Boat Switch sta uscendo dalla modalità di selezione manuale.

© 2021 Garmin Ltd. o sue affiliate

Garmin®, Garmin Boat Switch™ e il logo Garmin sono marchi di Garmin Ltd. o delle società affiliate, registrati negli Stati Uniti e in altri Paesi. L'uso di tali marchi non è consentito senza consenso esplicito da parte di Garmin.

Molex® è un marchio registrato di Molex LLC negli Stati Uniti d'America e può essere registrato anche in altri Paesi. NMEA 2000® e il logo NMEA 2000 sono marchi registrati della National Marine Electronics Association. Wi-Fi® è un marchio registrato di Wi-Fi Alliance Corporation. Windows® è un marchio registrato di Microsoft Corporation negli Stati Uniti e in altri Paesi.

航海網路設備

Garmin Corporation

連絡地址

製造銷售:台灣國際航電股份有限公司

聯絡地址:新北市汐止區樟樹二路 68 號

電話:(02)2642-8999

客服專線:(02)2642-9199

