

Manuale d'uso

EXPLORER NMEA2000 GPS **GX1850GPS/E**

EXPLORER GPS **GX1800GPS/E**

- International ITU-R M.493-13 classe D DSC (Chiamata selettiva digitale)
(Versione europea: conforme a ITU-R M.493-14)
- Compatibile con NMEA 2000 (solo per GX1850GPS/E)
- Ricezione e trasmissione di informazioni GPS a dispositivi compatibili con NMEA 0183
- Ricevitore GPS interno integrato a 66 canali
- Richiesta DSC automatica delle posizioni GPS per un massimo di 6 imbarcazioni
- Selezione automatica canale DSC e chiamata di prova DSC
- Pagina bussola GPS, inserimento e memorizzazione waypoint, rotte di navigazione a destinazione
- Messaggistica di soccorso automatica, segnalazione e posizione MOB, navigazione a posizione MOB
- Il Grande display ben visibile, facile da montare, classe di impermeabilizzazione IPX8 (1,5 m (o 5 ft) per 30 minuti)
- Microfono con eliminazione della rumorosità ambientale con pulsanti di cambio canale, 16/S e H/L
- Seconda stazione con microfono RAM4 SSM-70H ad accesso remoto e interfono
- Modalità ATIS per acque interne europee



STANDARD HORIZON

Nothing takes to water like Standard Horizon

INDICE

GUIDA RAPIDA	2	9.10.2	Funzionamento	32
1 INFORMAZIONI GENERALI	3	9.10.3	Cancellazione	33
2 CONTENUTO DELLA CONFEZIONE	3	9.11	FUNZIONE UOMO IN MARE (MOB)	33
3 ACCESSORI OPZIONALI	3	9.12	FUNZIONAMENTO DELL'INTERFONO	34
4 REGISTRAZIONE ONLINE DELLA GARANZIA	4	9.12.1	Comunicazione	34
5 Precauzioni di sicurezza (leggere attentamente)	4	9.12.2	Calling	34
6 ISTRUZIONI PRELIMINARI	6	9.13	MODALITÀ DEMO	34
6.1 INFORMAZIONI SULLA RADIO VHF	6	10 FUNZIONE GPS	36	
6.2 SCELTA DI UN'ANTENNA	6	10.1	VISUALIZZAZIONE DEI DATI DI POSIZIONE	36
6.3 CAVO COASSIALE	6	10.1.1	Schermata numerica dei dati GPS	36
6.4 SOCCORSO E SALUTE (CANALE 16)	7	10.1.2	Schermata bussola dei dati GPS	36
6.5 CHIAMATA AD UN'ALTRA IMBARCAZIONE (CANALE 16 O 9) 8		10.2	CONTROLLO DELLO STATO GPS	36
6.6 Precisione del COG	8	11 CHIAMATA SELETTIVA DIGITALE (DSC)	37	
7 COMANDI ED INDICATORI	9	11.1	GENERALI	37
7.1 PANNELLO FRONTALE	9	11.2	SEGNALAZIONE DI SOCCORSO	37
7.2 MICROFONO	11	11.2.1	Trasmissione di una segnalazione di soccorso	37
7.3 PANNELLO POSTERIORE	12	11.2.2	Ricezione di una segnalazione di soccorso	40
8 INSTALLAZIONE	13	11.3	CHIAMATA ALL SHIPS	41
8.1 INFORMAZIONI DI SICUREZZA / AVVERTENZA	13	11.3.1	Trasmissione di una chiamata All Ships	41
8.2 POSIZIONE	13	11.3.2	Ricezione di una chiamata All Ships	42
8.3 FISSAGGIO DELLA RADIO	13	11.4	CHIAMATA INDIVIDUALE	43
8.3.1 Staffa di montaggio in dotazione	13	11.4.1	Impostazione della rubrica per le chiamate individuali/di posizione	43
8.3.2 Staffa opzionale per montaggio a filo MMB-97	14	11.4.2	Impostazione della risposta alle chiamate individuali	44
8.4 COLLEGAMENTI ELETTRICI	15	11.4.3	Abilitazione della conferma per le chiamate individuali	45
8.5 COLLEGAMENTO DEI DISPOSITIVI ESTERNI ALLA RADIO 16		11.4.4	Trasmissione di una chiamata individuale	45
8.5.1 Collegamento di NMEA 0183/NMEA 0183-HS alla radio	16	11.4.5	Ricezione di una chiamata individuale	47
8.5.2 Cavi accessori	17	11.4.6	Impostazione della suoneria per le chiamate individuali	48
8.5.3 Collegamento al GPS esterno o al plotter cartografico	18	11.5	CHIAMATA DI GRUPPO	49
8.5.4 Ingresso GPS - Antenna GPS esterna SCU-31 opzionale	18	11.5.1	Impostazione di una chiamata di gruppo	49
8.5.5 Collegamento ad altoparlante esterno	18	11.5.2	Trasmissione di una chiamata di gruppo	51
8.5.6 Collegamento dell'antenna GPS esterna SCU-38 alla radio (solo per GX1850GPS/E e GX1800GPS/E)	19	11.5.3	Ricezione di una chiamata di gruppo	53
8.5.7 Microfono opzionale SSM-70H (RAM4)	19	11.5.4	Impostazione della suoneria per le chiamate di gruppo	53
8.6 NECESSARIA CONFIGURAZIONE INIZIALE AL PRIMO INSERIMENTO DELL'ALIMENTAZIONE	21	11.6	RICHIESTA DI POSIZIONE	54
8.6.1 Maritime Mobile Service Identity (MMSI)	21	11.6.1	Impostazione di una risposta alla richiesta di posizione	54
8.7 CONFERMA DEL SEGNALE GPS (VISUALIZZAZIONE STATO GPS)	22	11.6.2	Trasmissione di una richiesta di posizione ad un'altra imbarcazione	55
8.8 CONFIGURAZIONE GPS	23	11.6.3	Ricezione di una richiesta di posizione	56
8.8.1 Impostazione dell'orario GPS	23	11.6.4	Inserimento manuale dei dati relativi alla posizione	57
8.8.2 Impostazione del fuso orario	24	11.6.5	Impostazione di una suoneria per la richiesta posizione	57
8.8.3 Impostazione del formato dell'ora	24	11.7	SEGNALAZIONE POSIZIONE	58
8.8.4 Impostazione della rotta reale o magnetica	25	11.7.1	Trasmissione di una chiamata di segnalazione posizione DSC	58
9 FUNZIONAMENTO BASE	26	11.7.2	Ricezione di una chiamata di segnalazione posizione DSC	59
9.1 ACCENSIONE E SPEGNIMENTO DEL RICETRASMETTITORE	26	11.7.3	Navigazione alla posizione segnalata	59
9.2 RICEZIONE	26	11.7.4	Salvataggio come waypoint della posizione segnalata	60
9.3 TRASMISSIONE	26	11.7.5	Impostazione di una suoneria per la segnalazione posizione	61
9.3.1 Potenza di trasmissione	27	11.8	AUTO POSITION POLLING	61
9.4 PRINCIPALI FUNZIONI DEL MENU SETUP	27	11.8.1	Impostazione della funzione di Polling	61
9.5 Temporizzatore di tempo massimo di trasmissione (TOT)	28	11.8.2	Impostazione dell'intervallo tra le richieste	61
9.6 USO DI CANALI SIMPLEX/DUPLEX	28	11.8.3	Selezione delle imbarcazioni da richiamare (ricercare) automaticamente	62
9.7 GRUPPO DI CANALI	28	11.8.4	Abilitazione/disabilitazione della richiesta automatica di posizione	62
9.8 MULTI WATCH (AL CANALE PRIORITARIO)	29	11.9	DSC TEST	63
9.8.1 Impostazione della funzione Multi Watch	29	11.9.1	Programmazione del numero MMSI in una rubrica per chiamate individuali	63
9.8.2 Avvio della funzione Dual Watch	29	11.9.2	Trasmissione di una prova DSC ad un'altra imbarcazione	63
9.9 SCANSIONE	30	11.9.3	Ricezione di una chiamata di prova DSC	64
9.9.1 Selezione del tipo di scansione	30	11.10	FUNZIONAMENTO DEI REGISTRI DSC	64
9.9.2 Programmazione della memoria di scansione	30	11.10.1	Riesame e reinvio di una chiamata trasmessa registrata	65
9.9.3 Scansione memoria (M-SCAN)	31	11.10.2	Riesame di una segnalazione di soccorso DSC RX e della relativa conferma	65
9.9.4 Scansione prioritaria (P-SCAN)	31			
9.10 CANALI PREIMPOSTATI: ACCESSO ISTANTANEO	32			
9.10.1 Programmazione	32			

INDICE

11.10.3	Riesame di altre chiamate registrate	65	17.4	SUONERIA CHIAMATE INDIVIDUALI	89
11.10.4	Cancellazione delle chiamate registrate dalla directory "DSC LOG"	66	17.5	RUBRICA PER CHIAMATE DI GRUPPO	89
11.11	FUNZIONE DSC LOOP BACK	66	17.6	RISPOSTA ALLA RICHIESTA DI POSIZIONE	90
12	NAVIGAZIONE	67	17.7	AUTO POSITION POLLING	90
12.1	USO DEI WAYPOINT	67	17.8	AUTO POSITION INTERVAL	90
12.1.1	Avvio e arresto della navigazione	67	17.9	AUTO CHANNEL CHANGE	90
12.1.2	Impostazione della directory dei waypoint	68	17.10	NO ACTION TIMER	91
12.1.3	Selezione del campo di visualizzazione	70	17.11	POS UNFIX WAITING TIME	91
12.1.4	Selezione del campo di arrivo	70	17.12	DSC BEEP	91
12.2	FUNZIONE DI DEFINIZIONE ROTTA	71	17.13	RIPILOGO DEL MENU DSC SETUP	91
12.2.1	Impostazione della directory della rotta	71	18	GPS SETUP	93
12.2.2	Avvio e arresto della navigazione della rotta	73	18.1	ORDER OF PRIORITY (solo serie GX1850GPS/E)	93
12.2.3	Modifica della destinazione	73	18.2	COMPASS DIRECTION	93
12.2.4	Selezione della rotta automatica o manuale	73	18.3	LOCATION FORMAT	93
13	FUNZIONE GM	74	18.4	DIFFERENZA DI FUSO ORARIO	94
13.1	IMPOSTAZIONE DELLA FUNZIONE GM	74	18.5	TIME AREA	94
13.1.1	Impostazione della rubrica per chiamate di gruppo GM	74	18.6	FORMATO ORA	94
13.1.2	Impostazione dell'intervallo tra le richieste	75	18.7	UNITS OF MEASURE	94
13.1.3	Abilitazione/disabilitazione della trasmissione in modalità GM	75	18.8	VARIANZA MAGNETICA	94
13.2	AVVIO DELLA FUNZIONE GM	76	18.9	Ingresso/uscita NMEA 0183	94
13.2.1	Modifica del gruppo GM monitorato	76	18.9.1	Data Speed	94
13.2.2	Trasmissione di una chiamata DSC ad un membro del gruppo	76	18.9.2	Output sentences	95
13.2.3	Avvio della navigazione verso un membro del gruppo	77	18.10	Pos Data Output	96
14	CONFIGURAZIONE DI NMEA 2000 (solo serie GX1850GPS/E)	78	18.11	INTERNAL GPS UNIT	96
14.1	SELEZIONE DISPOSITIVO	78	18.11.1	Unit Power	96
14.2	NUMERO DEL DISPOSITIVO	78	18.11.2	Pinning	97
14.3	NUMERO DI SISTEMA	79	18.11.3	GPS Setup	97
14.4	RIPILOGO DELLA CONFIGURAZIONI DI NMEA 2000	79	18.12	RIPILOGO DELLE IMPOSTAZIONI DEL GPS	98
14.5	ELENCO PGN COMPATIBILI CON NMEA 2000	79	19	IMPOSTAZIONE DELLA FUNZIONALITÀ ATIS (solo GX1850GPS/E e GX1800GPS/E)	99
15	CONFIGURAZIONE	80	19.1	PROGRAMMAZIONE CODICE ATIS	99
15.1	DISPLAY MODE	80	19.2	GRUPPO CANALI ATIS	100
15.2	REGOLAZIONE DELLA LUMINOSITÀ	80	20	FUNZIONAMENTO DEL MICROFONO REMOTO SSM-70H (RAM4)	101
15.3	CONTRASTO DISPLAY	80	20.1	COMANDI DEL MICROFONO REMOTO	101
15.4	KEY BEEP	81	20.2	RAM4 SOFT KEY ASSIGNMENT	104
15.5	TASTI A SFIORAMENTO	81	20.2.1	Assegnazione tasti	105
15.5.1	Assegnazione tasti	81	21	MANUTENZIONE	106
15.5.2	Timer tasti	82	21.1	RICAMBI	106
15.6	RESET	83	21.2	ASSISTENZA DI FABBRICA	106
15.6.1	Ripristino di MMSI UTENTE e CODICE ATIS	83	21.3	TABELLA DI RICERCA GUASTI	107
15.7	RIPILOGO DELLA CONFIGURAZIONE	85	22	ASSEGNAZIONE CANALI	108
16	IMPOSTAZIONE DELLE FUNZIONI DEI CANALI	86	22.1	GX1850GPS/E e GX1800GPS/E	108
16.1	GRUPPO DI CANALI	86	23	CARATTERISTICHE TECNICHE	110
16.2	WEATHER ALERT (solo versione per Stati Uniti)	86	23.1	DIMENSIONI	112
16.3	MEMORIA DI SCANSIONE	86	Garanzia Limitata STANDARD HORIZON	113	
16.4	TIPO DI SCANSIONE	86			
16.5	RIPRISTINO SCANSIONE	86			
16.6	MULTI WATCH	86			
16.7	PRIORITY CH	87			
16.8	SUB CH	87			
16.9	CH NAME	87			
16.10	REGOLAZIONE DELLA LUMINOSITÀ DEL LED DI RICEZIONE	88			
16.11	RIPILOGO DELLE IMPOSTAZIONI DELLE FUNZIONI DEI CANALI	88			
17	IMPOSTAZIONE DSC	89			
17.1	RUBRICA PER CHIAMATE INDIVIDUALI	89			
17.2	RISPOSTA ALLE CHIAMATE INDIVIDUALI	89			
17.3	CONFERMA DELLE CHIAMATE INDIVIDUALI	89			

GUIDA RAPIDA

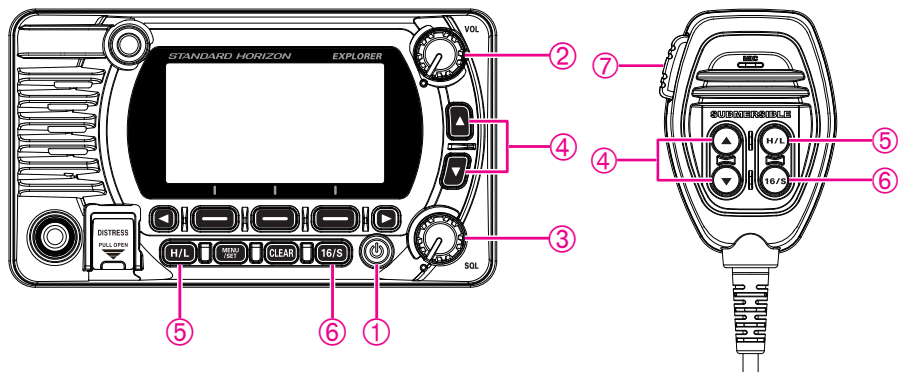

- ① Tenere premuto il tasto  per inserire o disinserire la radio.
- ② Ruotare la manopola **VOL** per regolare il volume audio dell'altoparlante.
- ③ Ruotare la manopola **SQL** in senso orario per silenziare la rumorosità o in senso antiorario per annullare il silenziamento della rumorosità della radio.
- ④ Premere i tasti ▲/▼ (o premere i tasti ▲/▼ del microfono) per selezionare il canale operativo.
- ⑤ Premere il tasto **H/L** per commutare la potenza di trasmissione tra Alta (25 W) e Bassa (1 W).
- ⑥ Premere il tasto **16/S** sulla radio o sul microfono per selezionare il canale 16. Tenere premuto il tasto **16/S** sulla radio o sul microfono per selezionare il canale secondario. Premere nuovamente il tasto **16/S** per tornare al precedente canale selezionato.
- ⑦ Per trasmettere: portare il microfono a circa 2 cm di distanza dalla la bocca e parlare con un tono di voce normale, premendo l'interruttore **PTT**.

1 INFORMAZIONI GENERALI

Il ricetrasmittitore marino VHF/FM **GX1850GPS/E-GX1800GPS/E** di STANDARD HORIZON è progettato per l'uso sui canali marini internazionali, statunitensi, canadesi e di altri paesi. La serie **GX1850GPS/E-GX1800GPS/E** può operare con tensione da 11 a 16 Vcc e ha una potenza RF in uscita commutabile di 1 W o 25 W.

La serie **GX1850GPS/E-GX1800GPS/E** è compatibile con la funzione DSC (Chiamata selettiva digitale) ITU-R M.493 di classe D con un ricevitore GPS interno a 66 canali (solo modelli GX1850GPS/E e GX1800GPS/E). Il funzionamento in Classe D consente la ricezione continua delle funzioni di Chiamata selettiva digitale sul canale 70 anche se la radio sta già ricevendo chiamate sui canali vocali. La serie **GX1850GPS/E-GX1800GPS/E** funziona su tutti i canali marini correntemente assegnati e può essere impostata per l'uso in conformità alle normative internazionali, americane o canadesi. Il canale di emergenza 16 è immediatamente selezionabile da qualsiasi altro canale premendo il tasto rosso [16/S].

Altre funzioni della serie **GX1850GPS/E-GX1800GPS/E** comprendono: compatibilità NMEA 2000 (solo per GX1850GPS/E) ed elevata espandibilità. Può essere collegato al microfono opzionale cablato **SSM-70H (RAM4)**, che offre il completo controllo a distanza di tutte le funzioni VHF e DSC. Comprende anche una funzione interferono che consente le comunicazioni tra la radio e il microfono RAM4, le funzioni di scansione, scansione prioritaria, Dual Watch, richiesta di posizione DSC fino a un massimo di 6 imbarcazioni, segnalazioni di avvertenza ad alta e bassa tensione e ripetibilità delle informazioni ricevute sulla posizione GPS.

2 CONTENUTO DELLA CONFEZIONE

Aprire la confezione e verificare che contenga i seguenti componenti:

- Ricetrasmittitore
- Cavo di alimentazione CC
- Staffa di montaggio ed elementi di fissaggio
- Manuale d'uso

3 ACCESSORI OPZIONALI

- Coperchio parapolvere (bianco) **HC1600**
- Staffa per montaggio a filo **MMB-97**
- Microfono ad accesso remoto (microfono RAM4)*1 **SSM-70H**
*1(La versione del firmware SSM-70H deve essere 2.00.00 o superiore.)
- Antenna GPS esterna con cavo da 5 m (16 ft) (solo per modelli,
GX1850GPS/E e GX1800GPS/E) **SCU-38**
- Antenna GPS esterna con cavo da 15 m (49 ft)*2 **SCU-31**
*2(Ricevitore integrato. Fare riferimento alla sezione 8.5.4 per i collegamenti.)
- Cavo di prolunga di 7 m per SSM-70H (microfono RAM4) **CT-100**
- Altoparlante esterno **MLS-300**

4 REGISTRAZIONE ONLINE DELLA GARANZIA

La registrazione online della garanzia non è disponibile in Europa. Controllare la scheda di garanzia locale fornita con il prodotto.

NOTA: può essere utile visitare periodicamente il sito web STANDARD HORIZON. Le informazioni in occasione del lancio di nuovi prodotti vengono infatti pubblicate sul sito.

5 Precauzioni di sicurezza (leggere attentamente)

Leggere queste importanti precauzioni e utilizzare il prodotto in condizioni di sicurezza.

Yaesu non è responsabile di eventuali anomalie o problemi dovuti all'uso o all'uso improprio del presente prodotto da parte dell'acquirente o di terzi. YAESU non è altresì responsabile di eventuali danni conseguenti all'utilizzo di questo prodotto da parte dell'acquirente o di terzi, a meno che la legge non ne imponga il risarcimento.

Tipi e significati dei segnali riportati nel manuale



PERICOLO

Questo segnale indica un'imminente situazione di pericolo che, se non evitata, potrebbe causare incidenti gravi o anche mortali.



ATTENZIONE

Questo segnale indica una potenziale situazione di pericolo che, se non evitata, potrebbe causare incidenti gravi o anche mortali.



ATTENZIONE

Questo segnale indica una potenziale situazione di pericolo che, se non evitata, potrebbe causare incidenti di lieve o media gravità o solo danni materiali.

Tipi di simboli e relativi significati



Questi segnali indicano azioni vietate, che non devono essere effettuate per garantire l'uso in sicurezza del presente prodotto. Ad esempio: indica che il prodotto non deve essere smontato.



Questi segnali indicano azioni richieste, che devono essere effettuate per garantire l'uso in sicurezza del presente prodotto. Ad esempio: indica che occorre scollegare il connettore di alimentazione.



PERICOLO



Non usare il dispositivo in presenza di gas infiammabili.
Potrebbero verificarsi incendi ed esplosioni.



In caso di temporali con fulmini, se è installata un'antenna esterna, spegnere immediatamente questo ricetrasmittitore e scollegare dallo stesso l'antenna esterna.

Potrebbero verificarsi incendi, scariche elettriche o danni:



Non trasmettere con questo dispositivo quando si indossano apparecchiature mediche quali pacemaker. Per la trasmissione, utilizzare un'antenna esterna, rimanendo alla maggior distanza possibile da questa.

Le onde radio emesse dal trasmettitore possono causare il malfunzionamento dell'apparecchiatura medica con conseguenti lesioni, anche mortali.







Non toccare a mani nude eventuali liquidi che fuoriescano dal display a cristalli liquidi.

Il contatto del liquido con la pelle o con gli occhi può causare ustioni di natura chimica. In tal caso, ricorrere immediatamente alle cure di un medico.







ATTENZIONE

-  **Non alimentare questo ricetrasmittitore con tensione diversa da quella prescritta per l'alimentazione.**
Potrebbero verificarsi incendi, scariche elettriche o danni.
-  **Non protrarre le trasmissioni troppo a lungo.**
Il corpo del ricetrasmittitore potrebbe surriscaldarsi con conseguenti anomalie ai componenti o ustioni all'operatore.
-  **Non smontare o apportare modifiche al prodotto.**
Potrebbero verificarsi lesioni personali, scariche elettriche o anomalie.
-  **Non toccare l'antenna durante la trasmissione.**
Potrebbero verificarsi lesioni personali, scariche elettriche e danni all'apparecchiatura.
-  **Non maneggiare il connettore di alimentazione con le mani bagnate. Inoltre, non collegare o scollegare il connettore di alimentazione con le mani bagnate.**
Potrebbero verificarsi incendi, perdite di liquido, scariche elettriche e danni all'apparecchiatura.
-  **Scollegare i cavi di alimentazione o di collegamento prima di installare accessori venduti separatamente o di sostituire il fusibile.**
Potrebbero verificarsi incendi, scariche elettriche e danni all'apparecchiatura.
-  **Qualora la radio emetta fumo od odori anomali, disinserire l'alimentazione e scollegare il cavo di alimentazione dalla presa.**
Potrebbero verificarsi incendi, perdite di liquido, surriscaldamento, danni, innesto di scintille e guasti all'apparecchiatura. Rivolgersi al nostro servizio di assistenza clienti o al punto vendita nel quale si è acquistato il dispositivo.
-  **Tenere sempre puliti i contatti del connettore di alimentazione e la zona circostante.**
Potrebbero verificarsi incendi, perdite di liquido, surriscaldamento, rotture, innesto di scintille, ecc.
-  **Non tagliare mai il portafusibile dal cavo di alimentazione c.c.**
Potrebbero verificarsi cortocircuiti con conseguente innesto di scintille e incendi.
-  **Utilizzare soltanto i fusibili del tipo specificato.**
L'uso di fusibili di tipo errato può causare incendi e guasti all'apparecchiatura.
-  **Al collegamento di un cavo di alimentazione c.c., verificare la corretta osservanza delle polarità positiva e negativa.**
L'inversione del collegamento provoca il danneggiamento del dispositivo.
-  **Non usare cavi di alimentazione c.c. diversi da quello allegato o prescritto.**
Potrebbero verificarsi incendi, scariche elettriche e guasti all'apparecchiatura.
-  **Non piegare, torcere, tirare, riscaldare e modificare il cavo di alimentazione e i cavi di collegamento.**
I cavi potrebbero tagliarsi o danneggiarsi con conseguenti incendi, scariche elettriche e danni all'apparecchiatura.
-  **Per collegare e scollegare i cavi di alimentazione e di collegamento non tirarli.**
Per lo scollegamento tenere sempre il connettore; in caso contrario potrebbero verificarsi incendi, scosse elettriche o danni al dispositivo.
-  **Non usare il dispositivo in presenza di cavi di alimentazione e di collegamento danneggiati e nel caso in cui non si riesca a collegare saldamente il connettore dell'alimentazione c.c.**
Rivolgersi al servizio di assistenza clienti per le radio amatoriali o al punto vendita nel quale si è acquistato il dispositivo, per l'eventuale assistenza per evitare che queste condizioni provochino incendi, scariche elettriche e danni all'apparecchiatura.
-  **Per l'installazione di accessori venduti separatamente e la sostituzione del fusibile seguire le istruzioni fornite.**
Potrebbero verificarsi incendi, scariche elettriche e danni all'apparecchiatura.
-  **Utilizzare esclusivamente le viti fornite o quelle indicate.**
L'uso di viti di dimensione diversa, può causare incendi, scariche elettriche e danni ai componenti.



ATTENZIONE

-  **Non installare il dispositivo su superfici instabili o in pendenza o su superfici esposte a fortissime vibrazioni.**
Il ricetrasmittitore potrebbe ribaltarsi o cadere con conseguenti incendi, lesioni personali o danni all'apparecchiatura.
-  **Durante la trasmissione rimanere alla maggior distanza possibile dall'antenna.**
La prolungata esposizione alle radiazioni elettromagnetiche può avere effetti negativi sul corpo umano.
-  **Non pulire la superficie esterna con diluente, benzene, ecc.**
Per rimuovere eventuali macchie dall'involucro utilizzare soltanto un panno morbido e asciutto.
-  **Tenere il prodotto fuori dalla portata dei bambini.**
I bambini potrebbero ferirsi o danneggiare il ricetrasmittitore.
-  **Non appoggiare oggetti pesanti sui cavi di alimentazione e di collegamento.**
I cavi di alimentazione e di collegamento potrebbero danneggiarsi, con conseguente pericolo di incendio e scariche elettriche.
-  **Non usare dotazioni opzionali o accessori diversi da quelli specificati.**
Possono verificarsi anomalie o malfunzionamenti.
-  **Per motivi di sicurezza, disinserire l'alimentazione e scollegare il cavo di alimentazione CC collegato al connettore CC quando si prevede di non utilizzare il dispositivo per un lungo periodo di tempo.**
In caso contrario, potrebbero verificarsi incendi e surriscaldamento.
-  **Non lanciare il dispositivo né sottoporlo a forti urti.**
Eventuali maltrattamenti fisici possono causare danni ai componenti e guasti al dispositivo.
-  **Non avvicinare al ricetrasmittitore carte magnetiche o videocassette.**
I dati registrati su carte di credito o videocassette potrebbero venire cancellati.
-  **Non salire con i piedi sul prodotto, appoggiarvi oggetti pesanti o inserire oggetti al suo interno.**
In caso contrario, l'apparecchiatura potrebbe danneggiarsi.

6 ISTRUZIONI PRELIMINARI

6.1 INFORMAZIONI SULLA RADIO VHF

Le frequenze radio utilizzate nella banda marina VHF sono comprese tra 156 e 158 MHz, con alcune stazioni costiere disponibili tra i 161 e 163 MHz. La banda marina VHF assicura le comunicazioni su distanze essenzialmente in linea orizzontale, tra due punti visibili fra loro (i segnali VHF non sono in grado di attraversare oggetti quali edifici, colline o alberi). L'effettiva distanza di trasmissione dipende molto più dal tipo, dal guadagno e dall'altezza dell'antenna, che non dalla potenza del trasmettitore. Le distanze di trasmissione previste per le radio da 25 W a montaggio fisso possono superare i 25 km, per le radio portatili da 8 W la distanza orizzontale può superare gli 8 km.

6.2 SCELTA DI UN'ANTENNA

Le antenne marine sono realizzate in modo da irradiare i segnali uniformemente in tutte le direzioni orizzontali, non verso l'alto. L'obiettivo di un'antenna marina è migliorare il segnale in senso orizzontale. Il risultato ottenuto in tal senso è denominato guadagno dell'antenna. È misurato in decibel (dB) ed è uno dei principali fattori nella scelta di un'antenna. In termini di effettiva potenza irradiata (ERP), le antenne sono classificate in base all'entità di guadagno che offrono rispetto ad un'antenna teorica con guadagno pari a zero. Un'antenna di 1 metro, con guadagno di 3 dB offre un guadagno doppio rispetto all'antenna immaginaria.

Di solito sull'albero di un'imbarcazione a vela si utilizza un'antenna a stelo da 1 metro con 3 dB di guadagno. Sulle imbarcazioni a motore che necessitano di un guadagno superiore, si utilizza prevalentemente uno stelo in fibre di vetro da 2,5 m con un guadagno di 6 dB.

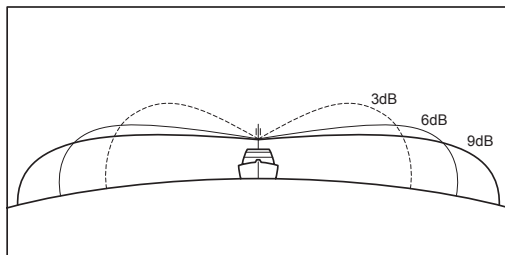

6.3 CAVO COASSIALE

Le antenne VHF sono collegate al trasmettitore per mezzo di un cavo coassiale, un circuito di trasmissione schermato. Il cavo coassiale è specificato in base al diametro e alla struttura.

Per lunghezze inferiori a 6 m (20 ft), il tipo RG-58/U (circa 6 mm (0,25 in.) di diametro), rappresenta un'ottima scelta. Per lunghezze superiori a 6 m (20 ft), ma inferiori a 15 m (50 ft), si dovrebbero usare i modelli RG-8X o RG-213/U. Per tratti di cavi superiori a 15 m (50 ft), usare RG-8X. Per l'installazione del connettore sul cavo coassiale, fare riferimento alla figura.

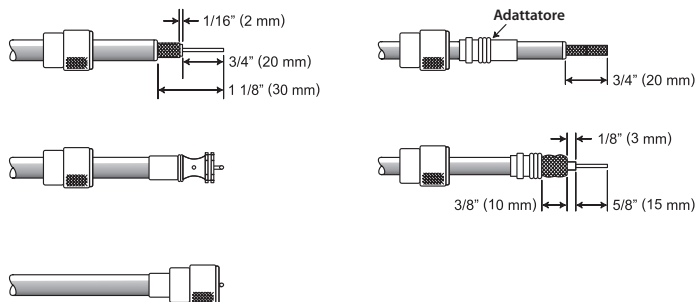

Per inserire il cavo coassiale in un raccordo e all'interno dell'imbarcazione, può essere necessario tagliare il connettore terminale e ricollegarlo successivamente. Per collegarlo seguire le istruzioni fornite con il connettore Saldare correttamente i collegamenti.

6.4 SOCCORSO E SALUTE (CANALE 16)

Il canale 16 è definito il canale di soccorso. Un'emergenza può essere definita come un rischio per l'incolumità personale o per un bene materiale. In questi casi, accertarsi che il ricetrasmittitore sia inserito ed impostarlo sul CANALE 16. Quindi procedere come segue:

1. Premere il il tasto PTT del microfono e pronunciare **"Mayday, Mayday, Mayday**. Qui _____ , _____ , _____ " (nome della propria imbarcazione).
2. Quindi ripetere una volta: **"Mayday, _____ "** (nome della propria imbarcazione).
3. Segnalare ora la propria posizione indicando i gradi di latitudine/longitudine, oppure fornendo un rilevamento reale o magnetico (specificare quale) rispetto ad un punto di riferimento ben noto, quale ad esempio una boa di navigazione o un elemento geografico, come ad esempio un'isola o l'ingresso di un porto.
4. Spiegare il motivo della richiesta di soccorso (affondamento, collisione, incagliamento, incendio, infarto, lesione grave con pericolo di vita, ecc.).
5. Specificare il tipo di assistenza richiesto (pompe, assistenza medica, ecc.).
6. Specificare il numero delle persone a bordo e le condizioni degli eventuali feriti.
7. Valutare l'idoneità alla navigazione e le condizioni della propria imbarcazione.
8. Fornire una descrizione del proprio veicolo: lunghezza, tipologuia (a motore o a vela), colore ed altri segni distintivi. Complessivamente la durata della trasmissione non deve essere superiore a 1 minuto.
9. Terminare il messaggio specificando **"PASSO"**. Rilasciare l'interruttore del microfono e ascoltare.
10. Se non si riceve alcuna risposta, ripetere la suddetta procedura. Se anche in questo caso non si riceve alcuna risposta, provare su un altro canale.

NOTA

Il ricetrasmittitore dispone della funzione chiamata di soccorso DSC, che consente di trasmettere una una chiamata di soccorso in digitale a tutte le imbarcazioni dotate di radio DSC compatibili. Consultare la sezione **"11 CHIAMATA SELETTIVA DIGITALE (DSC)"**.

6.5 CHIAMATA AD UN'ALTRA IMBARCAZIONE (CANALE 16 O 9)

Il canale 16 può essere utilizzato per il contatto iniziale (saluto) con un'altra imbarcazione. La sua funzione principale è comunque quella di invio dei messaggi di emergenza. Questo canale deve essere costantemente monitorato, tranne quando si sta utilizzando un altro canale.

Il controllo viene effettuato dalle Guardie costiere statunitensi e canadese e dalle altre imbarcazioni. **L'uso del canale 16 per le comunicazioni con le altre imbarcazione deve essere limitato al solo contatto iniziale.** La chiamata non deve superare i 30 secondi, ma deve essere ripetuta 3 volte ad intervalli di 2 minuti. In aree caratterizzate da intenso traffico radio, la congestione del canale 16 conseguente al suo utilizzo quale canale di comunicazione con le altre imbarcazioni può essere notevolmente ridotta nelle acque territoriali statunitensi, utilizzando il **canale 9** come canale di contatto iniziale (saluto) per le comunicazioni non di emergenza. Qui, inoltre, il tempo di chiamata non deve superare i 30 secondi, ma può essere ripetuto 3 volte ad intervalli di 2 minuti.

Prima di contattare un'altra imbarcazione, consultare le tabelle dei canali fornite nel presente manuale e selezionare il canale idoneo per la comunicazione dopo il contatto iniziale. Ad esempio, i canali 68 e 69 delle tabelle VHF americane sono tra i canali riservati alla nautica non commerciale (da diporto). Controllare prima il canale desiderato per accertarsi di non interrompere altre comunicazioni e quindi ritornare al canale 16 o 9 per stabilire il contatto iniziale.

Quando il canale da utilizzare (16 o 9) è libero, premere l'interruttore **PTT** sul microfono e specificare il nome dell'imbarcazione che si desidera chiamare e dire "Qui" seguito dal nome della propria imbarcazione e dal numero di licenza della propria stazione (identificativo di chiamata), quindi rilasciare l'interruttore **PTT** sul microfono. Quando l'altra imbarcazione risponde alla chiamata, richiedere immediatamente un altro canale premendo l'interruttore **PTT** e specificando "**passa a**," il numero dell'altro canale, dire "**passo**" e rilasciare l'interruttore **PTT** sul microfono. Passare quindi al nuovo canale. Quando il nuovo canale è libero, chiamare l'altro veicolo.

Al termine di una trasmissione, dire "**passo**", e rilasciare il tasto (**PTT**) (Push-To-Talk). Dopo aver terminato tutte le comunicazioni con l'altra imbarcazione, concludere l'ultima trasmissione pronunciando l'identificativo di chiamata seguito dalla parola "**chiudo**." Si osservi che non è necessario specificare il proprio identificativo di chiamata ad ogni trasmissione, ma soltanto all'inizio e alla fine del contatto.

Ricordarsi di risintonizzarsi sul canale 16 quando non si usano altri canali. Alcune radio controllano automaticamente il canale 16 anche quando sono sintonizzate su altri canali o durante la scansione.

6.6 Precisione del COG

L'errore nel COG (il percorso della posizione dell'antenna rispetto al suolo) dovuto all'effettiva velocità dell'imbarcazione rispetto al suolo non deve superare i seguenti valori:

Gamma di velocità (nodi)	Precisione del COG risultante per l'utente
Da 0 a ≤1 nodi	Inaffidabile e non disponibile
Da >1 a ≤17 nodi	±3°
>17 nodi	±1°

7 COMANDI ED INDICATORI

Questa sezione definisce ciascun comando del ricetrasmittitore. Per la posizione dei comandi fare riferimento alla figura seguente. Per le istruzioni dettagliate sul funzionamento fare riferimento al capitolo 9 del presente manuale.

7.1 PANNELLO FRONTALE

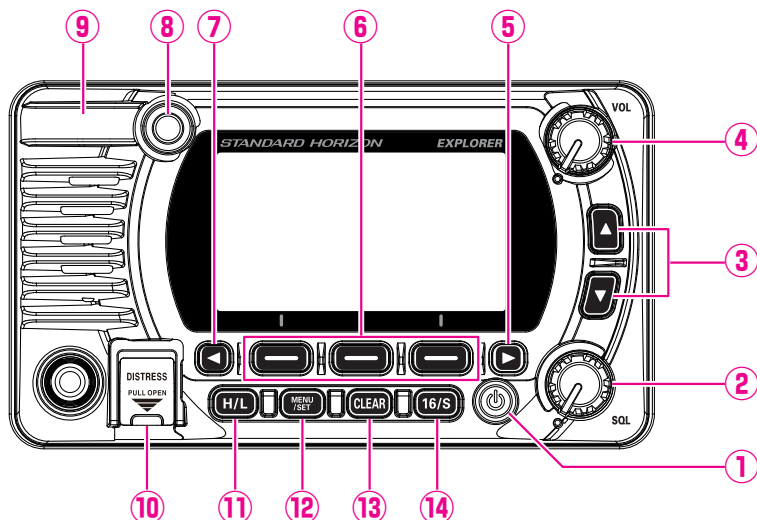

① Tasto (accensione)

Tenerlo premuto per **ON** o **OFF** la radio. Con l'alimentazione **ON**, il ricetrasmittitore viene impostato sull'ultimo canale selezionato.

② **Manopola SQL** (regolazione dello squelch)

Ruotando questo comando in senso orario, si regola il punto in corrispondenza del quale un'interferenza irregolare sul canale non attiva i circuiti audio ma consente di sentire un segnale ricevuto. Questo punto è denominato soglia dello squelch. Un'ulteriore regolazione dello squelch abbassa la qualità di ricezione delle trasmissioni desiderate.

③ **Tasto ▲ e ▼**

Questi tasti vengono usati per cambiare il canale operativo. I tasti frecce in alto/in basso sul microfono possono anche essere usati per cambiare il canale operativo. Premere momentaneamente il tasto per passare al canale superiore o inferiore. Tenendo premuto il tasto si scorrono in rapida successione i canali superiori o inferiori.

UTILIZZO SECONDARIO

- Con la schermata MENU visualizzata, premere il tasto per far scorrere verso l'alto/il basso il MENU visualizzato.

- ④ **Manopola VOL** (regolazione volume)
Regola il volume audio.
La rotazione in senso orario di questa manopola aumenta il volume dei microfoni interno e dell'altoparlante.
- ⑤ **Tasto 7 / ◀ e ▶**
Quando vengono visualizzati i tasti a sfioramento, premere questi tasti per selezionare le funzioni dei tasti a sfioramento
UTILIZZO SECONDARIO
Con la schermata MENU visualizzata, premere il tasto per far scorrere il menu visualizzato verso destra/sinistra.
- ⑥ **Tasti a sfioramento**
Premere questi tasti per visualizzare i tasti a sfioramento.
I 3 tasti a sfioramento programmabili possono essere personalizzati dal menu Setup descritto nella sezione “**15.5 TASTI A SFIORAMENTO**”.
- ⑧ **LED indicatore BUSY**
Questo indicatore si illumina di verde all'apertura dello squelch.
- ⑨ **Antenna GPS** (solo per GX1850GPS/E e GX1800GPS/E)
Posizione dell'antenna GPS integrata.
- ⑩ **Tasto DISTRESS**
Usato per trasmettere una chiamata di soccorso DSC. Per trasmettere la chiamata di soccorso, fare riferimento alla sezione “**11.2.1 Trasmissione di una segnalazione di soccorso**”.
- ⑪ **Tasto H/L**
Premere questo tasto per commutare la potenza di trasmissione in uscita tra 25 W (alta) e 1 W (bassa). Quando la potenza di trasmissione è impostata su “Bassa” mentre il ricetrasmittitore è sul canale 13 o 67 (solo Gruppo canali americani), la potenza commuta momentaneamente da “Bassa” ad “Alta” fino al rilascio dell'interruttore **PTT** sul microfono. Questo tasto non è abilitato sui canali con funzioni di esclusione trasmissione e di solo bassa potenza.
- ⑫ **Tasto MENU/SET**
Premere per accedere al MENU.
Tenere premuto per accedere al MENU SETUP. Per i dettagli, fare riferimento alla sezione “**9.4 PRINCIPALI FUNZIONI DEL MENU SETUP**”.
- ⑬ **Tasto CLEAR**
Premere questo tasto per annullare la selezione di un menu.
- ⑭ **Tasto 16/S**
Premendo questo tasto si ritorna immediatamente al canale 16 da qualsiasi altro canale. Tenendo premuto questo tasto si seleziona il canale secondario (il canale secondario predefinito è il 9). Premendo nuovamente questo tasto si ritorna al canale precedentemente selezionato.

7.2 MICROFONO

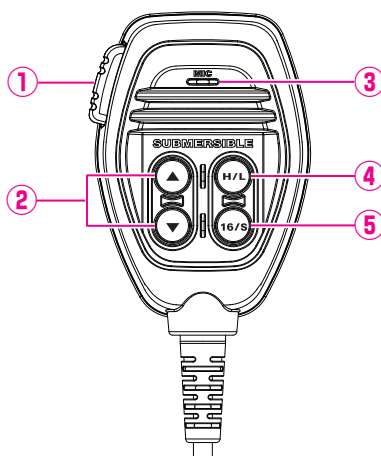

- ① **Interruttore (Push-To-Talk) PTT**

Nella modalità radio, quando si preme l'interruttore **PTT**, si abilita il trasmettitore per le comunicazioni vocali con un'altra imbarcazione.

Quando è collegato un microfono opzionale **SSM-70H RAM4** ed è selezionata la modalità di interfono, premendo l'interruttore **PTT** si abilitano le comunicazioni vocali dal ricetrasmittitore al microfono della seconda stazione **SSM-70H RAM4**.
- ② **Tasto ▲ e ▼**

Questi tasti sul microfono vengono usati per selezionare i canali e le opzioni di menu.
- ③ **Microfono**

Il microfono interno trasmette la voce e attenua il rumore di fondo mediante la tecnologia Clear Voice Noise Reduction.

Durante la trasmissione, tenere il microfono a una distanza di circa 2 cm dalla bocca. Parlare lentamente e chiaramente nel microfono.
- ④ **Tasto H/L**

Premere questo tasto per commutare la potenza di trasmissione in uscita tra 25 W (alta) e 1 W (bassa). Quando la potenza di trasmissione è impostata su "Bassa" e il ricetrasmittitore è sul canale 13 o 67 (solo Gruppo canali americani), la potenza commuta momentaneamente da "Bassa" ad "Alta" fino al rilascio dell'interruttore **PTT** sul microfono. La trasmissione ad alta potenza non è disponibile sui canali con funzioni di esclusione trasmissione e di solo bassa potenza.
- ⑤ **Tasto 16/S**

Premendo questo tasto si seleziona immediatamente al canale 16 da qualsiasi altro canale. Tenendo premuto questo tasto si seleziona il canale secondario (il canale secondario predefinito è il 9). Premendo nuovamente questo tasto si ritorna al canale precedentemente selezionato.

7.3 PANNELLO POSTERIORE

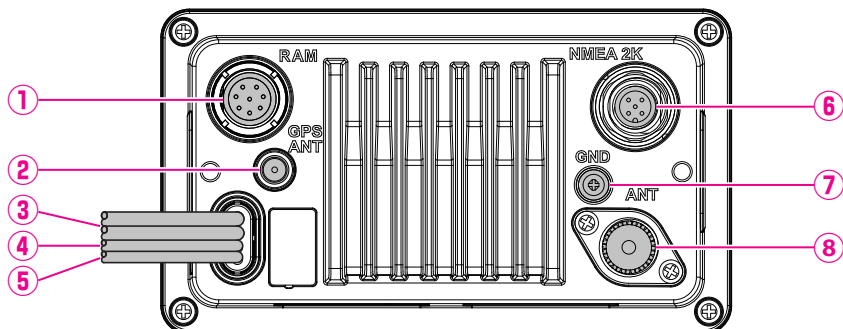

- ① **RAM** Connettore microfono ad accesso remoto
Collega il microfono della stazione remota **SSM-70H (RAM4)**. Per i dettagli, fare riferimento alla sezione **"20 FUNZIONAMENTO DEL MICROFONO REMOTO SSM-70H (RAM4)"**.
NOTA: non è ammesso collega il punto di accesso wireless **SCU-30** a questo connettore.
- ② **Connettore GPS ANT** (solo modelli GX1850GPS/E e GX1800GPS/E)
Collega l'antenna GPS esterna **SCU-38** opzionale.
- ③ **Cavo di ingresso cc**
Collega il ricetrasmittente ad un'alimentazione cc in grado di alimentare tensione cc a 11 - 16 V.
- ④ **Cavo di collegamento accessori** (giallo, verde, grigio e marrone)
Collega il ricetrasmittente ad un plotter cartografico GPS. Fare riferimento alla sezione **"8.5.2 Cavi accessori"**.
- ⑤ **Cavo di collegamento altoparlante ESTERNO** (bianco e schermato)
Collega il ricetrasmittente ad un altoparlante esterno opzionale. Fare riferimento alla sezione **"3 ACCESSORI OPZIONALI"** per gli accessori STANDARD HORIZON opzionali disponibili.
Collegamenti altoparlante:
Bianco: Altoparlante esterno (+)
Schermatura: Altoparlante esterno (-)
- ⑥ **Connettore NMEA 2K** (solo per GX1850GPS/E)
Collega alla rete NMEA 2000.
- ⑦ **Terminale GND** (Terminale di massa)
Collega il Ricetrasmittente alla massa dell'imbarcazione per garantire prestazioni sicure e ottimali.
Utilizzare esclusivamente la vite fornita con il ricetrasmittente.
- ⑧ **Presca VHF ANT** (Presca d'antenna VHF)
Collega un'antenna al ricetrasmittente. Utilizzare un'antenna VHF marina con un'impedenza di 50 ohm.

8 INSTALLAZIONE

8.1 INFORMAZIONI DI SICUREZZA / AVVERTENZA

Questa radio è destinata esclusivamente all'uso professionale, ad operazioni di tipo lavorativo nelle quali l'operatore della radio sia in grado di controllare le condizioni di esposizione dei suoi passeggeri e degli astanti mantenendoli ad una distanza minima di 1 metro (3 ft). L'inosservanza di queste limitazioni determina il superamento dei limiti di esposizione alle radiofrequenze prescritti da FCC.

Installazione dell'antenna:

L'antenna deve essere situata ad almeno 1 metro (3 ft) di distanza dai passeggeri per garantire la conformità ai requisiti previsti da FCC per l'esposizione alle radiofrequenza.

8.2 POSIZIONE

La radio può essere montata con qualsiasi angolazione. Scegliere una posizione di montaggio che:

- sia conforme alle distanze di sicurezza dalla bussola riportate nella tabella seguente per evitare di interferire con una bussola magnetica

Ricetrasmittitore	1,0 m
Cuffia	0,5 m

- consenta l'accesso ai comandi del pannello frontale
- consenta il collegamento ad un'alimentazione e alle antenne
- disponga nelle vicinanze di uno spazio per l'installazione di un supporto per il microfono
- sia ad almeno 1 metro (3 ft) di distanza dall'antenna della radio
- consenta la corretta ricezione dei segnali dai satelliti GPS

Nota: per garantire che la radio non influenzi la bussola o che le prestazioni della radio non siano disturbate dalla posizione dell'antenna, collegare provvisoriamente la radio nella posizione desiderata e:

- a. Esaminare la bussola per verificare se la radio provoca interferenze
- b. Collegare l'antenna e accendere la radio. Verificare il corretto funzionamento della radio, richiedendo un controllo della radio.

8.3 FISSAGGIO DELLA RADIO

8.3.1 Staffa di montaggio in dotazione

La staffa di montaggio in dotazione consente il fissaggio su un piano d'appoggio.

Utilizzare una punta da 5,2 mm (13/64 in.) per eseguire i fori su una superficie di spessore superiore a 10 mm (0,4 in.) ed in grado di sostenere un peso superiore a 1,5 kg (3,3 lbs) e fissare la staffa con le viti, le rondelle elastiche, le rondelle piane e i dadi in dotazione.

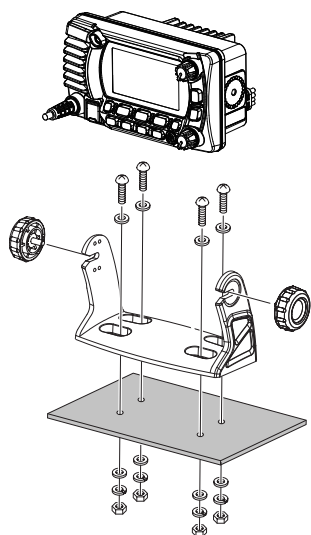

Montaggio un piano d'appoggio

8.3.2 Staffa opzionale per montaggio a filo MMB-97

Un ricevitore e antenna GPS sono situati nel pannello frontale dei modelli **GX1850GPS/E** e **GX1800GPS/E**. In molti casi la radio può essere montata a filo, tuttavia prima di praticare i fori per il montaggio a filo della radio è consigliabile collegare provvisoriamente la radio all'alimentazione ed accenderla nella posizione in cui verrà installata per verificare sul display che sia in grado di ricevere una posizione GPS. Se la radio non riesce a ricevere una posizione, per la ricezione dei segnali dai satelliti GPS potrebbe essere necessario collegare un plotter cartografico GPS con l'uscita NMEA 0183 o l'antenna GPS esterna opzionale **SCU-38**.

1. Utilizzare la maschera (pagina 115) per contrassegnare la posizione nella quale eseguire il foro rettangolare. Verificare che lo spazio dietro la plancia o il pannello sia sufficientemente profondo da ospitare il ricetrasmittitore (profondità minima di 95mm).
La distanza tra il dissipatore di calore del ricetrasmittitore e qualsiasi conduttore, cavo o struttura deve essere di almeno 1,3 cm (1/2 in.).
2. Eseguire il foro rettangolare ed inserire il ricetrasmittitore.
3. Fissare le staffe al pannello posteriore del ricetrasmittitore (vedere l'illustrazione).
4. Ruotare le vite di registro per regolare la tensione, in modo che il ricetrasmittitore sia ben saldo sulla superficie di attacco.

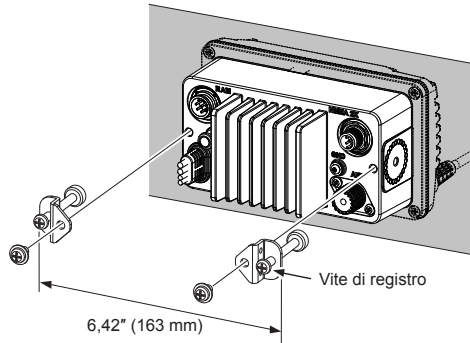

8.4 COLLEGAMENTI ELETTRICI

ATTENZIONE

L'eventuale inversione dei collegamenti ai poli della batteria danneggia la radio!

Collegare il cavo di alimentazione e l'antenna alla radio. I collegamenti di antenna e alimentazione sono come descritto di seguito:

1. Montare l'antenna ad almeno 1 m (3,28 ft) di distanza dalla radio. Sul lato posteriore della radio, collegare il cavo dell'antenna. Al cavo dell'antenna occorre collegare un connettore PL259. Se l'antenna è ad una distanza pari o superiore a 7,6 metri (25 ft) dalla radio occorre usare un cavo coassiale RG-8/U. Per distanze inferiori a 7,6 metri (25 ft) è possibile usare il cavo RG58.
2. Collegare il cavo di alimentazione rosso ad un'alimentazione a 13,8 Vcc $\pm 20\%$. Collegare il cavo di alimentazione nero ad una massa negativa.
3. Se occorre usare un altoparlante opzionale esterno, fare riferimento alla sezione 8.5 per i collegamenti.
4. Al termine dell'installazione è consigliabile far controllare la potenza erogata e il rapporto d'onda stazionaria dell'antenna da un tecnico marittimo qualificato.

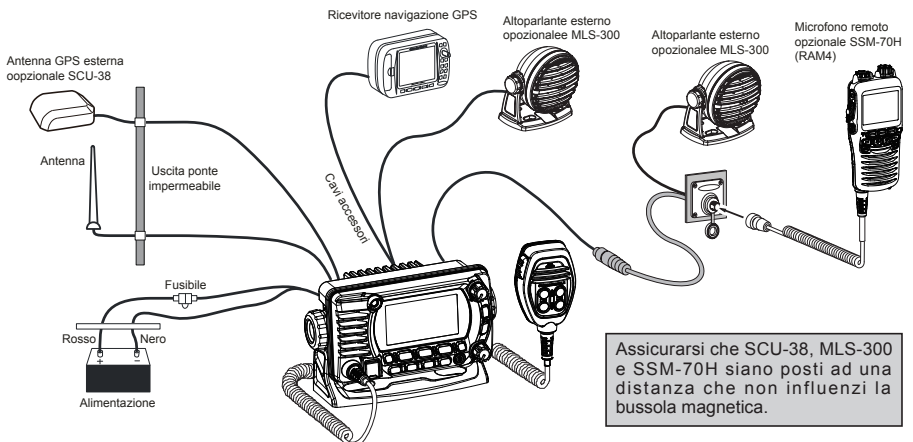

Nuclei in ferrite

Per eliminare le interferenze in radiofrequenza che possono causare il funzionamento anomalo del ricetrasmittitore, fissare i due nuclei in ferrite in dotazione come indicato di seguito: uno sulla coppia cavo accessori e cavo di alimentazione cc e l'altro sulla coppia cavo NMEA e cavo altoparlante. Quindi unire fra loro i due semicorpi di ciascun nucleo di ferrite.

Fissare ciascun nucleo in ferrite il più vicino possibile al corpo del ricetrasmittitore. Avvolgere infine del nastro isolante in plastica attorno a ciascun nucleo in ferrite per evitare che le vibrazioni provochino la separazione dei due componenti.

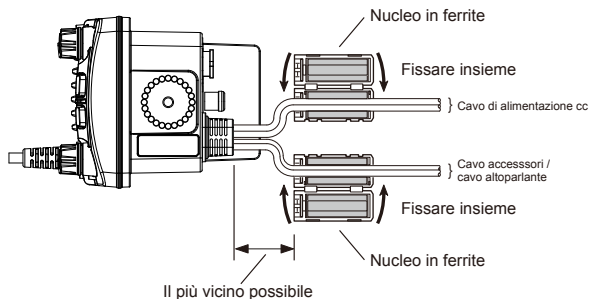

Sostituzione del fusibile

Per estrarre il fusibile dal portafusibile, afferrare entrambe le estremità del portafusibile e separarne le due parti senza piegare il portafusibile. Quando si sostituisce il fusibile, verificare di fissarlo saldamente nel contatto metallico presente all'interno del portafusibile. Se il contatto metallico di fissaggio del fusibile è allentato, il portafusibile potrebbe surriscaldarsi.

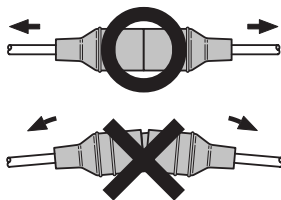

8.5 COLLEGAMENTO DEI DISPOSITIVI ESTERNI ALLA RADIO

8.5.1 Collegamento di NMEA 0183/NMEA 0183-HS alla radio

Collegamenti di dispositivi GPS esterni (NMEA 0183 da 4800 baud o NMEA 0183-HS da 38400 baud)

La serie **GX1850GPS/E-GX1800GPS/E** può selezionare le velocità di trasmissione NMEA di "4800 bps" o "38400 bps". Per la selezione, fare riferimento alla sezione "**18.9 Ingresso/uscita NMEA 0183**".

Ingresso NMEA (informazioni GPS)

- Il ricetrasmittitore può leggere la versione NMEA 0183 2.0 o superiori e la versione NMEA 0183-HS 1.01 o superiori.
- Le frasi in ingresso NMEA 0183 sono GLL, GGA, RMC, GNS, GSA e GSV (quella consigliata è la frase RMC).

- Se si è selezionato 4800 baud (predefinita):
I cavi giallo e verde dell'ingresso sono a 4800 baud.
- Se si è selezionato 38400:
I cavi giallo e verde dell'ingresso sono a 38400 baud.

Uscita NMEA (informazioni DSC e GPS)

- Le frasi in uscita NMEA 0183 sono DSC e DSE.
- Se si è selezionato 4800 baud (predefinita):
I cavi grigio e marrone dell'uscita sono quelli delle frasi DSC e DSE.
- Se si è selezionato 38400:
I cavi giallo e marrone dell'uscita sono a 38400 baud e comprendono le frasi DSC (DSC, DSE).
- Le frasi GSA, GSV, GLL, GGA e RMC possono essere emesse dal trasmettitore utilizzando le impostazioni del menu di configurazione GPS (fare riferimento alla sezione "18.9 Ingresso/uscita NMEA 0183").

Per maggiori informazioni sull'interfaccia e sull'impostazione del proprio GPS, rivolgersi al costruttore del ricevitore GPS collegato esternamente

Per eventuali ulteriori domande, si prega di rivolgersi al proprio concessionario.

8.5.2 Cavi accessori

L'immagine e la tabella seguenti mostrano i cavi del ricetrasmittitore e i collegamenti a dispositivi opzionali quali un'antenna GPS esterna e un plotter cartografico GPS.

ATTENZIONE

Prestare attenzione a non toccare alcun cavo NMEA con il positivo a 12 V cc per non danneggiare la radio.

Al collegamento di plotter cartografico, ricevitore GPS esterno o altoparlante esterno spellare circa 2,5 cm (1 in.) dell'isolante del cavo indicato, quindi giuntare fra loro le estremità.

Il ricetrasmittitore utilizza il protocollo NMEA 0183/-HS per condividere le coordinate e le informazioni DSC con un plotter cartografico GPS.

Colore/descrizione cavo	Esempi di collegamento
Giallo: Ingresso GPS NMEA (+)	Uscita NMEA (+) del GPS
Verde: Ingresso GPS NMEA (-)* ¹	Uscita NMEA (-) o massa comune di GPS
Bianco: Uscita DSC NMEA (+)	Ingresso NMEA (+) del GPS
Marrone: Uscita DSC NMEA (-)* ¹	Ingresso NMEA (-) o massa comune di GPS

NOTA: *¹Alcuni plotter cartografici hanno un solo cavo per la massa del segnale NMEA. In questo caso, collegare l'ingresso NMEA (-) all'unico cavo di massa del segnale NMEA del plotter cartografico GPS e lasciare scollegata l'uscita NMEA (-). Qualora l'assegnazione dell'alimentazione e della massa di un plotter cartografico GPS da utilizzare sia diversa da quella della radio, collegare il cavo di massa del segnale del plotter cartografico GPS al terminale di massa (GND) sul pannello posteriore della radio.

8.5.3 Collegamento al GPS esterno o al plotter cartografico

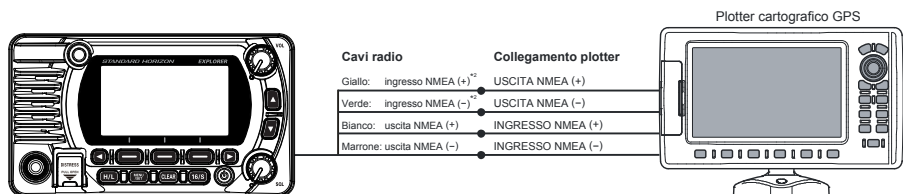

NOTA: *2 per immettere nel ricetrasmittitore le coordinate GPS da un dispositivo GPS esterno, è possibile collegare i cavi dell'ingresso GPS NMEA (+) (giallo) e dell'ingresso NMEA (-) (verde) all'uscita NMEA dell'antenna GPS esterna o del plotter cartografico GPS.

Collegamento a un dispositivo GPS esterno a 38400 baud

Per il collegamento a un dispositivo GPS esterno a 38400 baud, è possibile configurare il ricetrasmittitore per la ricezione di coordinate GPS e la trasmissione di segnali DSC a 38400 baud. Per i dettagli, fare riferimento alla sezione “**18.9 Ingresso/uscita NMEA 0183**”.

8.5.4 Ingresso GPS - Antenna GPS esterna SCU-31 opzionale

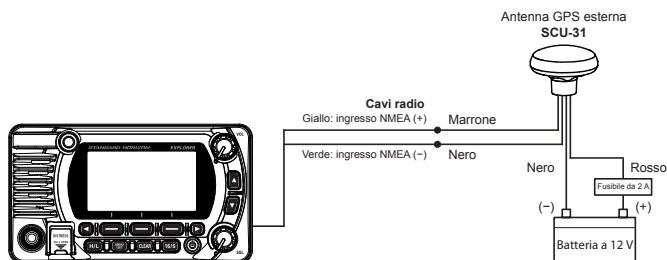

L'antenna GPS esterna **SCU-31** (ricevitore GPS integrato) è dotata di cavo da 15 m (49 ft) e connettore. Per collegare l'antenna **SCU-31** al ricetrasmittitore, tagliare il connettore dell'antenna a 6 contatti, spellare l'isolante bianco in modo da esporre i cavi rosso, nero e marrone e collegarli come indicato nello schema. Tutti gli altri cavi non vengono usati e devono essere tagliati. Il fusibile da 2 A non è incluso.

8.5.5 Collegamento ad altoparlante esterno

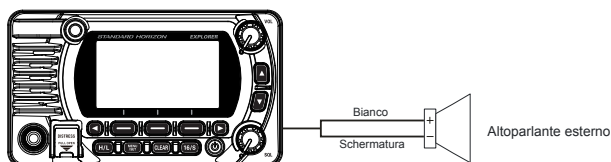

Colore/descrizione cavo	Esempi di collegamento
Bianco: Altoparlante esterno (+)	Cavo positivo dell'altoparlante esterno da 4 Ohm
Schermatura: Altoparlante esterno (-)	Cavo negativo dell'altoparlante esterno da 4 Ohm

8.5.6 Collegamento dell'antenna GPS esterna SCU-38 alla radio (solo per GX1850GPS/E e GX1800GPS/E)

Collegare il cavo **SCU-38** al connettore coassiale GPS ANT (connettore coassiale) previsto sul pannello posteriore, quindi serrare il dado del cavo (vedere la figura a destra).

NOTA: è sempre preferibile usare l'antenna GPS esterna **SCU-38** anziché l'antenna GPS interna.

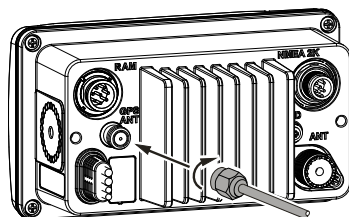

8.5.7 Microfono opzionale SSM-70H (RAM4)

Il ricetrasmittitore è in grado di utilizzare un microfono di una stazione remota **SSM-70H (RAM4)** per controllare tutte le funzioni della radio. Inoltre il ricetrasmittitore può operare come un sistema di interfono full function tra il microfono **SSM-70H** e il ricetrasmittitore.

ATTENZIONE

Non collegare o scollegare il microfono SSM-70H (RAM4) con la radio inserita. Il dispositivo stesso potrebbe danneggiarsi.

1. Collegare il cavo di collegamento (in dotazione con il microfono **SSM-70H**) al connettore RAM (a otto contatti) sul pannello posteriore, quindi serrare il dado del cavo (vedere la figura seguente).

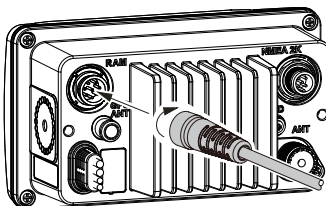

2. Montare due nuclei in ferrite (in dotazione con il microfono di una stazione remota **SSM-70H**) sul cavo di collegamento o sul **CT-100** cavo di prolunga, quindi unire fra loro i due semicorpi. Questi nuclei devono essere montati in prossimità dei connettori del ricetrasmittitore e delle estremità lato microfono del cavo.
3. Fissare i nuclei in ferrite il più vicino possibile alle prese, come indicato di seguito.

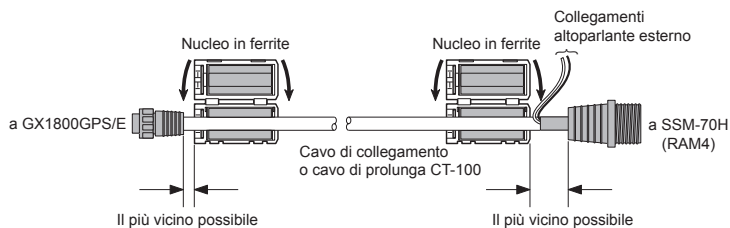

NOTA

Attenzione!: prima di tagliare il cavo, scollegarlo dal pannello posteriore del ricetrasmittitore.

È possibile tagliare e giuntare il cavo di collegamento, occorre prestare però attenzione al ricollegamento dei cavi per evitare infiltrazioni d'acqua.

Dopo averlo tagliato, si possono vedere i seguenti conduttori:

Giallo, verde, bianco, marrone e rosso/schermato

4. Avvolgere infine del nastro isolante in plastica attorno a ciascun nucleo in ferrite per evitare che le vibrazioni provochino la separazione dei due componenti.
5. Facendo riferimento alla figura a destra, eseguire un foro da 30 mm nella parete ed inserirvi il cavo di prolunga. Collegare la guarnizione e la base di supporto al connettore del cavo di prolunga mediante il dado.
6. Praticare i fori (circa 2 mm) per le quattro viti nella parete e installare la base di supporto sulla parete utilizzando quattro viti.
7. Applicare il cappuccio in gomma sul dado. L'installazione è terminata.

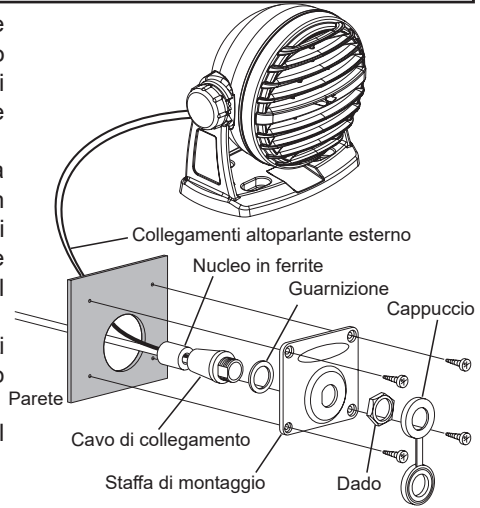

ATTENZIONE

È sconsigliabile collegare o scollegare il microfono opzionale **SSM-70H (RAM4)** della stazione remota al/dal cavo di collegamento con la radio **ON**.

4 Collegamento di un altoparlante estero al cavo del microfono RAM4

In luoghi rumorosi è possibile collegare un altoparlante esterno opzionale **MLS-300** ai cavi bianchi dell'altoparlante sul cavo di collegamento **RAM4**. Il **RAM4** può azionare l'altoparlante interno o quello esterno, uno alla volta. Al collegamento di un altoparlante esterno, seguire la seguente procedura per disattivare l'audio **RAM4** e abilitare l'altoparlante esterno collegato ai cavi di collegamento **RAM4**.

1. Sul microfono **RAM4**, tenere premuto il tasto **[MENU]**.
2. Ruotare la manopola **DIAL/ENT** per selezionare "**CONFIGURATION**", quindi premere il tasto a sfioramento **[SELECT]**.
3. Ruotare la manopola **DIAL/ENT** per selezionare "**SPEAKER SELECT**", quindi premere il tasto a sfioramento **[SELECT]**.

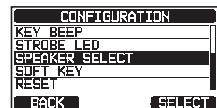

- Ruotare la manopola **DIAL/ENT** per selezionare “**INTERNAL**” o “**EXTERNAL**”, quindi premere il tasto a sfioramento [**SELECT**].

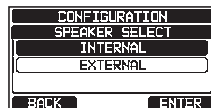

- Premere il tasto a sfioramento [**CLEAR**] per ripristinare il funzionamento della radio.

8.6 NECESSARIA CONFIGURAZIONE INIZIALE AL PRIMO INSERIMENTO DELL'ALIMENTAZIONE

8.6.1 Maritime Mobile Service Identity (MMSI)

Cos'è un MMSI?

Un MMSI è un numero a nove cifre utilizzato sui ricetrasmittitori marini che utilizzano la trasmissione del segnale di Chiamata selettiva digitale (DSC). Questo numero viene usato come un numero telefonico per chiamare altre imbarcazioni.

QUESTO NUMERO DEVE ESSERE PROGRAMMATO SULLA RADIO PER AZIONARE LE FUNZIONI DSC.

Come posso ottenere un'assegnazione MMSI?

Contattare l'Ente di concessione delle licenze radio del proprio paese per richiedere informazioni su come ottenere un numero MMSI.

ATTENZIONE

Il numero MMSI può essere immesso una sola volta, prestare quindi attenzione a non commettere errori quando si digita il numero MMSI. Se occorre resettare il numero MMSI, rivolgersi a Standard Horizon per ottenere il necessario codice di ripristino. Fare riferimento alla sezione “15.6.1 Ripristino di MMSI UTENTE e CODICE ATIS”.

Programmazione dell'MMSI

- Premere il tasto [**MENU/SET**] per visualizzare “**MENU**”.
- Premere il tasto [**▲**] o [**▼**] per selezionare “**MMSI/POS INFO**”, quindi premere il tasto a sfioramento [**SELECT**]. (Per annullare, premere il tasto a sfioramento [**BACK**].)
- Se il numero MMSI non è ancora stato inserito viene visualizzata la schermata “**MMSI INPUT**”.
Se il numero del ricetrasmittitore è già stato inserito, questa schermata consente soltanto di controllare il numero MMSI.

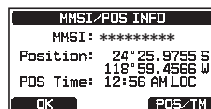
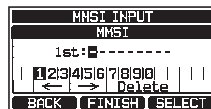

- Premere i tasti [**▲**]/[**▼**]/[**◀**]/[**▶**] per selezionare il primo numero del proprio numero MMSI, quindi premere il tasto a sfioramento [**SELECT**] per passare al numero successivo.

5. Ripetere il punto 4 per impostare il proprio numero MMSI (9 cifre).
Se si effettua o un errore durante la digitazione del numero MMSI, premere i tasti [▲]/[▼]/[◀]/[▶] per selezionare “←” o “→”, premere il tasto a sfioramento [SELECT] fino ad evidenziare il carattere errato, quindi eseguire l'operazione di cui al punto 4.
6. Al termine della programmazione del numero MMSI, tenere premuto il tasto a sfioramento [FINISH]. La radio chiede di reinserire il numero MMSI. Ripetere le operazioni di cui ai punti da 4 a 6.
7. Dopo aver reinserito il numero, tenere premuto il tasto a sfioramento [FINISH] per memorizzare il numero MMSI.
8. Premere il tasto [OK] a sfioramento per ripristinare il funzionamento della radio.

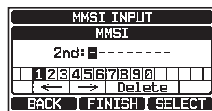

NOTA

Per verificare l'esattezza del numero MMSI al termine della programmazione, eseguire le operazioni di cui ai punti da 1 a 2. Il numero MMSI corrente è visualizzato sul display.

8.7 CONFERMA DEL SEGNALE GPS (VISUALIZZAZIONE STATO GPS)

Quando la serie **GX1850GPS/E-GX1800GPS/E** riceve il segnale GPS dal ricevitore GPS interno o dal collegamento NMEA 2000 o NEMA 0183, il display visualizza un'icona come quella riportata di seguito.

Ricezione segnale GPS da	GX1850GPS/E	GX1800GPS/E
Ricevitore GPS interno		
NMEA 0183	I/O	I/O
NMEA 2000	2K	—

In presenza di un problema con il collegamento NMEA tra radio e GPS, l'icona del GPS lampeggia costantemente fino a quando non si corregge il collegamento.

NOTA

È consigliabile utilizzare i dati relativi alla posizione GPS trasmessi da una fonte esterna (NMEA 0183 o NMEA 2000), anziché affidarsi a quelli del ricevitore GPS interno. Per controllare lo stato del ricevitore GPS interno, non immettere segnali dal dispositivo esterno.

Il ricetrasmittitore presenta una visualizzazione di stato GPS che mostra i satelliti correntemente ricevuti, unitamente ad una rappresentazione grafica (grafico a barre) dell'intensità dei relativi segnali trasmessi dai satelliti.

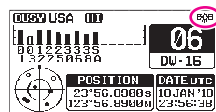

(Modalità visualizzazione stato GPS)

NOTA

In caso di difficoltà nella ricezione GPS, come ad esempio nel montaggio a filo del **GX1850GPS/E** e **GX1800GPS/E**, è consigliabile collegare l'antenna GPS esterna **SCU-38** al connettore GPS ANT sul pannello posteriore.

1. Premere il tasto **[MENU/SET]** per visualizzare “MENU”.
2. Premere il tasto **[▲]** o **[▼]** per selezionare “GPS”, quindi premere il tasto a sfioramento **[SELECT]**.
3. Premere il tasto **[▲]** o **[▼]** per selezionare “GPS STATUS”, quindi premere il tasto a sfioramento **[ENTER]** per visualizzare lo stato GPS correntemente ricevuto.
4. Premere il tasto a sfioramento **[CLEAR]** per ripristinare il funzionamento della radio.

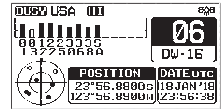
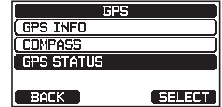
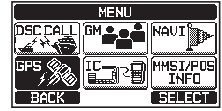

NOTA

Affinché il ricetrasmittitore possa visualizzare correttamente la pagina dello stato del GPS quando sono collegati un ricevitore GPS esterno o un plotter cartografico, impostare il dispositivo esterno in modo da emettere frasi GSA e GSV NMEA 0183. Quando si usa il dispositivo NMEA 2000, questo deve essere in grado di trasmettere il PGN N.129540 (Satelliti GNSS in vista).

8.8 CONFIGURAZIONE GPS

8.8.1 Impostazione dell'orario GPS

Il ricetrasmittitore visualizza l'ora del satellite GPS o l'ora UTC (tempo coordinato universale) nell'impostazione di fabbrica. È necessario uno scostamento di orario per mostrare il fuso orario locale della propria zona. Affinché la radio visualizzi l'ora corrente della propria area occorre modificare la differenza di fuso orario.

1. Tenere premuto il tasto **[MENU/SET]**.
2. Premere il tasto **[▲]** o **[▼]** per selezionare “GPS SETUP”, quindi premere il tasto a sfioramento **[SELECT]**.
3. Premere il tasto **[▲]** o **[▼]** per selezionare “TIME OFFSET”, quindi premere il tasto a sfioramento **[SELECT]**.

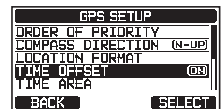

4. Premere il tasto [▲] o [▼] per selezionare la differenza di fuso orario della propria area. Se si seleziona “00:00”, l'ora è uguale a quella UTC o del satellite GPS.
5. Premere il tasto a sfioramento [ENTER] per salvare la differenza di fuso orario selezionata.
6. Premere il tasto a sfioramento [CLEAR] per ripristinare il funzionamento della radio.



8.8.2 Impostazione del fuso orario

Questa opzione del menu consente di visualizzare sul ricetrasmittitore l'ora UTC o l'ora locale con la differenza di fuso orario.

1. Tenere premuto il tasto [MENU/SET].
2. Premere il tasto [▲] o [▼] per selezionare “GPS SETUP”, quindi premere il tasto a sfioramento [SELECT].
3. Premere il tasto [▲] o [▼] per selezionare “TIME AREA”, quindi premere il tasto a sfioramento [SELECT].
4. Premere il tasto [▲] o [▼] per selezionare “UTC” o “LOCAL”.
5. Premere il tasto a sfioramento [ENTER] per salvare il parametro selezionato.
7. Premere il tasto a sfioramento [CLEAR] per ripristinare il funzionamento della radio.

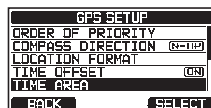
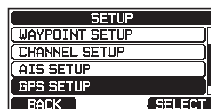

8.8.3 Impostazione del formato dell'ora

Questa opzione del menu consente di impostare la visualizzazione dell'ora del ricetrasmittitore nel formato a 12 o 24 ore.

1. Tenere premuto il tasto [MENU/SET].
2. Premere il tasto [▲] o [▼] per selezionare “GPS SETUP”, quindi premere il tasto a sfioramento [SELECT].
3. Premere il tasto [▲] o [▼] per selezionare “TIME FORMAT”, quindi premere il tasto a sfioramento [SELECT].
4. Premere il tasto [▲] o [▼] per selezionare il formato “24hour” o “12hour”.
5. Premere il tasto a sfioramento [ENTER] per salvare il parametro selezionato.
6. Premere il tasto a sfioramento [CLEAR] per ripristinare il funzionamento della radio.



8.8.4 Impostazione della rotta reale o magnetica

È possibile scegliere se visualizzare la rotta reale GPS rispetto al suolo (COG) e il BRG di una variazione magnetica dell'obbiettivo waypoint. L'impostazione predefinita è "OFF", tuttavia seguendo le operazioni descritte è possibile commutare la rotta reale rispetto al suolo (COG) su "on".

1. Tenere premuto il tasto [MENU/SET].
2. Premere il tasto [▲] o [▼] per selezionare "GPS SETUP", quindi premere il tasto a sfioramento [SELECT].
3. Premere il tasto [▲] o [▼] per selezionare "MAGNETIC VARIATION", quindi premere il tasto a sfioramento [SELECT].
4. Premere il tasto [▲] o [▼] per selezionare "OFF" o "ON".
5. Premere il tasto a sfioramento [ENTER] per salvare il parametro selezionato.
6. Premere il tasto a sfioramento [CLEAR] per ripristinare il funzionamento della radio.

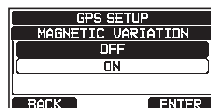
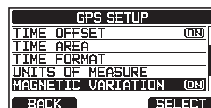

NOTA

L'impostazione "ON" produce effetti soltanto quando dispositivi esterni, come ad esempio un plotter cartografico GPS, immettono le frasi RMC con dati magnetici.

9.3.1 Potenza di trasmissione

La potenza di trasmissione del ricetrasmittitore è impostata in fabbrica sul livello alto (25 W) e sulla parte superiore della schermata viene visualizzato l'indicatore “HI”.

Per commutare la potenza di trasmissione:

1. Premere il tasto [H/L] sul pannello frontale o sul microfono per commutare la potenza di trasmissione tra HI (25 W) e LO (1 W).

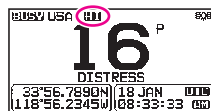

NOTE: quando la potenza di trasmissione è impostata su “Bassa” mentre il ricetrasmittitore è sul canale 13 o 67 (solo Gruppo canali americani), la potenza commuta momentaneamente da “Bassa” ad “Alta” fino al rilascio dell'interruttore **PTT** sul microfono. Questo tasto a sfioramento non è abilitato sui canali con funzioni di esclusione trasmissione e di solo bassa potenza.



9.4 PRINCIPALI FUNZIONI DEL MENU SETUP

Dal menu Setup, è possibile personalizzare le diverse funzioni del ricetrasmittitore in base alle esigenze e preferenze personali dell'utente. Si possono selezionare le opzioni da regolare dai rispettivi elenchi ed effettuare le opportune impostazioni per le funzioni desiderate

1. Tenere premuto il tasto [MENU/SET] sulla schermata della modalità operativa.
2. Premere il tasto [▲] o [▼] per selezionare la funzione, quindi premere il tasto a sfioramento [SELECT].
3. Premere il tasto [▲] o [▼] per selezionare la funzione, quindi premere il tasto a sfioramento [SELECT].
4. Premere il tasto [▲] o [▼] per selezionare l'impostazione desiderata.
5. Premere il tasto a sfioramento [ENTER] per salvare il parametro selezionato.
6. Premere il tasto a sfioramento [CLEAR] per ripristinare il funzionamento della radio.
(Premendo il tasto a sfioramento [BACK] il display torna alla schermata precedente.)

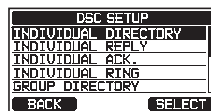
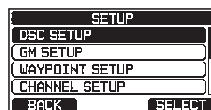

Il processo indicato sopra viene usato per apportare le regolazioni al menu Setup descritte di seguito nel presente Manuale d'uso.

Tenere premuto [MENU/SET] → “DSC SETUP” → “INDIVIDUAL DIRECTORY”

9.8 MULTI WATCH (AL CANALE PRIORITARIO)

La funzione Multi Watch viene usata per la scansione di due o tre canali per le comunicazioni.

- In Dual Watch, viene eseguita alternatamente la scansione di un normale canale VHF e del canale prioritario.
- In Triple Watch, viene eseguita alternatamente la scansione di un normale canale VHF, del canale prioritario e del canale secondario.

Al ricevimento di un segnale sul canale normale, la radio commuta brevemente tra il canale normale e il canale prioritario alla ricerca di una trasmissione. Se la radio riceve comunicazioni sul canale prioritario, la radio si arresta e riproduce il canale prioritario fino al termine della comunicazione e quindi riavvia nuovamente la funzione di scansione Dual o Triple Watch.

9.8.1 Impostazione della funzione Multi Watch

1. Tenere premuto   "CHANNEL SETUP"  "MULTI WATCH"

2. Premere il tasto [**▲**] o [**▼**] per selezionare "DUAL" o "TRIPLE".
3. Premere il tasto a sfioramento [**ENTER**] per salvare il parametro selezionato.
4. Premere il tasto a sfioramento [**CLEAR**] per ripristinare il funzionamento della radio.

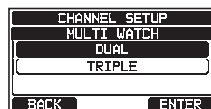

9.8.2 Avvio della funzione Dual Watch

1. Regolare la manopola **SQL** fino alla scomparsa della rumorosità di fondo.
2. Premere il tasto [**▲**] o [**▼**] per selezionare il canale che si desidera monitorare.
3. Premere un tasto a sfioramento.
4. Premere ripetutamente il tasto [**◀**] o [**▶**] fino a visualizzare il tasto a sfioramento [**DUAL WATCH**] sulla parte inferiore della schermata, premere il tasto a sfioramento [**DUAL WATCH**].



La radio controlla il canale prioritario e quello selezionato al punto 2.

Al ricevimento di un segnale sul canale selezionato al punto 2, il ricetrasmittitore attiva la funzione Dual Watch sul canale prioritario.

5. Per arrestare la funzione Dual Watch, premere nuovamente il tasto a sfioramento [**DUAL WATCH**].

Quando si seleziona "TRIPLE" nel menu SETUP, la denominazione del tasto a sfioramento diventa [**TRIPLE WATCH**] anziché [**DUAL WATCH**].

NOTA

Il canale prioritario e il canale secondario possono essere cambiati da CH16 (predefinito) e CH9 (predefinito) ad un altro canale. Fare riferimento alla sezione "16.7 PRIORITY CH" o "16.8 SUB CH".

9.9 SCANSIONE

Il ricetrasmittitore esegue automaticamente la scansione dei canali programmati nella memoria dei canali preimpostati e nella memoria dei canali da scansire e dell'ultimo canale meteo selezionato.

Al rilevamento di un segnale in ingresso su uno dei canali durante la scansione, la radio effettuerà una sosta su tale canale, consentendo l'ascolto della trasmissione in ingresso. La radio inizia automaticamente la scansione dopo l'arresto della trasmissione.

9.9.1 Selezione del tipo di scansione

1. Tenere premuto  \Rightarrow "CHANNEL SETUP" \Rightarrow "SCAN TYPE"

2. Premere il tasto \uparrow o \downarrow per selezionare "PRIORITY" o "MEMORY".
3. Premere il tasto a sfioramento [ENTER] per salvare il parametro selezionato.
4. Premere il tasto a sfioramento [CLEAR] per ripristinare il funzionamento della radio.

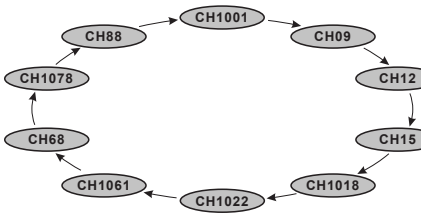
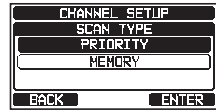

Scansione con la memoria (M-SCAN)

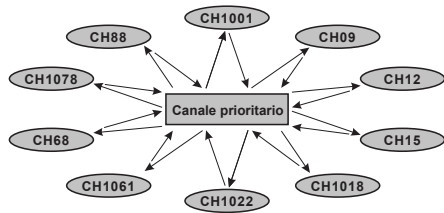

Scansione prioritaria (P-SCAN)

9.9.2 Programmazione della memoria di scansione

1. Tenere premuto  \Rightarrow "CHANNEL SETUP" \Rightarrow "SCAN MEMORY"

2. Premere il tasto \uparrow o \downarrow per selezionare il canale desiderato da sottoporre a scansione, quindi premere il tasto a sfioramento [MEM]. A destra del canale selezionato viene visualizzata l'indicazione "ON".

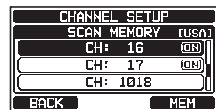

3. Ripetere l'operazione di cui al punto 2 per tutti i canali desiderati da sottoporre a scansione.

4. Per **ELIMINARE** un canale dall'elenco, selezionare il canale e premere il tasto a sfioramento [**MEM**]. L'icona "**ON**" del canale selezionato si spegne.
5. Al termine della selezione, premere il tasto [**CLEAR**] per ripristinare il funzionamento della radio.

Per controllare i canali da sottoporre a scansione, premere il tasto [**▲**] o [**▼**]. Alla visualizzazione del canale di memoria, viene visualizzata l'icona "**MEM**".

NOTA: quando si assegna "**SCAN MEMORY**" al tasto a sfioramento, la funzione di memoria si attiva e disattiva ogni volta che si preme il tasto a sfioramento [**MEM**].



9.9.3 Scansione memoria (M-SCAN)

1. Impostare il tipo di scansione su "**MEMORY**" nel menu SETUP (fare riferimento a "**9.9.1 Selezione del tipo di scansione**").
2. Regolare la manopola **SQL** fino alla scomparsa della rumorosità di fondo.
3. Premere un tasto a sfioramento.
4. Premere ripetutamente il tasto [**◀**] o [**▶**], quindi premere il tasto a sfioramento [**SCAN**]. Il display visualizza l'icona "**MEM SCAN**". La scansione procede dal numero di canale più basso a quello più alto programmato e al canale preimpostato (descritto nella prossima sezione). La scansione si ferma su un canale al ricevimento di una trasmissione.



Durante la ricezione il numero del canale lampeggia.

5. Per interrompere la scansione, premere il tasto a sfioramento [**SCAN**], [**16/S**] o [**CLEAR**].

9.9.4 Scansione prioritaria (P-SCAN)

1. Impostare il tipo di scansione su "**PRIORITY**" nel menu SETUP (fare riferimento a "**9.9.1 Selezione del tipo di scansione**").
2. Regolare la manopola **SQL** fino alla scomparsa della rumorosità di fondo.
3. Premere un tasto a sfioramento.
4. Premere ripetutamente il tasto [**◀**] o [**▶**], quindi premere il tasto a sfioramento [**SCAN**]. Il display visualizza l'icona "**PRI SCAN**". La scansione procederà tra i canali memorizzati, il canale preimpostato (descritto nella prossima sezione) e il canale prioritario.



Dopo ciascun canale programmato viene eseguita la scansione del canale prioritario.

5. Per interrompere la scansione, premere il tasto a sfioramento [**SCAN**], [**16/S**] o [**CLEAR**].

NOTA

Nell'impostazione predefinita, il canale 16 è impostato come canale prioritario. È possibile cambiare il canale prioritario dal canale 16 ad un altro canale desiderato dal menu SETUP Fare riferimento alla sezione “16.7 PRIORITY CH”.

9.10 CANALI PREIMPOSTATI: ACCESSO ISTANTANEO

È possibile programmare 10 canali preimpostati per l'accesso istantaneo. Premendo il tasto [PRESET] si attiva il banco dei canali assegnati dall'utente. Se si preme il tasto a sfioramento [PRESET] senza che sia stato assegnato alcun canale, viene emesso un segnale acustico di errore.

Prima di avviare la funzione di Accesso istantaneo, assegnare il comando “PRESET” ad uno dei tasti programmabili, facendo riferimento alla sezione “15.5 TASTI A SFIORAMENTO”.

9.10.1 Programmazione

1. Premere il tasto [▲] o [▼] per selezionare il canale da programmare.
2. Premere un tasto a sfioramento.
3. Premere ripetutamente il tasto [◀] o [▶], fino a visualizzare il tasto a sfioramento [PRESET], quindi tenere premuto il tasto a sfioramento [PRESET] fino a quando l'icona “P-SET” e il numero di canale non lampeggiano.
4. Premere il tasto a sfioramento [ADD] per programmare il canale nella memoria dei canali preimpostati. Viene visualizzata l'icona “P-SET”.
5. Ripetere le operazioni da 1 a 3 per programmare i canali desiderati sui canali preimpostati. Si possono registrare fino a 10 canali. Se si tenta di registrare l'11° canale, si attiva un segnale acustico di errore.



9.10.2 Funzionamento

1. Premere un tasto a sfioramento.
2. Premere ripetutamente il tasto a sfioramento [◀] or [▶], quindi premere il tasto a sfioramento [PRESET] per richiamare il canale preimpostato. Il display mostra l'icona “P-SET”.
3. Premere il tasto [▲] o [▼] per selezionare il canale preimpostato desiderato.
4. Premere il tasto a sfioramento [PRESET] per tornare all'ultimo canale selezionato. L'icona “P-SET” scompare dal display.



9.10.3 Cancellazione

1. Premere un tasto a sfioramento.
2. Premere ripetutamente il tasto a sfioramento [◀] or [▶], quindi premere il tasto a sfioramento [P-SET] per richiamare il canale preimpostato.
3. Premere il tasto [▲] o [▼] per selezionare il canale preimpostato da cancellare.
4. Premere uno dei tasti a sfioramento, quindi tenere premuto il tasto a sfioramento [PRESET] fino a quando l'icona "P-SET" e il numero del canale non lampeggiano.
5. Premere il tasto a sfioramento [DELETE] per cancellare il canale dalla memoria dei canali preimpostati.
6. Ripetere i passi da 3 a 5 per cancellare i canali indesiderati da quelli preimpostati.
7. Per uscire dalla funzione di cancellazione dei canali preimpostati, premere il tasto a sfioramento [QUIT].



9.11 FUNZIONE UOMO IN MARE (MOB)

La serie **GX1850GPS/E-GX1800GPS/E** offre una funzione di memorizzazione istantanea dei dati relativi alla posizione in caso di uomo in mare (MOB).

1. Premere un tasto a sfioramento.
2. Premere ripetutamente il tasto a sfioramento [◀] or [▶], quindi premere il tasto a sfioramento [MOB] per richiamare il canale preimpostato.
3. Premere il tasto a sfioramento [TO WPT] per iniziare la navigazione verso la posizione visualizzata. Per i dettagli sulla navigazione, fare riferimento alla sezione "12 NAVIGAZIONE".

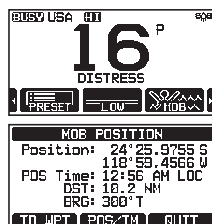

Per modificare i dati visualizzati relativi alla posizione, premere il tasto a sfioramento [POS/TM]. Per i dettagli relativi alla modifica della posizione, vedere "Modifica di un waypoint" a pagina 69.

4. Per la trasmissione di un messaggio di soccorso DSC, sollevare il coperchietto elastico rosso con l'indicazione DISTRESS sul lato destro del ricetrasmittitore, quindi tenere premuto il tasto **DISTRESS** (vedere la sezione "11.2.1 Trasmissione di una segnalazione di soccorso" per i dettagli).

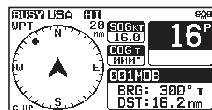

9.12 FUNZIONAMENTO DELL'INTERFONO

Occorre collegare il microfono opzionale della stazione remota **SSM-70H (RAM4)** per abilitare le funzioni di interfono tra il ricetrasmittitore e **SSM-70H (RAM4)**.

NOTA

Quando si usa la funzione di interfono, collegare il microfono **SSM-70H (RAM4)** della stazione remota al ricetrasmittitore.

9.12.1 Comunicazione

1.  → "IC"

2. Quando la modalità interfono è abilitata, l'indicazione "INTERCOM" è visualizzata sulla radio e **SSM-70H (RAM4)**.

3. Premere l'interruttore PTT sul microfono del ricetrasmittitore, il display visualizzerà l'indicazione "Talk".



NOTA: premendo contemporaneamente gli interruttori **PTT** e **RAM4 PTT** viene emesso un segnale acustico.

4. Parlare lentamente e chiaramente nel microfono tenendo il microfono ad una distanza di circa 1,5 cm dalla bocca.

5. Al termine, rilasciare l'interruttore **PTT**.

6. Premere il tasto a sfioramento [**CLEAR**] per ripristinare il funzionamento della radio.

9.12.2 Calling

Nella modalità interfono, premendo il tasto a sfioramento [**BELL**] sulla radio o sul microfono **RAM4** l'altra stazione riceve un segnale acustico di chiamata.

9.13 MODALITÀ DEMO

Questa modalità viene utilizzata dai venditori e dai concessionari Standard Horizon per dimostrare le funzioni di DSC del ricetrasmittitore. La modalità Demo consente di inserire manualmente latitudine, longitudine ed ora per simulare il display. Quando è abilitata la modalità Demo, il ricetrasmittitore commuta automaticamente dai display **NORMAL**, **COMPASS**, **WAYPOINT** e **GM**.

NOTA

Se, con la modalità Demo abilitata, si spegne e si riaccende il ricetrasmittitore, questo rimane in modalità Demo.

1. Tenere premuto  → "ABOUT..." →  → "DEMO OPERATION"

2. Premere il tasto [▲] o [▼] per selezionare “**DEMO POSITION INPUT**”, quindi premere il tasto a sfioramento [**SELECT**].
3. Inserire la latitudine e la longitudine della propria imbarcazione e la propria ora UTC locale nella notifica a 24 ore mediante i tasti [▲] e [▼]. Premere i tasti [▲]/[▼]/[◀]/[▶] per selezionare il numero e premere il tasto a sfioramento [**SELECT**] per spostare il cursore sul successivo carattere.
4. Se si effettua un errore all'inserimento di latitudine, longitudine od ora UTC locale della propria imbarcazione, è possibile usare i tasti [▲]/[▼]/[◀]/[▶] per selezionare “←” o “→”, premere il tasto a sfioramento [**SELECT**] fino ad evidenziare il carattere errato, quindi eseguire l'operazione di cui al punto 2 per apportare la correzione.
5. Per memorizzare i dati inseriti, tenere premuto il tasto a sfioramento [**FINISH**].
6. Premere il tasto [▲] o [▼] per selezionare “**DEMO START**”, quindi premere il tasto a sfioramento [**SELECT**].



7. Premere il tasto [▲] o [▼] per selezionare “**START**”, quindi premere il tasto a sfioramento [**ENTER**].

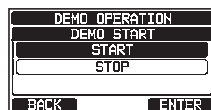

NOTA

Per uscire dalla modalità Demo, selezionare “**STOP**” al precedente punto 7.

10 FUNZIONE GPS

I ricetrasmittitori **GX1850GPS/E** e **GX1800GPS/E** hanno un ricevitore GPS interno per l'acquisizione e la visualizzazione dei dati relativi alla posizione satellitare*. Quando la radio è collegata ad un dispositivo GPS esterno mediante NMEA-0183 o NMEA2000, è possibile selezionare l'ordina di priorità dei dispositivi collegati da utilizzare per ottenere le informazioni sulla posizione tramite il menu SETUP (fare riferimento alla sezione "18.1 ORDER OF PRIORITY (solo serie GX1850GPS/E)"). È possibile memorizzare le informazioni relative alla propria posizione e alle posizioni ricevute per utilizzarle successivamente per la navigazione.

10.1 VISUALIZZAZIONE DEI DATI DI POSIZIONE

10.1.1 Schermata numerica dei dati GPS

1. 

2. Vengono visualizzati i dati numerici.
3. Premere il tasto a sfioramento [CLEAR] per ripristinare il funzionamento della radio.

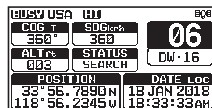

10.1.2 Schermata bussola dei dati GPS

1. 

2. Vengono visualizzati i dati della bussola.
3. Premere il tasto a sfioramento [CLEAR] per ripristinare il funzionamento della radio.

NOTA: a seconda dell'assegnazione dei tasti a sfioramento è possibile selezionare immediatamente la schermata della bussola dalla schermata base, premendo il tasto a sfioramento [COMP].

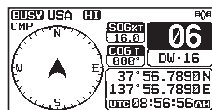

10.2 CONTROLLO DELLO STATO GPS

1. 

2. Visualizzare lo stato GPS correntemente ricevuto.
3. Premere il tasto a sfioramento [CLEAR] per ripristinare il funzionamento della radio.

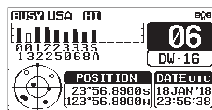

11 CHIAMATA SELETTIVA DIGITALE (DSC)

11.1 GENERALI

ATTENZIONE

Questa serie **GX1850GPS/E-GX1800GPS/E** è progettata per generare chiamate digitali di soccorso e di allarme marittimo. Per garantire l'efficienza come dispositivo di sicurezza, quest'apparecchiatura deve essere usata esclusivamente entro il raggio di comunicazione di un sistema di sorveglianza di soccorso e sicurezza che operi sul canale 70 VHF marino con base costiera. La portata del segnale può variare, ma in condizioni normali deve essere di circa 20 miglia nautiche.

La Chiamata selettiva digitale (DSC) è un metodo semiautomatico per effettuare una chiamata radio, che è stato designato dall'International Maritime Organization (IMO) come uno standard internazionale per l'effettuazione di chiamate radio VHF, MF e HF. Fa anche parte del Global Maritime Distress and Safety System (GMDSS). È previsto che DSC sostituirà i controlli audio sulle frequenze di soccorso e verrà usato per trasmettere le comunicazioni informative ordinarie e urgenti relative alla sicurezza marittima.

Questo sistema consente ai marinai di inviare una chiamata di soccorso con la propria posizione alla Guardia Costiera e alle altre imbarcazioni che si trovino entro il raggio di trasmissione. Il sistema DSC consente ai marinai di inoltrare o ricevere chiamate di soccorso, urgenza, sicurezza, ordinarie, richiesta di posizione, segnalazione di posizione, polling di posizione automatico e chiamate di gruppo a o da un'altra imbarcazione dotata di ricetrasmittitore DSC.

11.2 SEGNALAZIONE DI SOCCORSO

La serie **GX1850GPS/E-GX1800GPS/E** è in grado di trasmettere e ricevere messaggi di soccorso DSC. Le segnalazioni di soccorso trasmesse dal ricetrasmittitore comprendono la latitudine e la longitudine dell'imbarcazione quando si ricevono dati validi relativi alla posizione GPS.

11.2.1 Trasmissione di una segnalazione di soccorso

NOTA

Per trasmettere una segnalazione di soccorso DSC, è necessario programmare il numero MMSI, fare riferimento alla sezione "**8.6.1 Maritime Mobile Service Identity (MMSI)**".

Per trasmettere la posizione delle imbarcazioni, la serie **GX1850GPS/E-GX1800GPS/E** deve ricevere dati validi relativi alla posizione dal ricevitore GPS interno o da un altro dispositivo GPS collegato tramite NMEA 0183 o NEMA 2000. Fare riferimento alla sezione "**8.5.2 Cavi accessori**".

Funzionamento base

1. Sollevare il coperchietto elastico rosso con l'indicazione [DISTRESS], quindi tenere premuto il tasto [DISTRESS] per 3 secondi. Il display della radio inizia il conteggio alla rovescia (3-2-1) prima di trasmettere la segnalazione di soccorso. La retroilluminazione del display e della tastiera lampeggiano durante il count down sul display della radio.



2. Quando viene inviato il segnale di soccorso, il ricetrasmittitore verifica la presenza di una trasmissione sul canale CH70 fino alla ricezione di un segnale di conferma (conferma soccorso).

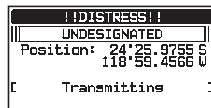

3. Se non si riceve la conferma di ricezione, la segnalazione di soccorso viene ripetuta ad intervalli di circa 4 minuti fino a quando non si riceve una conferma.

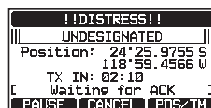

4. Al ricevimento di una conferma di ricezione della richiesta di soccorso, si attiva un allarme di soccorso e viene automaticamente selezionato il canale 16. Il display mostra il numero MMSI dell'imbarcazione che ha risposto alla chiamata di soccorso.

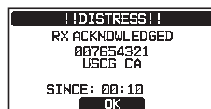

5. Premere l'interruttore **PTT** del microfono e specificare il proprio nome, nome dell'imbarcazione, numero di persone a bordo e la situazione di pericolo, quindi pronunciare **"passo"** e attendere una risposta dall'imbarcazione che deve confermare.

6. Per disattivare l'allarme di soccorso prima che la radio ritrasmetta la segnalazione di soccorso, premere il tasto [16/S] o il tasto a sfioramento [QUIT].

Trasmissione di una segnalazione di soccorso con la natura del soccorso

Il ricetrasmittitore è in grado di trasmettere una segnalazione di soccorso con le seguenti categorie di "Natura del soccorso":

Non specificata, incendio/esplosione, allagamento, collisione, incagliamento, capovolgimento, affondamento, deriva, abbandono, attacco pirata, uomo in mare.

1.  → "DSC CALL" → "DIST ALERT MSG"

2. Premere il tasto [NATURE] a sfioramento. Il display visualizza il menu "NATURE OF".

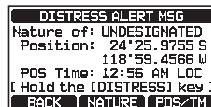



3. Premere il tasto [▲] o [▼] per selezionare la categoria della natura del soccorso desiderata, quindi premere il tasto a sfioramento [SELECT].

4. Tenere premuto il tasto **DISTRESS** fino alla trasmissione di una segnalazione di soccorso.

Trasmissione di una segnalazione di soccorso mediante inserimento manuale di posizione e ora

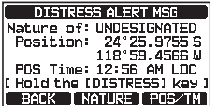
Nel caso in cui il ricetrasmittitore ricetrasmittitore non riesca ad acquisire la posizione GPS, è possibile inserire manualmente la latitudine e longitudine e l'ora di trasmissione della segnalazione di soccorso.

1. 
2. Premere il tasto a sfioramento [**POS/TM**].

3. Premere i tasti [**▲**]/[**▼**]/[**◀**]/[**▶**] per selezionare il primo numero della latitudine, quindi premere il tasto a sfioramento [**SELECT**] per passare al numero successivo.

4. Ripetere l'operazione di cui al punto 3 per impostare la posizione e l'ora.
Se si effettua o un errore, premere i tasti [**▲**]/[**▼**]/[**◀**]/[**▶**] per selezionare “←” o “→”, premere il tasto a sfioramento [**SELECT**] fino ad evidenziare il carattere errato, quindi eseguire l'operazione di cui al punto 3.
5. Dopo aver terminato la programmazione della posizione e dell'ora, premere il tasto a sfioramento [**FINISH**]. Il display torna alla precedente schermata.
6. Tenere premuto il tasto [**DISTRESS**] fino alla trasmissione di una segnalazione di soccorso.

Pausa di una segnalazione di soccorso

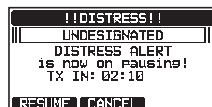
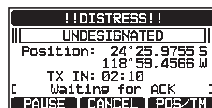
Dopo la trasmissione di una segnalazione di soccorso, la stessa viene ripetuta ogni 4 minuti fino a quando non viene annullata dall'utente oppure fino a quando non si spegne e riaccende la radio. Il ricetrasmittitore consente di sospendere (mettere in pausa) la ripetizione della trasmissione della segnalazione di soccorso procedendo come descritto di seguito.

1. Dopo la trasmissione della segnalazione di soccorso, la radio visualizza la schermata illustrata a destra.
Osservandola si può notare l'indicazione “TX IN: 02:10”, questo indica tra quanto tempo la radio ritrasmetterà la segnalazione di soccorso.
2. Per sospendere la successiva trasmissione della segnalazione di soccorso, premere il tasto a sfioramento [**PAUSE**].
3. Per riprendere il count down del tempo mancante alla trasmissione della segnalazione di soccorso, premere il tasto a sfioramento [**RESUME**].



Annullamento di una segnalazione di soccorso

Se una chiamata di soccorso DSC è stata inviata per errore, il ricetrasmittitore consente di trasmettere un messaggio ad altre imbarcazioni per annullare la segnalazione di soccorso effettuata.

1. Premere nell'ordine i tasti a sfioramento [**CANCEL**] e [**YES**].

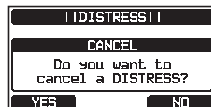

2. Dopo l'invio del messaggio di annullamento, premere il tasto a sfioramento [**OK**].

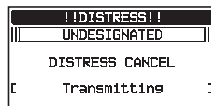

3. Premere il tasto a sfioramento [**FINISH**].

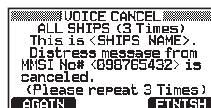

4. Premere il tasto a sfioramento [**QUIT**] per ripristinare il funzionamento della radio.

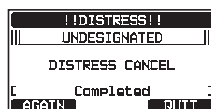

11.2.2 Ricezione di una segnalazione di soccorso

1. Al ricevimento di una segnalazione di soccorso, si attiva un allarme di emergenza.
2. Premere un tasto qualsiasi per arrestare l'allarme.
3. Premere ripetutamente il tasto [**▲**] o [**▼**] per mostrare i dati relativi all'imbarcazione in pericolo.

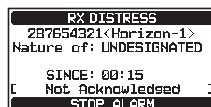

Il display visualizza 3 diversi tasti a sfioramento. Le rispettive funzioni sono descritte di seguito:

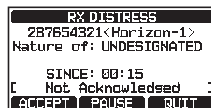

[**ACCEPT**]: premere questo tasto per accettare la segnalazione di soccorso e per passare al canale 16.

NOTA: se non si preme alcun tasto, dopo 30* secondi la radio passa automaticamente al canale 16. *(Le impostazioni del timer "**AUTO CHANNEL CHANGE**" possono essere modificate dal menu "DSC SETUP". L'impostazione predefinita è 30 secondi.)

[**PAUSE**]: premere questo tasto per mettere momentaneamente in pausa il passaggio al canale 16.

[**QUIT**]: premere questo tasto per annullare il passaggio automatico al canale 16 e tornare all'ultimo canale operativo selezionato.

4. Dopo aver accettato la chiamata, premere il tasto a sfioramento [**TO WPT**] per impostare la posizione dell'imbarcazione in pericolo come destinazione per la navigazione.



NOTA: è possibile modificare il nome del waypoint.

- Premere il tasto [▲] o [▼] per selezionare “**SAVE & GOTO**”, quindi premere il tasto a sfioramento [SELECT] per passare alla visualizzazione della schermata di navigazione al waypoint. Il display indica la distanza e la direzione dell'imbarcazione in pericolo e la bussola ne visualizza la posizione con un punto (●).
- Per interrompere la navigazione verso un waypoint, premere uno dei tasti a sfioramento, quindi premere il tasto a sfioramento [STOP]. La radio torna alla modalità normale.

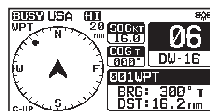
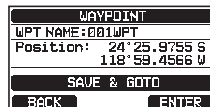

NOTA

- Occorre continuare a controllare il canale 16 perché una stazione costiera potrebbe richiedere assistenza nel tentativo di soccorso.
- La visualizzazione di un'icona "✉" sul display, indica la presenza di una segnalazione di soccorso non letta. La segnalazione di soccorso non letta può essere riesaminata accedendo al registro DSC, facendo riferimento alla sezione “**11.10.2 Riesame di una segnalazione di soccorso DSC RX e della relativa conferma**”.

11.3 CHIAMATA ALL SHIPS

La funzione chiamata All Ships (a tutte le imbarcazioni) consente di mettersi in contatto con le imbarcazioni dotate di DSC, anche se il relativo ID non è registrato nella rubrica per le chiamate individuali. Inoltre è possibile classificare la priorità delle chiamate come “**SAFETY**” o “**URGENCY**”

Chiamata SAFETY: questo tipo di chiamata DSC viene usato per trasmettere alle altre imbarcazioni informazioni di sicurezza inerenti la navigazione. Questo messaggio di solito contiene informazioni su imbarcazioni in ritardo, ostacoli galleggianti, mancato funzionamento degli ausili per la navigazione o un importante messaggio di carattere meteorologico. Questa chiamata equivale alla trasmissione del messaggio vocale “Securite, Securite, Securite”.

Chiamata URGENCY: questo tipo di chiamata viene usato quando un'imbarcazione potrebbe non essere effettivamente in situazione di pericolo, ma è interessata da un potenziale problema che potrebbe causare una situazione di pericolo. Questa chiamata equivale alla trasmissione del messaggio “PAN PAN, PAN PAN, PAN PAN” sul Canale 16.

11.3.1 Trasmissione di una chiamata All Ships

-  → “DSC CALL” →  → “ALL SHIPS”

- Premere il tasto [▲] o [▼] per selezionare il tipo di chiamata (“**SAFETY**” o “**URGENCY**”), quindi premere il tasto a sfioramento [SELECT].



- Nell'elenco INTERSHIP CH, premere il tasto a sfioramento [▲] o [▼], quindi selezionare il canale operativo sul quale si desidera comunicare e premere il tasto a sfioramento [SELECT]. Per selezionare un canale operativo tra tutti i canali vocali, premere il tasto a sfioramento [MANUAL].
- Premere nuovamente il tasto a sfioramento [YES] per trasmettere il tipo di chiamata All Ships selezionato.
- Dopo la trasmissione della chiamata All Ships, il ricetrasmittitore passa sul canale selezionato.
- Ascoltare il canale per accertarsi che non sia occupato, quindi premere il tasto sul microfono e pronunciare "PAN PAN, PAN PAN, PAN PAN" o "Securite, Securite, Securite" a seconda della priorità della chiamata.
- Premere il tasto a sfioramento [QUIT] per uscire dal menu di chiamata All Ships.

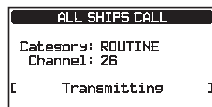
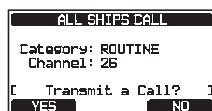
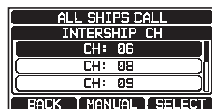

11.3.2 Ricezione di una chiamata All Ships

- Alla ricezione di una chiamata All Ships, si attiva un allarme di emergenza. Il display mostra il numero MMSI dell'imbarcazione che trasmette la chiamata a tutte le imbarcazioni e la radio, dopo 30 secondi, passa al AUTO canale richiesto (l'impostazione predefinita è "AUTO CHANNEL CHANGE").



- Premere un tasto qualsiasi per arrestare l'allarme.
- Monitorare il canale richiesto fino al termine della comunicazione vocale All Ships. Il display visualizza 3 diversi tasti a sfioramento. Le rispettive funzioni sono descritte di seguito:



[ACCEPT]: premere questo tasto per accettare la chiamata All Ships DSC e per passare al canale richiesto.

NOTA: se non si preme alcun tasto per almeno 30 secondi, la radio passa automaticamente al canale richiesto.

*(L'impostazione predefinita di "AUTO CHANNEL CHANGE")

[PAUSE]: premere questo tasto per mettere momentaneamente in pausa il passaggio automatico al canale richiesto.

NOTA: in alcuni casi la commutazione automatica ad un canale richiesto potrebbe interrompere importanti comunicazioni in corso. Gli operatori commerciali possono sospendere la commutazione del canale e di rimanere sul canale operativo in uso prima della ricezione della chiamata All Ships.

[QUIT]: premere questo tasto per annullare il passaggio automatico al canale e tornare all'ultimo canale operativo selezionato.

4. Premere il tasto [QUIT] per tornare alla visualizzazione del canale.



NOTA

La visualizzazione di un'icona  sul display, indica la presenza di una chiamata All Ships non letta. La chiamata All Ships non letta può essere riesaminata accedendo al registro DSC, facendo riferimento alla sezione "11.10.2 Riesame di una segnalazione di soccorso DSC RX e della relativa conferma".

11.4 CHIAMATA INDIVIDUALE

Questa funzione consente alla serie **GX1850GPS/E-GX1800GPS/E** di contattare un'altra imbarcazione con una radio VHF DSC e di commutare automaticamente la radio ricevente sul canale di comunicazione desiderato. Questa funzione è simile a quella con la quale si chiama un'imbarcazione sul canale 16 e si chiede di passare ad un altro canale (il passaggio al canale è privato tra le due imbarcazioni). È possibile programmare fino a 100 contatti individuali.

11.4.1 Impostazione della rubrica per le chiamate individuali/di posizione

Il ricetrasmittitore ha una rubrica per chiamate individuali DSC che consente di memorizzare nomi di imbarcazioni o persone e i relativi numeri MMSI che si desiderano contattare con chiamate individuali, polling automatici, richieste di posizione, segnalazioni di posizione e richieste di trasmissione di polling.

Per trasmettere una chiamata individuale occorre programmare questa rubrica con i dati delle persone che si desidera chiamare, in modo analogo alla rubrica di un telefono cellulare.

1. Tenere premuto  ►►► "DSC SETUP" ►►► "INDIVIDUAL DIRECTORY"

2. Premere il tasto [▲] o [▼] per selezionare "ADD", quindi premere il tasto a sfioramento [SELECT].



3. Premere il tasto [▲] o [▼] per selezionare "NAME:", quindi premere il tasto a sfioramento [SELECT].

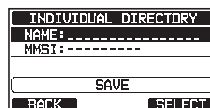

4. Premere i tasti [▲]/[▼]/[◀]/[▶] per spostarsi sulla prima lettera del nome dell'imbarcazione o della persona da inserire nell'elenco della rubrica.

5. Premere il tasto a sfioramento [SELECT] per memorizzare la prima lettera del nome e passare alla successiva lettera verso destra.



6. Ripetere le operazioni di cui ai punti 4 e 5 fino a completare il nome. Il nome può essere composto da un massimo di quindici caratteri, se non si utilizzano tutti e quindici i caratteri, selezionare “→” per passare allo spazio successivo. La “→” può essere usata anche per inserire uno spazio vuoto nel nome.
Se si effettua o un errore durante la digitazione del nome, premere i tasti [▲]/[▼]/[◀]/[▶] per selezionare “←” o “→”, premere il tasto a sfioramento [SELECT] fino ad evidenziare il carattere errato, quindi eseguire l'operazione di cui ai punti 4 e 5.
7. Al termine della digitazione del nome (utilizzando fino ad un massimo di quindici caratteri), premere il tasto a sfioramento [FINISH] per passare alla digitazione del numero MMSI.
8. Premere il tasto [▲] o [▼] per selezionare “MMSI:”, quindi premere il tasto a sfioramento [SELECT].
9. Premere i tasti [▲]/[▼]/[◀]/[▶] per selezionare i numeri, da 0 a 9. Per selezionare il numero desiderato e spostarsi di uno spazio verso destra, premere il tasto a sfioramento [SELECT]. Ripetere questa procedura fino a compilare tutti e nove gli spazi del numero MMSI.
Se si effettua o un errore durante la digitazione del numero MMSI, premere i tasti [▲]/[▼]/[◀]/[▶] per selezionare “←” o “→”, premere il tasto a sfioramento [SELECT] fino ad evidenziare il carattere errato, quindi eseguire l'operazione di cui al punto 9.
10. Al termine della digitazione del numero MMSI, premere il tasto a sfioramento [FINISH].
11. Per memorizzare i dati inseriti, premere il tasto [▲] o [▼] per selezionare “SAVE”, quindi premere il tasto a sfioramento [ENTER].
12. Per inserire un altro indirizzo singolo, ripetere le operazioni di cui ai punti da 2 a 11.
13. Premere il tasto a sfioramento [CLEAR] per ripristinare il funzionamento della radio.



11.4.2 Impostazione della risposta alle chiamate individuali

Quest'opzione del menu imposta la radio in modo da rispondere manualmente (impostazione predefinita) o automaticamente ad una chiamata individuale DSC che richiede il passaggio ad un canale operativo per le comunicazioni vocali. Quando si seleziona “MANUAL”, viene visualizzato il numero MMSI dell'imbarcazione chiamante in modo da poter identificare da chi proviene la chiamata. Questa funzione è simile all'identificativo del chiamante su un cellulare.

1. Tenere premuto  ⇒ “DSC SETUP” ⇒ “INDIVIDUAL REPLY”

2. Premere il tasto [▲] o [▼] per selezionare “AUTO” o “MANUAL”.
3. Premere il tasto a sfioramento [ENTER] per salvare il parametro selezionato.
4. Premere il tasto a sfioramento [CLEAR] per ripristinare il funzionamento della radio.

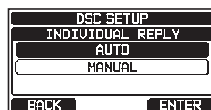

11.4.3 Abilitazione della conferma per le chiamate individuali

La radio può selezionare il messaggio di risposta “ABLE” (predefinito) o “UNABLE” quando l'impostazione di risposta alle chiamate individuali (descritta nella precedente sezione) è impostata su “AUTOMATIC”.

1. Tenere premuto  → “DSC SETUP” → “INDIVIDUAL ACK.”

2. Premere il tasto [▲] o [▼] per selezionare “ABLE” o “UNABLE”.
3. Premere il tasto a sfioramento [ENTER] per salvare il parametro selezionato.
4. Premere il tasto a sfioramento [CLEAR] per ripristinare il funzionamento della radio.



11.4.4 Trasmissione di una chiamata individuale

Questa funzione consente all'utente di contattare un'altra imbarcazione con un ricetrasmittitore DSC, ed è simile a quella con la quale si chiama un'imbarcazione sul canale 16 e si chiede di passare ad un altro canale.

Chiamata individuale mediante la rubrica per le chiamate individuali/di posizione

1.  → “DSC CALL” → “INDIVIDUAL CALL”

2. Premere il tasto [▲] o [▼] per selezionare “HISTORY” o “MEMORY”, quindi premere il tasto a sfioramento [SELECT].
3. Premere il tasto [▲] o [▼] per selezionare un individuo che si desidera contattare, quindi premere il tasto a sfioramento [SELECT].
4. Nell'elenco INTERSHIP CH, premere il tasto a sfioramento [▲] o [▼], quindi selezionare il canale operativo sul quale si desidera comunicare e premere il tasto a sfioramento [SELECT]. Per selezionare un canale operativo tra tutti i canali vocali, premere il tasto a sfioramento [MANUAL].
5. Premere il tasto a sfioramento [YES] per trasmettere il singolo segnale DSC.

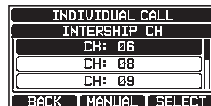
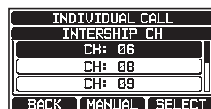
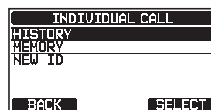

- Al ricevimento della conferma di una chiamata individuale, il canale operativo commuta automaticamente sul canale selezionato al precedente punto 4 e si attiva una suoneria.

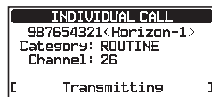

- Premere il tasto a sfioramento **[QUIT]** per ascoltare il canale e controllare che non sia occupato, premere quindi l'interruttore **PTT** del microfono e comunicare con l'altra imbarcazione parlando nel microfono.

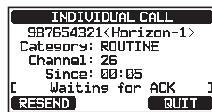

Chiamata di individuale con inserimento manuale di un MMSI

È possibile inserire manualmente un numero MMSI per contattarlo senza memorizzarlo nella rubrica delle chiamate individuali.

- "DSC CALL" → → "INDIVIDUAL CALL"

- Premere il tasto **[▲]** o **[▼]** per selezionare "NEW ID", quindi premere il tasto a sfioramento **[SELECT]**.

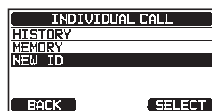

- Premere i tasti **[▲]/[▼]/[◀]/[▶]** per selezionare la prima cifra del numero MMSI che si desidera contattare, quindi premere il tasto a sfioramento **[SELECT]** per passare alla cifra successiva.



- Ripetere il punto 3 per impostare il numero MMSI (nove cifre).

Se si effettua o un errore durante la digitazione del numero MMSI, premere i tasti **[▲]/[▼]/[◀]/[▶]** per selezionare "←" o "→", premere il tasto a sfioramento **[SELECT]** fino ad evidenziare il carattere errato, quindi eseguire l'operazione di cui al punto 3 per apportare le correzioni.

- Al termine della digitazione del numero MMSI, premere il tasto a sfioramento **[FINISH]**.

- Nell'elenco INTERSHIP CH, premere il tasto a sfioramento **[▲]** o **[▼]**, quindi selezionare il canale operativo sul quale si desidera comunicare e premere **[SELECT]**. Per selezionare un canale operativo tra tutti i canali vocali, premere il tasto a sfioramento **[MANUAL]**.

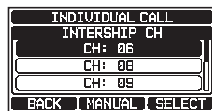

- Premere il tasto a sfioramento **[YES]** per trasmettere la singola DSC individuale.

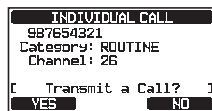

8. Al ricevimento della conferma di una chiamata individuale, il canale operativo commuta automaticamente sul canale selezionato al precedente punto 6 e si attiva una suoneria.
9. Premere il tasto a sfioramento [QUIT] per ascoltare il canale e controllare che non sia occupato, premere quindi l'interruttore PTT del microfono e comunicare con l'altra imbarcazione parlando nel microfono.

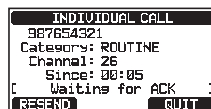
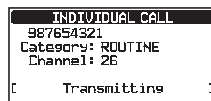

11.4.5 Ricezione di una chiamata individuale

Alla ricezione di una chiamata DSC individuale, vengono visualizzati il numero MMSI (Maritime Mobile Service Identity Number) o il nome della persona, si può scegliere se trasmettere la propria posizione all'imbarcazione che l'ha richiesta. fare riferimento alla sezione "11.4.2 Impostazione della risposta alle chiamate individuali" per commutare la risposta su "AUTO" se si desidera rispondere automaticamente alla chiamata.

Risposta manuale (impostazione predefinita):

1. Alla ricezione di una chiamata individuale, si attiva una suoneria.
Il display mostra il numero MMSI o l'imbarcazione che trasmette la chiamata individuale.
2. Premere un tasto qualsiasi per arrestare l'allarme.
3. Le tre opzioni dei tasti a sfioramento visualizzati sul display sono descritti di seguito:



[ACCEPT]: premere questo tasto per accettare la chiamata individuale DSC e per passare al canale richiesto.

[PAUSE]: premere questo tasto per mettere momentaneamente in pausa il passaggio automatico al canale richiesto.

NOTA: in alcuni casi la commutazione automatica ad un canale richiesto potrebbe interrompere importanti comunicazioni in corso. Gli operatori commerciali possono sospendere la commutazione del canale e di rimanere sul canale operativo in uso prima della ricezione della chiamata individuale.

[QUIT]: premere questo tasto per annullare il passaggio automatico al canale e tornare all'ultimo canale operativo selezionato.

NOTA: se non si preme alcun tasto entro 30 secondi, il ricetrasmittitore passa automaticamente alla modalità radio.

4. Dopo aver accettato la chiamata, premere il tasto a sfioramento [ABLE] per passare al canale desiderato. (Per segnalare all'imbarcazione chiamante che non si può rispondere, premere il tasto a sfioramento [UNABLE].)



5. Premere il tasto a sfioramento **[YES]** per trasmettere una richiesta di conferma.

Premere il tasto a sfioramento **[CHG CH]** per cambiare il canale operativo richiesto per la comunicazione.

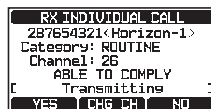

6. Monitorare il canale specificato fino al termine del messaggio. Premere l'interruttore **PTT** del microfono e parlare nel microfono per comunicare con l'altra imbarcazione che ha iniziato la comunicazione.
7. Premere il tasto **[QUIT]** per tornare alla visualizzazione del canale.



Risposta automatica:

1. Alla ricezione di una chiamata individuale, si attiva una suoneria.

La radio passa automaticamente al canale richiesto. Il display mostra il numero MMSI dell'imbarcazione chiamante.



2. Premere un tasto qualsiasi per arrestare l'allarme.
3. Monitorare il canale richiesto fino al termine del messaggio. Premere l'interruttore **PTT** del microfono e parlare nel microfono per comunicare con l'altra imbarcazione che ha iniziato la comunicazione.
4. Premere il tasto a sfioramento **[QUIT]** per ripristinare il funzionamento della radio.



NOTA

In presenza di una chiamata individuale non letta, il display visualizza l'icona "✉". La chiamata individuale non letta può essere riesaminata accedendo al registro DSC, facendo riferimento alla sezione "11.10.2 Riesame di una segnalazione di soccorso DSC RX e della relativa conferma".

11.4.6 Impostazione della suoneria per le chiamate individuali

Al ricevimento di una chiamata individuale, la suoneria si attiva per 2 minuti (impostazione predefinita). Questa selezione consente di modificare il tempo di attivazione della suoneria per le chiamate individuali.

1. Tenere premuto **[MENU/SET]** ➡ "DSC SETUP" ➡ "INDIVIDUAL RING"

2. Premere il tasto **[▲]** o **[▼]** per selezionare la durata della suoneria per le chiamate individuali.

3. Premere il tasto a sfioramento **[ENTER]** per salvare il parametro selezionato.



4. Premere il tasto a sfioramento **[CLEAR]** per ripristinare il funzionamento della radio.

La suoneria per le chiamate individuali della serie **GX1850GPS/E-GX1800GPS/E** può essere disattivata:

1. [Tenere premuto ] → "DSC SETUP" → "DSC BEEP"

2. Premere il tasto [▲] o [▼] per selezionare "INDIVIDUAL CALL", quindi premere il tasto a sfioramento [SELECT].

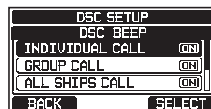

3. Premere il tasto [▲] o [▼] per selezionare "OFF".

4. Premere il tasto a sfioramento [ENTER] per salvare il parametro selezionato.

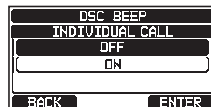

5. Premere il tasto a sfioramento [CLEAR] per ripristinare il funzionamento della radio.

Per riabilitare la suoneria, ripetere la procedura sopra descritta, premendo il tasto [▲] o [▼] per selezionare "ON" al precedente punto 3.

11.5 CHIAMATA DI GRUPPO

Questa funzione consente all'utente di contattare uno specifico gruppo di imbarcazioni utilizzando radio DSC con la funzione di chiamata di gruppo. Le radio chiamate possono passare automaticamente al canale desiderato per le comunicazioni vocali. Questa funzione è molto utile per gli yacht club e le imbarcazioni che navigano insieme e che desiderano effettuare annunci comuni su un determinato canale. È possibile programmare fino a 32 MMSI di gruppo.

11.5.1 Impostazione di una chiamata di gruppo

Per abilitare questa funzione occorre programmare lo stesso MMSI (Maritime Mobile Service Identity Number) di gruppo su tutte le radio VHF DSC facenti parte del gruppo di imbarcazioni che utilizzerà questa funzione. Per comprendere la programmazione dell'MMSI di gruppo occorre prima capire l'MMSI dell'imbarcazione.

MMSI dell'imbarcazione: le prime tre cifre, denominate MID (Mobile Identity Group), dell'MMSI di un'imbarcazione indicano il paese nel quale è stato registrato l'MMSI dell'imbarcazione. Le ultime 6 cifre sono specifiche dell'ID dell'imbarcazione.

Esempio di MMSI dell'imbarcazione: se il numero MMSI è "366123456", "366" è il MID che indica il paese e "123456" è l'ID dell'imbarcazione.

MMSI di gruppo:

- I numeri MMSI dei gruppi non sono assegnati dall'FCC o da altre organizzazioni incaricate di assegnare i numeri MMSI delle imbarcazioni.
- La prima cifra del numero MMSI di un gruppo è sempre impostata su "0" come prescritto da norme internazionali. Tutte le radio Standard Horizon sono preimpostate, per cui, quando si programma l'MMSI di un gruppo, la prima cifra è impostata su "0".
- L'ITU (International Telecommunication Union) raccomanda di programmare il MID dell'MMSI di un'imbarcazione sulla seconda, terza e quarta cifra del numero MMSI di gruppo perchè indica l'area geografica nella quale si trova l'imbarcazione.

- ❑ Le ultime cinque cifre vengono decise dalle persone del gruppo. È importante che tutte le radio del gruppo abbiano lo stesso MMSI di gruppo in modo da potersi mettere in contatto fra loro. Esiste la possibilità che un altro gruppo di imbarcazioni programmi lo stesso MMSI di gruppo. In tal caso, basta modificare almeno uno delle ultime cifre dell'MMSI di gruppo.

1. [Tenere premuto ] → "DSC SETUP" → "GROUP DIRECTORY"

2. Premere il tasto [▲] o [▼] per selezionare "ADD", quindi premere il tasto a sfioramento [SELECT].



3. Premere il tasto [▲] o [▼] per selezionare "GP NAME:", quindi premere il tasto a sfioramento [SELECT].



4. Premere il tasto [▲]/[▼]/[◀]/[▶] per selezionare la prima lettera del nome del gruppo da inserire nell'elenco della rubrica.



5. Premere il tasto a sfioramento [SELECT] per memorizzare la prima lettera del nome e passare alla successiva lettera verso destra.

6. Ripetere le operazioni di cui ai punti 4 e 5 fino a completare il nome. Il nome può essere composto da un massimo di quindici caratteri, se non si utilizzano tutti e quindici i caratteri, selezionare "→" per passare allo spazio successivo. Questo metodo può essere usato anche per inserire uno spazio vuoto nel nome.

Se si effettua un errore durante la digitazione del nome, premere i tasti [▲]/[▼]/[◀]/[▶] per selezionare "←" o "→", premere il tasto a sfioramento [SELECT] fino ad evidenziare il carattere errato, quindi eseguire l'operazione di cui ai punti 4 e 5.

7. Al termine della digitazione del nome del gruppo (utilizzando fino ad un massimo di quindici caratteri), premere il tasto a sfioramento [FINISH] per passare alla digitazione del numero MMSI del gruppo.

8. Premere il tasto [▲] o [▼] per selezionare "GP MMSI:", quindi premere il tasto a sfioramento [SELECT].



9. Premere i tasti [▲]/[▼]/[◀]/[▶] per selezionare la seconda cifra del numero MMSI (la prima delle nove cifre è costantemente impostata su "0") che si desidera contattare, quindi premere il tasto a sfioramento [SELECT] per passare alla cifra successiva.

Ripetere questa procedura fino a compilare tutti e otto gli spazi del numero MMSI.

Se si effettua un errore durante la digitazione del numero MMSI, premere i tasti [▲]/[▼]/[◀]/[▶] per selezionare "←" o "→", premere il tasto a sfioramento [SELECT] fino ad evidenziare il carattere errato, quindi eseguire l'operazione di cui al punto

9.

10. Al termine della digitazione del numero MMSI, premere il tasto a sfioramento [FINISH] per confermare.
11. Per memorizzare i dati, selezionare “SAVE”, quindi premere il tasto a sfioramento [SELECT].
12. Per inserire un altro indirizzo di gruppo, ripetere le operazioni di cui ai punti da 2 a 11.
13. Premere il tasto a sfioramento [CLEAR] per ripristinare il funzionamento della radio.

11.5.2 Trasmissione di una chiamata di gruppo

Chiamata di gruppo utilizzando la relativa rubrica

1.  → “DSC CALL” → “GROUP CALL”
2. Premere il tasto [▲] o [▼] per selezionare “HISTORY” o “MEMORY”, quindi premere il tasto a sfioramento [SELECT].
3. Premere il tasto [▲] o [▼] per selezionare un gruppo che si desidera contattare, quindi premere il tasto a sfioramento [SELECT].
4. Nell'elenco INTERSHIP CH, premere il tasto a sfioramento [▲] o [▼], quindi selezionare il canale operativo sul quale si desidera comunicare e premere il tasto a sfioramento [SELECT]. Per selezionare un canale operativo tra tutti i canali vocali, premere il tasto a sfioramento [MANUAL].
5. Premere il tasto a sfioramento [YES] per trasmettere il segnale di chiamata di gruppo.
6. All'invio del segnale di chiamata di gruppo, viene visualizzata la schermata illustrata a destra.
7. Dopo la trasmissione di una chiamata di gruppo, tutte le radio del gruppo passano al canale designato.
8. Ascoltare il canale per controllare che non sia occupato, quindi premere l'interruttore PTT del microfono per comunicare con tutte le imbarcazioni del gruppo.

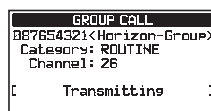
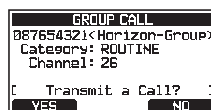
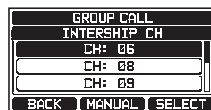
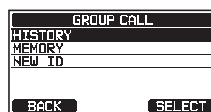

Chiamata di gruppo con inserimento manuale di un MMSI

Questa funzione consente di contattare un gruppo di imbarcazioni inserendo manualmente il loro MMSI di gruppo.

1.  → "DSC CALL" → "GROUP CALL"

2. Premere il tasto [▲] o [▼] per selezionare "NEW ID", quindi premere il tasto a sfioramento [SELECT].

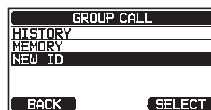

3. Premere i tasti [▲] o [▼] per selezionare la seconda cifra del numero MMSI (la prima delle nove cifre è costantemente impostata su "0") che si desidera contattare, quindi premere il tasto a sfioramento [SELECT] per passare alla cifra successiva.



4. Ripetere il punto 3 per impostare il numero MMSI.

Se si effettua o un errore durante la digitazione del numero MMSI, premere i tasti [▲]/[▼]/[◀]/[▶] per selezionare "←" o "→", premere il tasto a sfioramento [SELECT] fino ad evidenziare il carattere errato, quindi eseguire l'operazione di cui ai punti 3 e 4.

5. Al termine della digitazione del numero MMSI, premere il tasto a sfioramento [FINISH].

6. Nell'elenco INTERSHIP CH, premere il tasto a sfioramento [▲] o [▼] per selezionare il canale operativo sul quale si desidera comunicare e premere il tasto a sfioramento [SELECT]. Per selezionare un canale operativo tra tutti i canali vocali, premere il tasto a sfioramento [MANUAL].

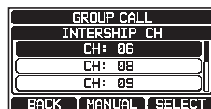

7. Premere il tasto a sfioramento [YES] per trasmettere il segnale di chiamata di gruppo.

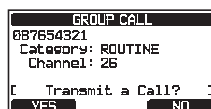

8. Dopo la trasmissione di una chiamata di gruppo, tutte le radio del gruppo passano al canale designato.



9. Ascoltare il canale per controllare che non sia occupato, quindi premere l'interruttore **PTT** del microfono per comunicare con tutte le imbarcazioni del gruppo.



11.5.3 Ricezione di una chiamata di gruppo

1. Alla ricezione di una chiamata di gruppo, il ricetrasmittitore attiva una suoneria.
2. Il display mostra il numero MMSI di gruppo.
3. Premere un tasto qualsiasi per arrestare l'allarme.



Il display mostra 3 tasti a sfioramento. Le rispettive funzioni sono descritte di seguito:

[ACCEPT]: premere questo tasto per accettare la chiamata di gruppo e per passare al canale richiesto.

[PAUSE]: premere questo tasto per mettere momentaneamente in pausa il passaggio automatico al canale richiesto.

[QUIT]: premere questo tasto per annullare il passaggio automatico al canale e tornare all'ultimo canale operativo selezionato.

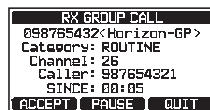

4. Se si desidera rispondere, monitorare il canale per verificare che sia libero, quindi premere l'interruttore **PTT** sul microfono e parlare nel microfono per comunicare con tutte le imbarcazioni del gruppo.
5. Premere il tasto a sfioramento **[QUIT]** per ripristinare il funzionamento della radio.

NOTA: se non si preme alcun tasto entro 30 secondi, il ricetrasmittitore passa automaticamente alla modalità radio.

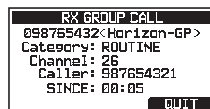

NOTA

In presenza di una chiamata di gruppo non letta, il display visualizza l'icona "☎". La chiamata di gruppo non letta può essere riesaminata accedendo al registro DSC, facendo riferimento alla sezione "11.10.3 Riesame di altre chiamate registrate".

11.5.4 Impostazione della suoneria per le chiamate di gruppo

È possibile disattivare la suoneria per le chiamate di gruppo del ricetrasmittitore procedendo come segue:

1. Tenere premuto ►►►► "DSC SETUP" ►►►► "DSC BEEP"

2. Premere il tasto **[▲]** o **[▼]** per selezionare "GROUP CALL", quindi premere il tasto a sfioramento **[SELECT]**.

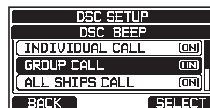

3. Premere il tasto **[▲]** o **[▼]** per selezionare "OFF".
4. Premere il tasto a sfioramento **[ENTER]** per salvare il parametro selezionato.
5. Premere il tasto a sfioramento **[CLEAR]** per ripristinare il funzionamento della radio.



Per riabilitare la suoneria, ripetere la procedura sopra descritta, premendo il tasto **[▲]** o **[▼]** per selezionare "ON" al precedente punto 3.

11.6 RICHIESTA DI POSIZIONE

I progressi raggiunti nel sistema DSC hanno consentito di poter richiedere la posizione di un'altra imbarcazione in modo che questa venga visualizzata dalla serie **GX1850GPS/E-GX1800GPS/E**. Standard Horizon ha ulteriormente perfezionato questa funzione; se si collega un plotter cartografico GPS compatibile alla serie **GX1850GPS/E-GX1800GPS/E**, la posizione richiesta dell'imbarcazione viene mostrata sul display del plotter cartografico GPS facilitando la navigazione fino alla posizione dell'imbarcazione in questione. Questa è un'ottima funzione per chiunque desideri conoscere la posizione di un'altra imbarcazione. Ad esempio per trovare un amico che sta pescando o la posizione di un'altra imbarcazione con la quale si è in navigazione

NOTA

L'altra imbarcazione deve aver un ricevitore GPS funzionante collegato alla propria radio DSC e la radio non deve essere impostata sulla funzione di rifiuto delle richieste di posizione. (Per l'inserimento dei dati nella rubrica per le chiamate individuali, fare riferimento alla sezione “**11.4 CHIAMATA INDIVIDUALE**”).

11.6.1 Impostazione di una risposta alla richiesta di posizione

Il ricetrasmittitore può essere impostato in modo da trasmettere automaticamente (impostazione predefinita) o manualmente la propria posizione su richiesta di un'altra imbarcazione. Questa selezione è importante se si vuole evitare che altre persone possano scoprire la posizione della propria imbarcazione. Nella modalità manuale, viene visualizzato il numero MMSI (Maritime Mobile Service Identity Number) o il nome della persona in modo da poter decidere se trasmettere la propria posizione all'imbarcazione che l'ha richiesta.

1. Tenere premuto  → “DSC SETUP” → “POSITION REPLY”

2. Premere il tasto [▲] o [▼] per selezionare “**AUTO**” o “**MANUAL**”. Nella modalità “**AUTO**”, dopo aver ricevuto una richiesta di posizione DSC, la radio trasmette automaticamente la posizione della propria imbarcazione. Nella modalità “**MANUAL**”, il display del ricetrasmittitore indica che richiede la posizione o occorre premere il tasto a sfioramento [YES] sulla radio per trasmettere la propria posizione all'imbarcazione che l'ha richiesta.

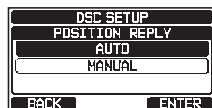

3. Premere il tasto a sfioramento [ENTER] per salvare il parametro selezionato.
4. Premere il tasto a sfioramento [CLEAR] per ripristinare il funzionamento della radio.

11.6.2 Trasmissione di una richiesta di posizione ad un'altra imbarcazione

Richiesta di posizione mediante la rubrica per le chiamate individuali/di posizione

Per l'inserimento dei dati nella rubrica per le chiamate individuali, fare riferimento alla sezione "11.4 CHIAMATA INDIVIDUALE".

1.  → "DSC CALL" → "POS REQUEST"
2. Premere il tasto [▲] o [▼] per selezionare "HISTORY" o "MEMORY", quindi premere il tasto a sfioramento [SELECT].
3. Premere il tasto [▲] o [▼] per selezionare un nome che è stato memorizzato nella rubrica per le chiamate individuali/di posizione.
4. Premere nell'ordine i tasti a sfioramento [SELECT] e [YES] per trasmettere la chiamata DSC di richiesta di posizione.
5. Quando il ricetrasmittitore riceve la posizione dall'imbarcazione alla quale è stata richiesta, questa viene visualizzata sul display della radio.
6. Premere il tasto a sfioramento [QUIT] per ripristinare il funzionamento della radio.



NOTA

Se il ricetrasmittitore non riceve i dati relativi alla posizione dall'imbarcazione alla quale sono stati richiesti, il display visualizza.

```
---.---.--- _
---.---.--- _
```

Richiesta di posizione con inserimento manuale di un MMSI

Questa funzione consente di richiedere la posizione di un'imbarcazione inserendo manualmente il numero MMSI.

1.  → "DSC CALL" → "POS REQUEST"

2. Premere il tasto [▲] o [▼] per selezionare "NEW ID", quindi premere il tasto a sfioramento [SELECT].



3. Premere i tasti [▲]/[▼]/[◀]/[▶] per selezionare la prima cifra del numero MMSI (nove cifre) che si desidera contattare, quindi premere il tasto a sfioramento [SELECT] per passare alla cifra successiva.



4. Ripetere il punto 3 per impostare il numero MMSI. Se si effettua o un errore durante la digitazione del numero MMSI, premere i tasti [▲]/[▼]/[◀]/[▶] per selezionare “←” o “→”, premere il tasto a sfioramento [SELECT] fino ad evidenziare il carattere errato, quindi eseguire l'operazione di cui al punto 3.
5. Al termine della digitazione del numero MMSI, premere il tasto a sfioramento [FINISH].
6. Premere il tasto a sfioramento [YES] per trasmettere la chiamata DSC di richiesta di posizione.



7. Quando il ricetrasmittitore riceve la posizione dall'imbarcazione alla quale è stata richiesta, questa viene visualizzata sul display della radio.
8. Premere il tasto a sfioramento [QUIT] per ripristinare il funzionamento della radio.



NOTA

La posizione ricevuta dall'imbarcazione alla quale è stata richiesta può essere trasferita ad un plotter cartografico GPS tramite frasi NMEA DSC e DSE.

11.6.3 Ricezione di una richiesta di posizione

1. Alla ricezione di una richiesta di posizione da un'altra imbarcazione, si attiva una suoneria e viene visualizzata la schermata indicata a destra.
2. Premere un tasto qualsiasi per arrestare l'allarme.
3. Per trasmettere la posizione della propria imbarcazione a quella richiedente, premere il tasto a sfioramento [REPLY]. In alternativa per uscire dalla visualizzazione della richiesta di posizione, premere il tasto a sfioramento [QUIT].
4. Premere il tasto [QUIT] per tornare alla visualizzazione del canale.



NOTA

La visualizzazione dell'icona "☒" sul display, indica la presenza di una chiamata di richiesta posizione non letta. La chiamata individuale non letta può essere riesaminata accedendo al registro DSC, facendo riferimento alla sezione "11.10.3 Riesame di altre chiamate registrate".

11.6.4 Inserimento manuale dei dati relativi alla posizione

Se il ricetrasmittitore si trova in una zona nella quale, quando si risponde ad una richiesta di posizione, la ricezione GPS è difficoltosa, è possibile inserire manualmente la propria posizione (latitudine e longitudine) e ora da trasmettere.

1.  → “MMSI/POS INFO”

2. Premere il tasto a sfioramento [POS/TM].



3. Premere i tasti [▲]/[▼]/[◀]/[▶] per selezionare il primo numero della latitudine, quindi premere il tasto a sfioramento [SELECT] per passare al numero successivo.



4. Ripetere l'operazione di cui al punto 3 per impostare la posizione e l'ora.

Se si effettua o un errore, premere i tasti [▲]/[▼]/[◀]/[▶] per selezionare “←” o “→”, premere il tasto a sfioramento [SELECT] fino ad evidenziare il carattere errato, quindi eseguire l'operazione di cui al punto 3.

5. Dopo aver terminato la programmazione della posizione e dell'ora, premere il tasto a sfioramento [FINISH]. Il display torna alla precedente schermata.

6. Premere il tasto a sfioramento [OK].

7. Premere il tasto a sfioramento [CLEAR] per ripristinare il funzionamento della radio.

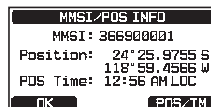

11.6.5 Impostazione di una suoneria per la richiesta posizione

Il ricetrasmittitore è in grado di disattivare la suoneria della richiesta di posizione.

1. Tenere premuto  → “DSC SETUP” → “DSC BEEP”

2. Premere il tasto [▲] o [▼] per selezionare “POS REQUEST”, quindi premere il tasto a sfioramento [SELECT].

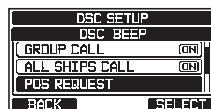

3. Premere il tasto [▲] o [▼] per selezionare “OFF”.

4. Premere il tasto a sfioramento [ENTER] per salvare il parametro selezionato.



5. Premere il tasto a sfioramento [CLEAR] per ripristinare il funzionamento della radio.

Per riabilitare la suoneria, ripetere la procedura sopra descritta, premendo il tasto [▲] o [▼] per selezionare “ON” al precedente punto 3.

11.7 SEGNALAZIONE POSIZIONE

Questa funzione è simile alla richiesta di posizione, ma, anziché richiedere la posizione di un'altra imbarcazione, consente di trasmettere la propria posizione ad un'altra imbarcazione.

11.7.1 Trasmissione di una chiamata di segnalazione posizione DSC

Chiamata di richiesta posizione DSC mediante la rubrica per le chiamate individuali/di posizione

Per l'inserimento dei dati nella rubrica per le chiamate individuali, fare riferimento alla sezione "11.4 CHIAMATA INDIVIDUALE".

1. 
2. Premere il tasto [▲] o [▼] per selezionare "HISTORY" o "MEMORY", quindi premere il tasto a sfioramento [SELECT].
3. Premere il tasto [▲] o [▼] per selezionare il nome nella rubrica, quindi premere il tasto a sfioramento [SELECT].
4. Se si desidera modificare la posizione visualizzata, premere il tasto a sfioramento [POS/TM] per accedere alla schermata di inserimento dati dei relativi alla posizione. Dopo aver inserito i nuovi dati relativi alla posizione, premere il tasto a sfioramento [FINISH] per confermare.
5. Premere il tasto a sfioramento [YES] per trasmettere la propria posizione all'imbarcazione selezionata.
6. Premere il tasto a sfioramento [QUIT] per ripristinare il funzionamento della radio.

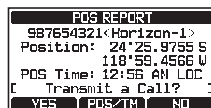
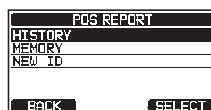

Chiamata di segnalazione posizione DSC con inserimento manuale di un MMSI

Questa funzione consente di trasmettere la propria posizione ad un'altra imbarcazione inserendo manualmente il numero MMSI dell'imbarcazione alla quale si desidera richiedere la posizione.

1. 
2. Premere il tasto [▲] o [▼] per selezionare "NEW ID", quindi premere il tasto a sfioramento [SELECT].

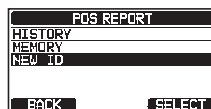

- Premere il tasto [▲] o [▼] per selezionare la prima cifra del numero MMSI che si desidera contattare, quindi premere il tasto a sfioramento [SELECT] per passare alla cifra successiva.
- Ripetere il punto 3 per impostare il numero MMSI. Se si effettua o un errore durante la digitazione del numero MMSI, premere i tasti [▲]/[▼]/[◀]/[▶] per selezionare “←” o “→”, premere il tasto a sfioramento [SELECT] fino ad evidenziare il carattere errato, quindi eseguire l'operazione di cui al punto 3.
- Al termine della digitazione del numero MMSI, premere il tasto a sfioramento [FINISH].
- Se si desidera modificare la posizione visualizzata, premere il tasto a sfioramento [POS/TM] per accedere alla schermata di inserimento dati dei relativi alla posizione. Dopo aver inserito i nuovi dati relativi alla posizione, premere il tasto a sfioramento [FINISH] per confermare.
- Premere il tasto a sfioramento [YES] per trasmettere la propria posizione all'imbarcazione selezionata.
- Premere il tasto a sfioramento [QUIT] per ripristinare il funzionamento della radio.

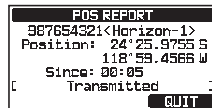
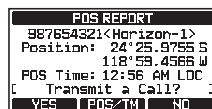

11.7.2 Ricezione di una chiamata di segnalazione posizione DSC

Quando un altro operatore trasmette la sua posizione della sua imbarcazione al ricevitore di un altro ricetrasmittitore **GX1850GPS/E-GX1800GPS/E** si verifica quanto segue:

- Quando si riceve una chiamata di segnalazione posizione da un'altra imbarcazione, si attiva una suoneria
- Premere un tasto qualsiasi per arrestare la suoneria.
- Per uscire dalla modalità radio, premere il tasto a sfioramento [QUIT].

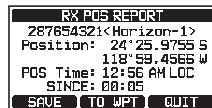
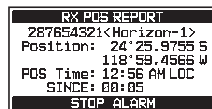

11.7.3 Navigazione alla posizione segnalata

Il ricetrasmittitore dispone di una funzione che consente la navigazione fino a raggiungere la posizione ricevuta in una segnalazione utilizzando il display della bussola. La navigazione alla posizione indicata in una chiamata di segnalazione posizione può essere abilitata come segue.

- Premere il tasto a sfioramento [TO WPT].

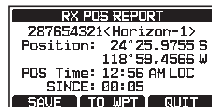

2. Premere il tasto a sfioramento [ENTER] per memorizzare il waypoint.



3. Il display indica la distanza e la direzione ricevuta dall'imbarcazione e la bussola la indica con un punto (●).

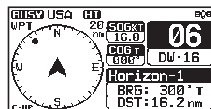

Arresto della navigazione alla posizione segnalata

1. Premere uno dei tasti a sfioramento, quindi premere il tasto a sfioramento [STOP].

La radio interrompe la navigazione ad un waypoint e viene visualizzato il normale display VHF.

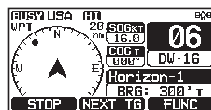

11.7.4 Salvataggio come waypoint della posizione segnalata

Il ricetrasmittitore può salvare una chiamata di segnalazione posizione nella memoria della radio come un waypoint.

1. Dopo aver ricevuto la chiamata di segnalazione posizione, premere il tasto a sfioramento [SAVE].

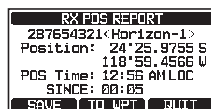

2. Se si desidera cambiare il nome del waypoint, premere il tasto [▲] o [▼] per selezionare "NAME", quindi premere il tasto a sfioramento [SELECT].

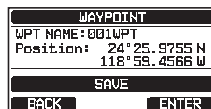

3. Inserire il nome del waypoint da inserire nell'elenco della rubrica. Per i dettagli, fare riferimento a "11.4.1 Impostazione della rubrica per le chiamate individuali/ di posizione".



4. Premere il tasto a sfioramento [ENTER] per memorizzare il waypoint.

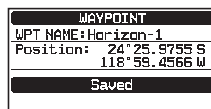

5. Premere il tasto a sfioramento [OK] per tornare alla visualizzazione della segnalazione della posizione.

Navigazione ad un waypoint memorizzato

Per i dettagli, fare riferimento alla sezione "12.1.1 Avvio e arresto della navigazione".

11.7.5 Impostazione di una suoneria per la segnalazione posizione

È possibile disattivare la suoneria della segnalazione posizione del ricetrasmittitore.

1. Tenere premuto  ►►►► “DSC SETUP” ►►►► “DSC BEEP”

2. Premere il tasto [▲] o [▼] per selezionare “POS REPORT”, quindi premere il tasto a sfioramento [SELECT].



3. Premere il tasto [▲] o [▼] per selezionare “OFF”.

4. Premere il tasto a sfioramento [ENTER] per salvare il parametro selezionato.

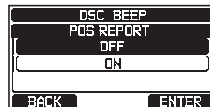

5. Premere il tasto a sfioramento [CLEAR] per ripristinare il funzionamento della radio.

Per riabilitare la suoneria, ripetere la procedura sopra descritta, premendo il tasto [▲] o [▼] per selezionare “ON” al precedente punto 3.

11.8 AUTO POSITION POLLING

Il ricetrasmittitore è in grado di rintracciare automaticamente sei imbarcazioni programmate nella rubrica individuale oppure di trasmettere automaticamente i dati relativi alla propria posizione alle stazioni programmate.

11.8.1 Impostazione della funzione di Polling

1. Tenere premuto  ►►►► “DSC SETUP” ►►►► “AUTO POSITION POLLING”

2. Premere il tasto [▲] o [▼] per selezionare la funzione desiderata (AUTO POS REQUEST e AUTO POS REPORT) e premere il tasto a sfioramento [ENTER].



3. Premere il tasto a sfioramento [CLEAR] per ripristinare il funzionamento della radio.

11.8.2 Impostazione dell'intervallo tra le richieste

1. Tenere premuto  ►►►► “DSC SETUP” ►►►► “AUTO POS INTERVAL”

2. Premere il tasto [▲] o [▼] per selezionare l'intervallo desiderato (30 secondi, 1, 2, 3 e 5 minuti) e premere il tasto a sfioramento [ENTER].



3. Premere il tasto a sfioramento [CLEAR] per ripristinare il funzionamento della radio.

11.8.3 Selezione delle imbarcazioni da richiamare (ricercare) automaticamente

NOTA

La radio utilizza la rubrica per le chiamate individuali per selezionare le imbarcazioni da richiamare. Fare riferimento alla sezione “11.4.1 Impostazione della rubrica per le chiamate individuali/di posizione” e, prima di procedere, inserire il numero MMSI delle imbarcazioni alle quali si potrebbe desiderare di trasmettere chiamate di polling.

1.  → “DSC CALL” → “AUTO POS POLLING”

2. Premere il tasto [▲] o [▼] per selezionare “SELECTED ID”, quindi premere il tasto a sfioramento [SELECT].

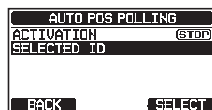

3. La prima volta che si seleziona l'imbarcazione, la radio mostra una riga vuota evidenziata. Premere il tasto a sfioramento [SELECT].



4. La radio mostra le imbarcazioni programmate nella rubrica per chiamate individuali. Premere il tasto [▲] o [▼] per selezionare l'imbarcazione desiderata, quindi premere il tasto a sfioramento [ENTER].



5. Per selezionare altre imbarcazioni, premere il tasto [▲] o [▼] per selezionare una riga vuota, premere il tasto a sfioramento [SELECT], quindi eseguire l'operazione di cui al punto 4.

6. Al termine, premere tre volte il tasto a sfioramento [CLEAR] per uscire dalla modalità radio.



11.8.4 Abilitazione/disabilitazione della richiesta automatica di posizione

1.  → “DSC CALL” → “AUTO POS POLLING”

2. Premere il tasto [▲] o [▼] per selezionare “ACTIVATION”, quindi premere il tasto a sfioramento [SELECT].

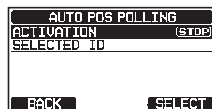

3. Premere il tasto [▲] o [▼] per selezionare “START” per abilitare le trasmissioni o “STOP” per disabilitarle, quindi premere il tasto a sfioramento [ENTER].



4. Premere il tasto a sfioramento [CLEAR] per ripristinare il funzionamento della radio.

5. La richiesta automatica di posizione si avvia e l'icona  viene visualizzata sullo schermo.

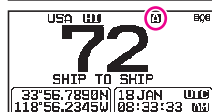

11.9 DSC TEST

Questa funzione viene usata per contattare un'altra imbarcazione dotata di DSC per verificare l'efficienza delle funzioni DSC della radio.

NOTA

Per usare la funzione DSC Test, è necessario che la radio che riceve la chiamata di prova, sia dotata della funzione DSC Test.

Per eseguire la prova DSC occorre inserire il numero MMSI di un'altra imbarcazione nella rubrica per chiamate individuali oppure inserire manualmente il numero MMSI come descritto di seguito.

11.9.1 Programmazione del numero MMSI in una rubrica per chiamate individuali

Fare riferimento alla sezione "11.4.1 Impostazione della rubrica per le chiamate individuali/di posizione".

11.9.2 Trasmissione di una prova DSC ad un'altra imbarcazione

Chiamata di prova DSC mediante la rubrica per le chiamate individuali/di posizione

1.  → "DSC CALL" → "DSC TEST CALL"

2. Premere il tasto [▲] o [▼] per selezionare "HISTORY" o "MEMORY", quindi premere il tasto a sfioramento [SELECT].

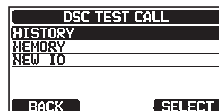

3. Premere il tasto [▲] o [▼] per selezionare il nome dell'imbarcazione, quindi premere il tasto a sfioramento [SELECT].



4. Premere il tasto a sfioramento [YES] per trasmettere una chiamata di prova DSC all'altra imbarcazione.



5. Premere il tasto a sfioramento [QUIT] per ripristinare il funzionamento della radio.



Chiamata di prova DSC con inserimento manuale di un MMSI

1.  → "DSC CALL" → "DSC TEST CALL" → "MANUAL"

2. Premere il tasto [▲] o [▼] per selezionare "NEW ID", quindi premere il tasto a sfioramento [SELECT].

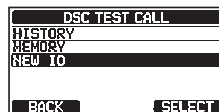

3. Premere il tasto [▲] o [▼] per selezionare la prima cifra del numero MMSI, quindi premere il tasto a sfioramento [SELECT].
4. Ripetere l'operazione di cui al punto 3 fino a quando non sono indicate sul display tutte le cifre dell'MMSI.
5. Premere il tasto a sfioramento [FINISH] per mostrare la pagina delle chiamate di prova.
6. Premere il tasto a sfioramento [YES] per trasmettere una chiamata di prova DSC all'altra imbarcazione.
7. Premere il tasto a sfioramento [QUIT] per ripristinare il funzionamento della radio.



NOTA

La radio, al ricevimento di una risposta alla chiamata di prova dall'imbarcazione che è stata chiamata, suona e visualizza "RX TEST CALL" sul display, a conferma che la radio chiamata ha ricevuto il messaggio di prova.

11.9.3 Ricezione di una chiamata di prova DSC

Quando un'altra imbarcazione trasmette una chiamata di prova DSC alla serie **GX1850GPS/E-GX1800GPS/E** si verifica quanto segue:

1. Alla ricezione di una chiamata di prova DSC, la radio risponde automaticamente all'imbarcazione chiamante.
2. Per uscire dalla visualizzazione della chiamata di prova DSC, premere il tasto a sfioramento [QUIT].



11.10 FUNZIONAMENTO DEI REGISTRI DSC

La **GX1850GPS/E-GX1800GPS/E** registra le chiamate trasmesse, le chiamate di soccorso DSC ricevute e altre chiamate (individuali, di gruppo, All Ships, ecc.). La funzione di registro DSC è simile ad una segreteria telefonica nella quale le chiamate vengono registrate per essere esaminate e sul display della radio viene visualizzata l'icona "☒". La serie **GX1850GPS/E-GX1800GPS/E** può memorizzare fino a 100 chiamate trasmesse, le ultime 50 chiamate di soccorso e fino a 100 altre chiamate (individuali, di gruppo, All Ships, segnalazione posizione, conferma richiesta posizione e conferma chiamata di prova).

NOTA

Quando si seleziona il menu "DSC LOG", il ricetrasmittitore può visualizzare automaticamente le chiamate classificate come ad alta priorità.

11.10.1 Riesame e reinvio di una chiamata trasmessa registrata

Il ricetrasmittitore consente di riesaminare e reinviare le chiamate trasmesse registrate.

1.  → "DSC CALL" → "DSC LOG"
2. Premere il tasto [▲] o [▼] per selezionare "TRANSMITTED", quindi premere il tasto a sfioramento [SELECT].
3. Premere il tasto [▲] o [▼] per selezionare la stazione (nome o numero MMSI) da riesaminare e/o alla quale si desidera reinviare la chiamata.
4. Premere il tasto a sfioramento [SELECT], per ricontrollare i dettagli della stazione selezionata.
5. Premere il tasto a sfioramento [CALL] per ritrasmettere la chiamata DSC o il tasto a sfioramento [BACK] per tornare all'elenco delle chiamate DSC trasmesse.

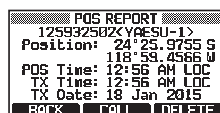
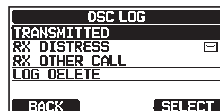

11.10.2 Riesame di una segnalazione di soccorso DSC RX e della relativa conferma

Il ricetrasmittitore consente di riesaminare le segnalazioni di soccorso DSC RX e le relative conferme.

1.  → "DSC CALL" → "DSC LOG" → "RX DISTRESS"

2. Premere il tasto [▲] o [▼] per selezionare la stazione (nome o numero MMSI) della segnalazione di soccorso per la quale si vuole riesaminare la relativa conferma.

NOTA: in presenza di una chiamata ricevuta non ancora letta, l'icona "☐" viene visualizzata a sinistra della chiamata registrata.

3. Premere il tasto a sfioramento [SELECT], per ricontrollare i dettagli della stazione selezionata.
4. Premere il tasto a sfioramento [INFO] per visualizzare maggiori informazioni o il tasto a sfioramento [BACK] per tornare all'elenco delle chiamate di soccorso DSC.

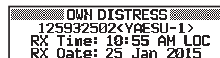
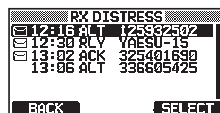

11.10.3 Riesame di altre chiamate registrate

1.  → "DSC CALL" → "DSC LOG" → "RX OTHER CALL"

2. Premere il tasto [▲] o [▼] per selezionare la stazione (nome o numero MMSI) da riesaminare e/o da richiamare.



NOTA: in presenza di una chiamata ricevuta non ancora letta, l'icona "✉" viene visualizzata a sinistra della chiamata registrata.

3. Premere il tasto a sfioramento [**SELECT**], per ricontrollare i dettagli della stazione selezionata.
4. Premere il tasto a sfioramento [**REPLY**] per rispondere alla chiamata o il tasto a sfioramento [**BACK**] per tornare all'elenco delle chiamate ricevute.

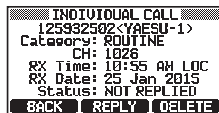

11.10.4 Cancellazione delle chiamate registrate dalla directory "DSC LOG"

1. → "DSC CALL" → "DSC LOG" → "LOG DELETE"
2. Premere il tasto [▲] o [▼] per selezionare la categoria ("TRANSMITTED", "RX DISTRESS", "RX OTHER CALL" o "ALL LOG") da cancellare.
3. Premere il tasto a sfioramento [**SELECT**].
Il display mostrerà il messaggio "Do you want to delete a LOG?".
4. Premere il tasto a sfioramento [**YES**]. (Per annullare, premere il tasto a sfioramento [**NO**].)
5. Premere il tasto a sfioramento [**CLEAR**] per ripristinare il funzionamento della radio.

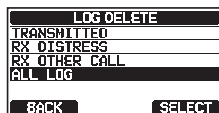

NOTA

La suddetta procedura cancellerà insieme tutte le chiamate registrate della categoria selezionata.

Per cancellare le chiamate registrate, una alla volta, controllare i dettagli della chiamata che si desidera cancellare e premere il tasto a sfioramento [**DELETE**].

11.11 FUNZIONE DSC LOOP BACK

La serie **GX1850GPS/E-GX1800GPS/E** dispone di una funzione di autodiagnosi DSC.

1. → "DSC CALL" → "DSC LOOP BACK"
2. Premere il tasto a sfioramento [**YES**] per avviare una prova. (Per annullare, premere il tasto a sfioramento [**NO**].)

Il display visualizza il messaggio "Passed!" (Superata) se la funzione DSC funziona correttamente. Premere il tasto a sfioramento [**OK**] per tornare al menu "DSC CALL".
3. Premere il tasto a sfioramento [**CLEAR**] per ripristinare il funzionamento della radio.

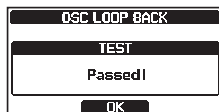

12 NAVIGAZIONE

La serie **GX1850GPS/E-GX1800GPS/E** può memorizzare fino a 250 waypoint utilizzando la pagina della bussola.

È anche possibile raggiungere l'imbarcazione che ha effettuato una chiamata di soccorso utilizzando i dati relativi alla posizione oppure una posizione ricevuta da un'altra radio DSC, utilizzando il polling DSC.

12.1 USO DEI WAYPOINT

12.1.1 Avvio e arresto della navigazione

Navigazione con l'uso della directory dei waypoint

1.  → "NAVI" → "WAYPOINT"
2. Premere il tasto [▲] o [▼] per selezionare la categoria desiderata ("HISTORY" o "MEMORY"), quindi premere il tasto a sfioramento [SELECT].
3. Premere il tasto [▲] o [▼] per selezionare un waypoint, quindi premere il tasto a sfioramento [SELECT]. Viene visualizzata la schermata di navigazione.
La schermata di navigazione comprende la distanza e la direzione alla destinazione. Il waypoint di destinazione è indicato da un punto (●) sulla bussola.
4. Premere un tasto a sfioramento, quindi premere il tasto a sfioramento [STOP] per uscire dalla schermata di navigazione.

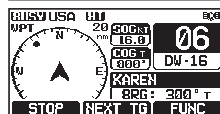
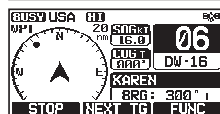
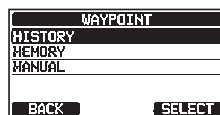

Navigazione mediante inserimento manuale di un waypoint

1.  → "NAVI" → "WAYPOINT"
2. Premere il tasto [▲] o [▼] per selezionare "MANUAL", quindi premere il tasto a sfioramento [SELECT].
3. Se si vuole assegnare al waypoint un nome facile da trovare, premere il tasto [▲] o [▼] per selezionare "NAME:", premere il tasto a sfioramento [SELECT], quindi inserire il nome. Per i dettagli, fare riferimento a "11.4.1 Impostazione della rubrica per le chiamate individuali/di posizione".
4. Premere il tasto [▲] o [▼] per selezionare "POSITION:", quindi premere il tasto a sfioramento [SELECT].

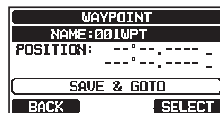
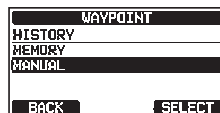

Aggiunta di un waypoint

1. Tenere premuto  ►►►► “WAYPOINT SETUP” ►►►► “WAYPOINT DIRECTORY”
2. Premere il tasto [▲] o [▼] per selezionare “ADD”, quindi premere il tasto a sfioramento [SELECT].
3. Premere il tasto [▲] o [▼] per selezionare “NAME:”, quindi premere il tasto a sfioramento [SELECT].
4. Inserire il nome del waypoint premendo il tasto [▲]/[▼]/[◀]/[▶] e i tasti a sfioramento [SELECT].

Al termine della digitazione del nome (utilizzando fino ad un massimo di quindici caratteri), premere il tasto a sfioramento [FINISH].
5. Premere il tasto [▲] o [▼] per selezionare “POSITION:”, premere il tasto a sfioramento [SELECT], per inserire le coordinate.

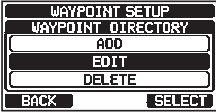
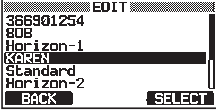

Dopo aver terminato l'inserimento della posizione, premere il tasto a sfioramento [FINISH].
6. Premere il tasto [▲] o [▼] per selezionare “SAVE”, quindi premere il tasto a sfioramento [SELECT] per memorizzare il waypoint.
7. Premere il tasto a sfioramento [CLEAR] per ripristinare il funzionamento della radio.

Modifica di un waypoint

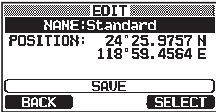
1. Tenere premuto  ►►►► “WAYPOINT SETUP” ►►►► “WAYPOINT DIRECTORY”
2. Premere il tasto [▲] o [▼] per selezionare “EDIT”, quindi premere il tasto a sfioramento [SELECT].
3. Premere il tasto [▲] o [▼] per selezionare il waypoint da modificare, quindi premere il tasto a sfioramento [SELECT] per visualizzare la schermata di inserimento del waypoint.
4. Premere il tasto [▲] o [▼] per selezionare “NAME:” o “POSITION:”, quindi premere il tasto a sfioramento [SELECT].
5. Premere i tasti [▲]/[▼]/[◀]/[▶] per selezionare “←” o “→”, premere il tasto a sfioramento [SELECT] fino ad evidenziare il carattere da modificare, quindi inserire un nuovo carattere.
6. Ripetere le operazioni di cui al punto 5 fino ad aggiornare il waypoint.

Dopo aver terminato la modifica, premere il tasto a sfioramento [FINISH].
7. Premere il tasto [▲] o [▼] per selezionare “SAVE”, quindi premere il tasto a sfioramento [SELECT] per memorizzare il waypoint modificato.
8. Premere il tasto a sfioramento [CLEAR] per ripristinare il funzionamento della radio.

Cancellazione di un waypoint

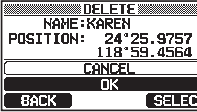
1. Tenere premuto [MENU/SET] → "WAYPOINT SETUP" → "WAYPOINT DIRECTORY"
2. Premere il tasto [▲] o [▼] per selezionare "DELETE", quindi premere il tasto a sfioramento [SELECT].
3. Premere il tasto [▲] o [▼] per selezionare il waypoint da cancellare, quindi premere il tasto a sfioramento [SELECT].
4. Confermare il waypoint da cancellare, selezionare [▲] o [▼] per selezionare "OK", quindi premere il tasto a sfioramento [SELECT].
5. Premere il tasto a sfioramento [CLEAR] per ripristinare il funzionamento della radio.

Salvataggio di una chiamata di posizione DSC come un waypoint

Al ricevimento di una posizione da un'altra radio DSC, la serie **GX1850GPS/E-GX1800GPS/E** consente di salvare la posizione come un waypoint.

Per i dettagli, fare riferimento alla sezione "11.7.4 Salvataggio come waypoint della posizione segnalata".

12.1.3 Selezione del campo di visualizzazione

Questa opzione del menu consente di impostare il campo di visualizzazione della bussola.

1. Tenere premuto [MENU/SET] → "WAYPOINT SETUP" → "DISPLAY RANGE"

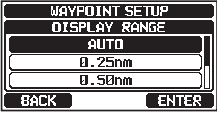
2. Premere il tasto [▲] o [▼] per selezionare il campo desiderato. (L'unità di misura dipende dalle impostazioni del menu GPS SETUP. Fare riferimento alla sezione "18.7 UNITS OF MEASURE".)
3. Premere il tasto a sfioramento [ENTER] per salvare il parametro selezionato.
4. Premere il tasto a sfioramento [CLEAR] per ripristinare il funzionamento della radio.

12.1.4 Selezione del campo di arrivo

Questo menu determina la distanza dal campo di arrivo. Quando l'imbarcazione entra il campo di arrivo del waypoint designato si attiva un segnale acustico.

1. Tenere premuto [MENU/SET] → "WAYPOINT SETUP" → "ARRIVAL RANGE"

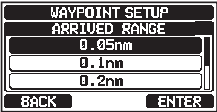
2. Premere il tasto [▲] o [▼] per selezionare il campo desiderato. (L'unità di misura dipende dalle impostazioni del menu GPS SETUP. Fare riferimento alla sezione "18.7 UNITS OF MEASURE".)
3. Premere il tasto a sfioramento [ENTER] per salvare il parametro selezionato.
4. Premere il tasto a sfioramento [CLEAR] per ripristinare il funzionamento della radio.

12.2 FUNZIONE DI DEFINIZIONE ROTTA

La serie **GX1850GPS/E-GX1800GPS/E** consente di impostare da 1 a 30 waypoint lungo la rotta verso una destinazione.

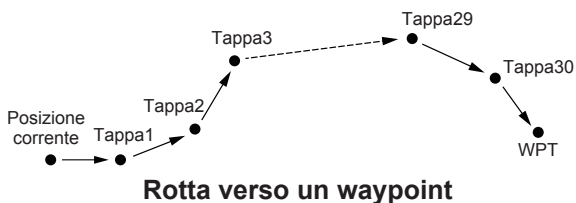



12.2.1 Impostazione della directory della rotta

NOTA

Tutte le destinazioni e le tappe intermedie devono essere programmate in memoria come waypoint. Fare riferimento alla sezione "12.1.2 Impostazione della directory dei waypoint".

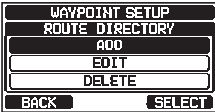
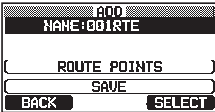
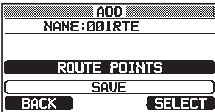
Aggiunta di una rotta

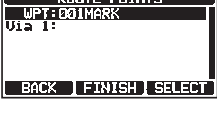
1. Tenere premuto ►►►► "WAYPOINT SETUP" ►►►► "ROUTE DIRECTORY"
2. Premere il tasto [▲] o [▼] per selezionare "ADD", quindi premere il tasto a sfioramento [SELECT].

3. Premere il tasto [▲] o [▼] per selezionare "NAME:", quindi premere il tasto a sfioramento [SELECT].
4. Inserire il nome della rotta premendo il tasto [▲] o [▼] e il tasto a sfioramento [SELECT].
Al termine della digitazione del nome (utilizzando fino ad un massimo di quindici caratteri), premere il tasto a sfioramento [FINISH].

5. Premere il tasto [▲] o [▼] per selezionare "ROUTE POINTS", quindi premere il tasto a sfioramento [SELECT].

6. Premere il tasto [▲] o [▼] per selezionare "WPT:", quindi premere il tasto a sfioramento [SELECT].
7. Premere il tasto [▲] o [▼] per selezionare un waypoint, quindi premere il tasto a sfioramento [SELECT].

8. Premere il tasto [▲] o [▼] per selezionare "Via 1:", quindi premere il tasto a sfioramento [SELECT].

9. Premere il tasto [▲] o [▼] per selezionare un waypoint, quindi premere il tasto a sfioramento [SELECT].
10. Per aggiungere alte tappe intermedie ripetere le operazioni 8 e 9.
11. Premere il tasto a sfioramento [BACK].
12. Premere il tasto [▲] o [▼] per selezionare "SAVE", quindi premere il tasto a sfioramento [ENTER] per memorizzare il waypoint.
13. Premere il tasto a sfioramento [CLEAR] per ripristinare il funzionamento della radio.



Modifica di una rotta

Questa funzione consente di modificare una rotta precedentemente inserita.

1. Tenere premuto  ►►► "WAYPOINT SETUP" ►►► "ROUTE DIRECTORY"
2. Premere il tasto [▲] o [▼] per selezionare "EDIT", quindi premere il tasto a sfioramento [SELECT].
3. Premere il tasto [▲] o [▼] per selezionare la rotta da modificare, quindi premere il tasto a sfioramento [SELECT] per visualizzare la schermata di inserimento della rotta.
4. Eseguire le operazioni da 3 a 11 della pagina precedente fino ad aggiornare la rotta.
5. Premere il tasto [▲] o [▼] per selezionare "SAVE", quindi premere il tasto a sfioramento [SELECT] per memorizzare il waypoint modificato.
6. Premere il tasto a sfioramento [CLEAR] per ripristinare il funzionamento della radio.



Cancellazione di una rotta

1. Tenere premuto  ►►► "WAYPOINT SETUP" ►►► "ROUTE DIRECTORY"
2. Premere il tasto [▲] o [▼] per selezionare "DELETE", quindi premere il tasto a sfioramento [SELECT].
3. Premere il tasto [▲] o [▼] per selezionare la rotta da cancellare, quindi premere il tasto a sfioramento [SELECT].
4. Confermare la rotta da cancellare, premere il tasto [▲] o [▼] per selezionare "OK", quindi premere il tasto a sfioramento [SELECT].
5. Premere il tasto a sfioramento [CLEAR] per ripristinare il funzionamento della radio.

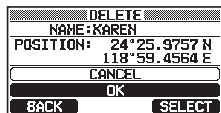

12.2.2 Avvio e arresto della navigazione della rotta

1.  → "NAVI" → "ROUTE"
2. Premere il tasto [▲] o [▼] per selezionare la categoria desiderata ("HISTORY" o "MEMORY"), quindi premere il tasto a sfioramento [SELECT].
3. Premere il tasto [▲] o [▼] per selezionare una rotta, quindi premere il tasto a sfioramento [SELECT]. Viene visualizzata la schermata di navigazione con l'indicatore "RUT".
4. Al raggiungimento del primo obiettivo viene visualizzato il messaggio "ARRIVED". Per iniziare la navigazione all'obiettivo successivo, premere il tasto a sfioramento [YES].
5. Premere un tasto a sfioramento, quindi premere il tasto a sfioramento [STOP] per uscire dalla schermata di navigazione.

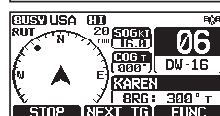
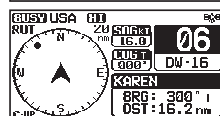
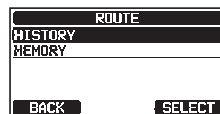

12.2.3 Modifica della destinazione

1. Sulla schermata di navigazione, premere uno dei tasti a sfioramento, seguito dal tasto a sfioramento [NEXT TG].
2. Premere il tasto [▲] o [▼] per selezionare la destinazione desiderata, quindi premere il tasto a sfioramento [SELECT].
3. Viene visualizzata la schermata di navigazione con la nuova destinazione.

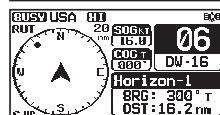
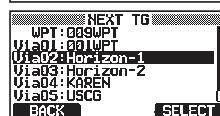
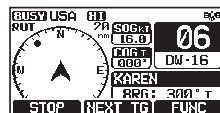

12.2.4 Selezione della rotta automatica o manuale

Quando l'imbarcazione raggiunge un waypoint intermedio, questa impostazione stabilisce se la navigazione al successivo waypoint continuerà automaticamente o debba essere avviata manualmente.

1. Tenere premuto  → "WAYPOINT SETUP" → "ROUTING OPERATION"
2. Premere i tasti [▲] o [▼] per selezionare "AUTO" o "MANUAL", quindi premere il tasto a sfioramento [ENTER].
3. Premere il tasto a sfioramento [CLEAR] per ripristinare il funzionamento della radio.

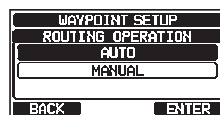

13 FUNZIONE GM

La funzione GM (Group Monitor) della serie **GX1850GPS/E-GX1800GPS/E** utilizza lo stesso sistema delle chiamate di gruppo DSC e del polling di posizione automatico, per visualizzare le posizioni dei membri del gruppo.

13.1 IMPOSTAZIONE DELLA FUNZIONE GM

Il ricetrasmittitore è in grado di memorizzare fino a 10 gruppi, ognuno dei quali composto da 1 a 9 membri.

13.1.1 Impostazione della rubrica per chiamate di gruppo GM

NOTA

- Per abilitare questa funzione occorre programmare lo stesso MMSI di gruppo nei ricetrasmittitori di tutti i membri del gruppo da monitorare. Per i dettagli, fare riferimento alla sezione “**11.5.1 Impostazione di una chiamata di gruppo**”.
- I membri del gruppo per la funzione GM possono essere selezionati soltanto dalla rubrica per le chiamate individuali/di posizione, pertanto tutti i membri che si desidera monitorare devono essere registrati nella rubrica. Per i dettagli, fare riferimento alla sezione “**11.4.1 Impostazione della rubrica per le chiamate individuali/di posizione**”.

1. Tenere premuto  ►►► “GM SETUP” ►►► “GM GROUP DIRECTORY”

2. Premere il tasto [▲] o [▼] per selezionare “ADD”, quindi premere il tasto a sfioramento [SELECT].



3. Premere il tasto [▲] o [▼] per selezionare “NAME:”, quindi premere il tasto a sfioramento [SELECT].

4. Inserire il nome della rotta premendo il tasto [▲] o [▼] e il tasto a sfioramento [SELECT].

Al termine della digitazione del nome (utilizzando fino ad un massimo di undici caratteri), premere il tasto a sfioramento [FINISH].

5. Premere il tasto [▲] o [▼] per selezionare “GM ID:”, premere il tasto a sfioramento [SELECT], quindi inserire in numero MMSI del gruppo.

Al termine della digitazione del numero MMSI, premere il tasto a sfioramento [FINISH].

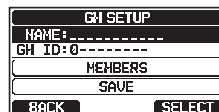

6. Premere il tasto [▲] o [▼] per selezionare “MEMBER”, quindi premere il tasto a sfioramento [SELECT].



- Premere il tasto [▲] o [▼] per selezionare un dall'elenco della rubrica, quindi premere il tasto a sfioramento [SELECT].
- Premere il tasto [▲] o [▼] per selezionare un membro dalla rubrica per chiamate individuali, quindi premere il tasto a sfioramento [SELECT].
- Ripetere le operazioni di cui al punto 8 per aggiungere membri al gruppo, quindi premere il tasto a sfioramento [BACK].
- Premere il tasto a sfioramento [BACK] per tornare alle schermate "NAME:" e "GM ID".
- Premere il tasto [▲] o [▼] per selezionare "SAVE" per memorizzare i dati inseriti, quindi premere il tasto a sfioramento [ENTER].
- Per inserire un'altra rubrica per le chiamate di gruppo, ripetere le operazioni di cui ai punti da 2 a 11.
- Premere il tasto a sfioramento [CLEAR] per ripristinare il funzionamento della radio.



13.1.2 Impostazione dell'intervallo tra le richieste

- Tenere premuto [MENU/SET] ►►►► "GM SETUP" ►►►► "INTERVAL"
- Premere il tasto [▲] o [▼] per selezionare l'intervallo desiderato, quindi premere il tasto a sfioramento [ENTER].
- Premere il tasto a sfioramento [CLEAR] per ripristinare il funzionamento della radio.



13.1.3 Abilitazione/disabilitazione della trasmissione in modalità GM

- Tenere premuto [MENU/SET] ►►►► "GM SETUP" ►►►► "GM TX"
- Premere il tasto [▲] o [▼] per selezionare il tipo di trasmissione desiderato, quindi premere il tasto a sfioramento [ENTER].
 - OFF: disabilita la trasmissione in modalità GM.
 - ON GM: abilita la trasmissione durante la visualizzazione dell'obbiettivo GM.
 - ON ALL: abilita la trasmissione in modalità GM.
- Premere il tasto a sfioramento [CLEAR] per ripristinare il funzionamento della radio.

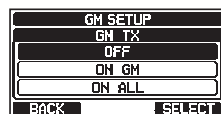

13.2 AVVIO DELLA FUNZIONE GM

NOTA

Per avviare la funzione GM, configurare l'impostazione della rubrica per chiamate di gruppo GM nel menu Setup. In caso contrario non è possibile avviare la funzione GM. Per i dettagli, fare riferimento alla sezione "13.1.1 Impostazione della rubrica per chiamate di gruppo GM".

1.  → "GM"
2. Premere il tasto [▲] o [▼] per selezionare un gruppo che si desidera contattare, quindi premere il tasto a sfioramento [SELECT].

La funzione GM si avvia e viene visualizzata la schermata dell'obbiettivo GM.

3. Premere il tasto a sfioramento [CLEAR] per ripristinare il funzionamento della radio.

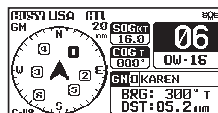

13.2.1 Modifica del gruppo GM monitorato

1. Sulla schermata dell'obbiettivo GM, premere uno dei tasti a sfioramento, seguito dal tasto a sfioramento [TG LIST].

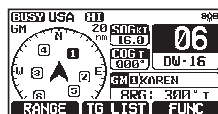

2. Premere il tasto a sfioramento [CHG GRP].



3. Premere il tasto [▲] o [▼] per selezionare il nome del gruppo che si desidera monitorare, quindi premere il tasto a sfioramento [SELECT].

Il gruppo GM monitorato cambia. Viene visualizzata la schermata dell'obbiettivo GM.

4. Premere il tasto a sfioramento [CLEAR] per ripristinare il funzionamento della radio.

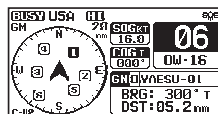
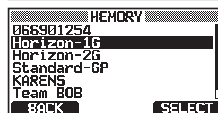

13.2.2 Trasmissione di una chiamata DSC ad un membro del gruppo

1. Sulla schermata dell'obbiettivo GM, premere uno dei tasti a sfioramento, seguito dal tasto a sfioramento [TG LIST].

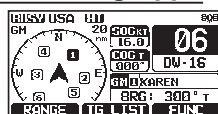

2. Premere il tasto [▲] o [▼] per selezionare un membro da chiamare.
3. Premere il tasto a sfioramento [SELECT] per visualizzare posizione, distanza e rilevamento del membro selezionato.
4. Premere il tasto a sfioramento [CALL] per trasmettere una chiamata individuale DSC al membro selezionato.

GM-GRP Standard-GP	
NAME	DST NM
1:KAREN	22.8
2:BOB	05.2
3:Horizon-1	12.8
4:Standard-2	34.9
BACK CHG GRP SELECT	

GM-GRP Standard-GP	
KAREN	
Position:	24°25.9755 S
	118°59.4566 W
DST:	11 NM
BRG:	120°T
BACK CALL TO WPT	

13.2.3 Avvio della navigazione verso un membro del gruppo

1. Sulla schermata dell'obbiettivo GM, premere uno dei tasti a sfioramento per visualizzare i tasti disponibili.
2. Premere il tasto a sfioramento [TG LIST].
3. Premere il tasto [▲] o [▼] per selezionare un membro che si desidera raggiungere.
4. Premere il tasto a sfioramento [SELECT] per visualizzare posizione, distanza e rilevamento del membro selezionato.
5. Premere il tasto a sfioramento [TO WPT] per iniziare la navigazione verso il membro selezionato. (Premere due volte il tasto [BACK] per annullare e tornare alla visualizzazione dell'obbiettivo GM.)

GM-GRP Standard-GP	
NAME	DST NM
1:KAREN	22.8
2:BOB	05.2
3:Horizon-1	12.8
4:Standard-2	34.9
BACK CHG GRP SELECT	

GM-GRP Standard-GP	
KAREN	
Position:	24°25.9755 S
	118°59.4566 W
DST:	11 NM
BRG:	120°T
BACK CALL TO WPT	

GM-GRP Standard-GP	
KAREN	
Position:	24°25.9755 S
	118°59.4566 W
DST:	11 NM
BRG:	120°T
BACK CALL TO WPT	

14 CONFIGURAZIONE DI NMEA 2000 (solo serie GX1850GPS/E)

Impostare i numeri di dispositivo e i numeri di sistema dei dispositivi collegati alla rete NMEA 2000.

14.1 SELEZIONE DISPOSITIVO

Selezionare il dispositivo per il quale si desidera impostare numero di dispositivo e numero di sistema.

1. Tenere premuto  → “NMEA2000 SETUP” → “SELECT DEVICE”

2. Nell'elenco SELECT DEVICE, premere il tasto [▲] o [▼] per selezionare il dispositivo esterno per il quale occorre impostare numero di dispositivo e numero di sistema.



3. Premere il tasto a sfioramento [SELECT] per salvare il parametro selezionato.

4. Premere il tasto a sfioramento [CLEAR] per ripristinare il funzionamento della radio.

NOTA

Se l'elenco visualizzato non comprende qualche dispositivo collegato alla rete, premere il tasto a sfioramento [SEARCH] per aggiornare l'elenco.

14.2 NUMERO DEL DISPOSITIVO

Se collegando due o più serie GX1850GPS/E, modificare il numero di dispositivo di uno dei due. Impostare il numero di dispositivo del dispositivo selezionato in “14.1 SELEZIONE DISPOSITIVO”.

1. Tenere premuto  → “NMEA2000 SETUP” → “DEVICE NUMBER”

2. Premere il tasto [▲] o [▼] per selezionare la prima cifra del numero del dispositivo, quindi premere il tasto a sfioramento [SELECT] per passare alla cifra successiva.



3. Ripetere l'operazione di cui al punto 2 per impostare il numero di dispositivo entro l'intervallo da 000 a 251. (“000” è il valore predefinito).

4. Se si effettua o un errore durante la digitazione del numero del dispositivo, premere i tasti [▲]/[▼]/[◀]/[▶] per selezionare “←” o “→”, premere il tasto a sfioramento [SELECT] fino ad evidenziare il carattere errato, quindi eseguire l'operazione di cui al punto 2.



5. Al termine della programmazione del numero del dispositivo, premere il tasto a sfioramento [FINISH].



6. Premere il tasto a sfioramento [CLEAR] per ripristinare il funzionamento della radio.

14.3 NUMERO DI SISTEMA

Impostare il numero di dispositivo del sistema selezionato in “14.1 SELEZIONE DISPOSITIVO”.

1. Tenere premuto  → “NMEA2000 SETUP” → “SYSTEM NUMBER”
2. Premere il tasto [◀] o [▶] per selezionare la prima cifra del numero di sistema, quindi premere il tasto a sfioramento [SELECT] per passare alla cifra successiva. 
3. Ripetere l'operazione di cui al punto 2 per impostare il numero di sistema entro l'intervallo da 00 a 15. (“00” è il valore predefinito).
4. Se si effettua o un errore durante la digitazione del numero di sistema, premere i tasti [▲]/[▼]/[◀]/[▶] per selezionare “←” o “→”, premere il tasto a sfioramento [SELECT] fino ad evidenziare il carattere errato, quindi eseguire l'operazione di cui al punto 2.
5. Al termine della programmazione del numero di sistema, premere il tasto a sfioramento [FINISH]. 
6. Premere il tasto a sfioramento [CLEAR] per ripristinare il funzionamento della radio.

14.4 RIEPILOGO DELLA CONFIGURAZIONI DI NMEA 2000

Opzione	Descrizione	Valore predefinito	Pagina
SELECT DEVICE	Selezionare il dispositivo per il quale si desidera impostare numero di dispositivo o il numero di sistema	-	78
DEVICE NUMBER	Impostare il numero di dispositivo	000	78
SYSTEM NUMBER	Impostare il numero di sistema	00	79

14.5 ELENCO PGN COMPATIBILI CON NMEA 2000

Ricezione		Trasmissione	
059392	Riconoscimento ISO	059392	Riconoscimento ISO
059904	Richiesta ISO	059904	Richiesta ISO
060928	Richiesta indirizzo ISO	060928	Richiesta indirizzo ISO
065240	Comando indirizzo ISO	-	-
126464	Funzione di gruppo PGN ricezione/trasmissione	126464	Funzione di gruppo PGN ricezione/trasmissione
126993	Heartbeat	126993	Heartbeat
126996	Informazioni sul prodotto	126996	Informazioni sul prodotto
127237	Angolo di rotta/controllo corsa	-	-
127250	Direzione imbarcazione	-	-
127258	Varianza magnetica	-	-
128259	Speed	-	-
129025	Posizione, aggiornamento rapido	-	-
129026	COG e SOG, aggiornamento rapido	-	-
129029	Dati posizione GNSS	129029	Dati posizione GNSS
129033	Differenza fuso orario locale	-	-
-	-	129799	Frequenza/Modalità/Alimentazione radio
-	-	129808	Informazioni sulle chiamate DSC
129540	Satelliti GNSS in vista	129540	Satelliti GNSS in vista

15 CONFIGURAZIONE

15.1 DISPLAY MODE

La modalità di visualizzazione può essere selezionata a seconda dell'ora del giorno in cui si usa la radio.

1. Tenere premuto  → "CONFIGURATION" → "DISPLAY MODE"

2. Premere il tasto [▲] o [▼] per selezionare l'opzione desiderata. Selezionare l'opzione "DAY MODE" o "NIGHT MODE".

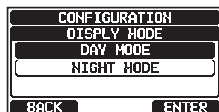

DAY MODE: Modalità di visualizzazione normale.

NIGHT MODE: Modalità di visualizzazione a bassa luminosità per l'uso notturno.

3. Premere il tasto a sfioramento [ENTER] per salvare il parametro selezionato.
4. Premere il tasto a sfioramento [CLEAR] per ripristinare il funzionamento della radio.

15.2 REGOLAZIONE DELLA LUMINOSITÀ

Questa opzione del menu regola l'intensità della retroilluminazione.

1. Tenere premuto  → "CONFIGURATION" → "DIMMER"

2. Premere il tasto [▲] o [▼] per selezionare il livello desiderato ("7" è il livello predefinito). Se si seleziona "OFF", la luce si spegne.



3. Premere il tasto a sfioramento [ENTER] per salvare il livello selezionato.
4. Premere il tasto a sfioramento [CLEAR] per ripristinare il funzionamento della radio.

15.3 CONTRASTO DISPLAY

Il contrasto del display può essere regolato a seconda dell'ambiente operativo.

1. Tenere premuto  → "CONFIGURATION" → "CONTRAST"

2. Premere il tasto [▲] o [▼] per selezionare il livello desiderato. Il livello di contrasto può essere impostato da "1" a "30" ("15" è il livello predefinito).

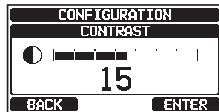

3. Premere il tasto a sfioramento [ENTER] per salvare il livello selezionato.
4. Premere il tasto a sfioramento [CLEAR] per ripristinare il funzionamento della radio.

15.4 KEY BEEP

Questa opzione viene usata per selezionare il livello del volume del cicalino all'azionamento dei tasti.

1. Tenere premuto  ►►►► “CONFIGURATION” ►►►► “KEY BEEP”

2. Premere il tasto [▲] o [▼] per selezionare il livello desiderato. Il livello del cicalino può essere impostato da “1” a “7”, o “OFF” (“7” è l'impostazione predefinita).
3. Premere il tasto a sfioramento [ENTER] per salvare il livello selezionato.
4. Premere il tasto a sfioramento [CLEAR] per ripristinare il funzionamento della radio.

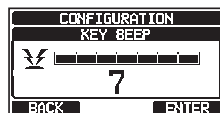

15.5 TASTI A SFIORAMENTO

Da questo menu è possibile assegnare le funzioni desiderate a ciascun tasto a sfioramento dal numero 01 a 12. Si può anche impostare la durata per la quale l'icona del tasto a sfioramento rimarrà visualizzata dopo l'azionamento del tasto.

15.5.1 Assegnazione tasti

1. Tenere premuto  ►►►► “CONFIGURATION” ►►►► “SOFT KEY”

2. Premere il tasto [▲] o [▼] per selezionare “KEY ASSIGNMENT”, quindi premere il tasto a sfioramento [SELECT].



3. Premere il tasto [▲] o [▼] per selezionare il numero del tasto da programmare e premere il tasto a sfioramento [SELECT].















4. Premere il tasto [▲] o [▼] per selezionare una nuova funzione da assegnare e premere il tasto a sfioramento [ENTER]. Le funzioni disponibili sono elencate di seguito. Selezionando “NONE”, l'assegnazione dei tasti a sfioramento viene annullata.



5. Ripetere le operazioni di cui ai punti 3 e 4 per programmare gli altri tasti a sfioramento.

È possibile assegnare fino ad un massimo di 12 tasti a sfioramento alle funzioni radio VHF.

6. Premere il tasto a sfioramento [CLEAR] per ripristinare il funzionamento della radio.

DISPLAY	ICONA TASTO A SFIORAMENTO	FUNZIONE	ASSEGNAZIONE PREDEFINITA AI NUMERI DEI TASTI A SFIORAMENTO (Vedere la pagina precedente.)
NESSUNO	-	-	-
WX/CH		Commuta tra i canali meteo e marino	01 (GX1850GPS/E, GX1800GPS/E)
SCAN		Attiva o disattiva la funzione di scansione	05
SCAN MEMORY		Aggiunge o rimuove canali dalla scansione dei canali di memoria	04
MULTI WATCH		Avvia e arresta la scansione Dual Watch o Triple Watch	06
PRESET		Programma o cancella il canale di memoria preimpostato	01 (GX1850GPS/E, GX1800GPS/E)
INTERCOM		Attiva l'interfono tra radio e microfono RAM4 opzionale (SSM-70H)	10
MARK POSITION		Contrassegna la posizione corrente per un "Waypoint"	07
NAVIGAZIONE		Abilita la visualizzazione della navigazione "Waypoint" o "Route"	08
COMPASS		Abilita la visualizzazione della bussola	09
TX HI/LO		Selezione la potenza di trasmissione	02
MAN OVERBOARD		Contrassegna la posizione di una persona caduta in mare	03
CH NAME		Modifica i nomi dei canali	10 (GX1850GPS/E, GX1800GPS/E)
DISPLAY MODE		Commuta la modalità di visualizzazione del display tra diurna e notturna	12

15.5.2 Timer tasti

1. Tenere premuto  ➡ "CONFIGURATION" ➡ "SOFT KEY"

2. Premere il tasto [▲] o [▼] per selezionare "KEY TIMER", quindi premere il tasto a sfioramento [SELECT].

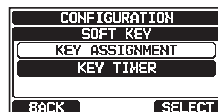

3. Premere il tasto [▲] o [▼] per selezionare il tempo di ripristino desiderato, il valore predefinito è 5 secondi.



4. Premere il tasto a sfioramento [ENTER] per salvare il parametro selezionato.

5. Premere il tasto a sfioramento [CLEAR] per ripristinare il funzionamento della radio.

15.6 RESET

Le categorie delle memorie e delle impostazioni possono essere ripristinate indipendentemente oppure è possibile ripristinare le impostazioni di fabbrica del ricetrasmittitore.

1. Tenere premuto  ►►►► “CONFIGURATION” ►►►► “RESET”

2. Premere il tasto [▲] o [▼] per selezionare la categoria desiderata da: “DSC/GM SETUP”, “WAYPOINT SETUP”, “CHANNEL SETUP”, “GPS SETUP”, “CONFIGURATION”, “FACTORY” (verranno inizializzate tutte le impostazioni*¹ tranne “MMSI” e “ATIS”*²), “USER MMSI” o “ATIS CODE”*².



*¹(Viene cancellata anche la rubrica per chiamate individuali.)

*²Solo GX850GPS/E e GX1800GPS/E)

Per i dettagli sul ripristino di “USER MMSI” e “ATIS CODE”, fare riferimento a “15.6.1 Ripristino di MMSI UTENTE e CODICE ATIS”.

3. Premere il tasto a sfioramento [SELECT].
4. Premere il tasto a sfioramento [YES]. (Per annullare, premere il tasto a sfioramento [NO].)



5. Premere il tasto a sfioramento [OK].
6. Premere il tasto a sfioramento [CLEAR] per ripristinare il funzionamento della radio.



15.6.1 Ripristino di MMSI UTENTE e CODICE ATIS

Se occorre resettare il numero MMSI e il codice ATIS*. Rivolgersi a Standard Horizon per ottenere i necessari codici di ripristino.

*(Solo GX1850GPS/E e GX1800GPS/E)

Per richiedere il codice di ripristino

Contattare Standard Horizon e confermare le seguenti informazioni richieste.

●Le informazioni necessarie per ottenere il codice di ripristino:

- Denominazione modello
- Numero di serie
- Attuale numero MMSI o/e codice ATIS
(Per controllare numero MMSI e codice ATIS, fare riferimento a “8.6.1 Maritime Mobile Service Identity (MMSI)” o “19 IMPOSTAZIONE DELLA FUNZIONALITÀ ATIS (solo GX1850GPS/E e GX1800GPS/E)”.
- Codici richiesta per numero MMSI e/o codice ATIS
(Vedere “Controllo del codice richiesta” di seguito).

● Informazioni di contatto

Stati Uniti/Canada

E-mail: marinetech@yaesu.com

Telefono (800) 767-2450

Europa

E-mail: service@yaesu.co.uk

Telefono +44 (0)1962 866667

Controllo del codice richiesta

1. Tenere premuto  ►►►► “**CONFIGURATION**” ►►►► “**RESET**”

2. Premere il tasto [▲] o [▼] per selezionare la categoria desiderata. È possibile selezionare “**USER MMSI**”, o “**ATIS CODE**”*, quindi premere il tasto a sfioramento [SELECT].
*(Solo GX1850GPS/E e GX1800GPS/E)



3. Premere nuovamente il tasto a sfioramento [SELECT]
Viene visualizzato il codice modello.

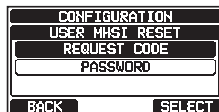

NOTA

Per il ripristino di “**MMSI UTENTE**” e “**CODICE ATIS**”, sono necessari entrambi i codici.

Ripristino dei codici MMSI UTENTE e ATIS

Qui di seguito è descritta la procedura di ripristino dei codici MMSI UTENTE e ATIS dopo aver ottenuto i codici di ripristino.

1. Viene visualizzata la schermata RESET al punto 2 di “**Controllo del codice richiesta**”.

2. Premere il tasto [▲] o [▼] per selezionare “**PASSWORD**”, quindi premere il tasto a sfioramento [SELECT]
Viene visualizzata la schermata di inserimento password.

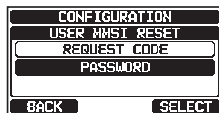

3. Premere i tasti [▲]/[▼]/[◀]/[▶] per selezionare la prima cifra della password di ripristino, quindi premere il tasto a sfioramento [SELECT] per passare alla cifra successiva.



- Ripetere le operazioni di cui al punto 3 fino a completare la password di ripristino.

Se si effettua o un errore durante la digitazione del nome della stazione, premere i tasti [▲]/[▼]/[◀]/[▶] per selezionare “←” o “→”, premere il tasto a sfioramento [SELECT] fino ad evidenziare il carattere errato, quindi eseguire l'operazione di cui al punto 3.

- Premere il tasto a sfioramento [FINISH].

Se il ripristino avviene correttamente, viene visualizzato “Completed!”.

In caso di visualizzazione di un messaggio di errore, reinserire il codice di ripristino.

- Premere il tasto a sfioramento [OK] per tornare alla schermata di configurazione.



NOTA

La password di ripristino acquisita è accessibile una sola volta.

15.7 RIEPILOGO DELLA CONFIGURAZIONE

Opzione	Descrizione	Valore predefinito	Pagina
DISPLAY MODE	Commuta la modalità di visualizzazione del display LCD tra diurna e notturna	DAY MODE	80
DIMMER	Regola il livello di retroilluminazione del display LCD e della tastiera	7	80
CONTRAST	Regola il contrasto del display LCD	15	80
KEY BEEP	Regola il volume del cicalino all'azionamento dei tasti	7	81
SOFT KEY	Imposta l'assegnazione e il tempo di visualizzazione dei tasti a sfioramento	10sec	81
SOFT KEY			
KEY ASSIGNMENT	Imposta l'assegnazione dei tasti a sfioramento	-	81
KEY TIMER	Imposta il tempo di visualizzazione dei tasti a sfioramento	5sec	82
RESET	Inizializza le memorie e le impostazioni	-	83

16 IMPOSTAZIONE DELLE FUNZIONI DEI CANALI

16.1 GRUPPO DI CANALI

Questa opzione del menu consente la selezione di un gruppo di canali tra quelli statunitensi, canadesi e internazionali. Per i dettagli, fare riferimento alla sezione “9.7 GRUPPO DI CANALI”.

16.2 WEATHER ALERT (solo versione per Stati Uniti)

Abilita/disabilita la funzione di segnalazione di allerte meteo NOAA. L'impostazione predefinita è “ON”.

1. Tenere premuto  ►►► “CHANNEL SETUP” ►►► “WX ALERT”

2. Premere il tasto [▲] o [▼] per selezionare “ON” oppure “OFF”.

3. Premere il tasto a sfioramento [ENTER] per salvare il parametro selezionato.

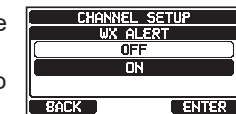

4. Premere il tasto a sfioramento [CLEAR] per ripristinare il funzionamento della radio.

16.3 MEMORIA DI SCANSIONE

Per consentire la scansione dei canali, occorre programmare la memoria di scansione. Questa sezione designa i canali da memorizzare nella memoria di scansione. Fare riferimento alla sezione “9.9.2 Programmazione della memoria di scansione”.

16.4 TIPO DI SCANSIONE

Quest'opzione viene usata per selezionare tra le modalità “MEMORY” o “PRIORITY”. L'impostazione predefinita è “PRIORITY”.

Per i dettagli, fare riferimento alla sezione “9.9.1 Selezione del tipo di scansione”.

16.5 RIPRISTINO SCANSIONE

Quest'opzione viene usata per impostare il tempo di attesa al termine di una trasmissione, prima che la radio riprenda la scansione dei canali. L'impostazione predefinita è 3 secondi.

1. Tenere premuto  ►►► “CHANNEL SETUP” ►►► “SCAN RESUME”

2. Premere il tasto [▲] o [▼] per selezionare il tempo di ripristino desiderato, il valore predefinito è 3 secondi. Il tempo di ripristino può essere impostato da “1sec” a “5sec”.

3. Premere il tasto a sfioramento [ENTER] per salvare il nuovo parametro.

4. Premere il tasto a sfioramento [CLEAR] per ripristinare il funzionamento della radio.

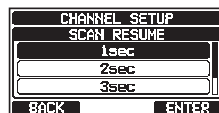

16.6 MULTI WATCH

Quest'opzione viene usata per selezionare tra “DUAL” e “TRIPLE”. L'impostazione predefinita è “DUAL”.

Per i dettagli fare riferimento alla sezione “9.8 MULTI WATCH (AL CANALE PRIORITARIO)”.

16.7 PRIORITY CH

Questa procedura consente l'impostazione di un diverso canale di priorità da utilizzare per la scansione prioritaria. Come impostazione predefinita, il canale prioritario è il canale 16.

1. Tenere premuto  ►►►► “CHANNEL SETUP” ►►►► “PRIORITY CHANNEL”
2. Premere il tasto [▲] o [▼] per selezionare il canale desiderato al quale assegnare la priorità.
3. Premere il tasto a sfioramento [ENTER] per salvare il nuovo parametro.
4. Premere il tasto a sfioramento [CLEAR] per ripristinare il funzionamento della radio.



16.8 SUB CH

Come impostazione predefinita il canale secondario è il canale 9. Questa procedura consente di assegnare un diverso canale secondario al quale accedere istantaneamente.

1. Tenere premuto  ►►►► “CHANNEL SETUP” ►►►► “SUB CHANNEL”
2. Premere il tasto [▲] o [▼] per selezionare il canale da utilizzare come canale secondario.
3. Premere il tasto a sfioramento [ENTER] per salvare il nuovo parametro.
4. Premere il tasto a sfioramento [CLEAR] per ripristinare il funzionamento della radio.

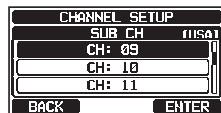

16.9 CH NAME

Quando è selezionata la modalità radio (“Normal”), il display visualizza un nome sotto il numero del canale. Questo nome descrive l'uso del canale. Il nome può essere personalizzato procedendo come segue.

Esempio: canale 69 da PLEASURE a HOOKUP

1. Tenere premuto  ►►►► “CHANNEL SETUP” ►►►► “CHANNEL NAME”
2. Premere il tasto [▲] o [▼] per selezionare il canale al quale assegnare il nome, quindi premere il tasto a sfioramento [SELECT].
3. Premere il tasto [▲]/[▼]/[◀]/[▶] per selezionare la prima lettera del nuovo nome del canale.
4. Premere il tasto a sfioramento [SELECT] per memorizzare la prima lettera del nome e passare alla successiva lettera verso destra.
5. Ripetere i passi 3 e 4 fino a completare il nome. Il nome può essere composto da un massimo di 16 caratteri, se non si utilizzano tutti e 16 i caratteri, selezionare “→” per passare allo spazio successivo. Questo metodo può essere usato anche per inserire uno spazio vuoto nel nome.



Se si effettua o un errore durante la digitazione del nome del canale, premere i tasti [▲]/[▼]/[◀]/[▶] per selezionare “←” o “→”, premere il tasto a sfioramento [SELECT] fino ad evidenziare il carattere errato, quindi eseguire l'operazione di cui ai punti 3 e 4.

- Al termine della digitazione del nome del canale (utilizzando fino ad un massimo di quindici caratteri), premere il tasto a sfioramento [FINISH] per salvare il nome.
- Per inserire il nome di un altro canale, ripetere le operazioni di cui ai punti da 2 a 6.
- Premere il tasto a sfioramento [CLEAR] per ripristinare il funzionamento della radio.



NOTA

Quando al tasto a sfioramento viene assegnata la funzione “CHANNEL NAME”, è possibile visualizzare direttamente il nome del canale premendo il tasto a sfioramento [NAME] durante il funzionamento della radio.

16.10 REGOLAZIONE DELLA LUMINOSITÀ DEL LED DI RICEZIONE

Questa opzione del menu regola l'intensità del LED di ricezione.

- Tenere premuto [MENU/SET] ➡ “CHANNEL SETUP” ➡ “RX LED DIMMER”

- Premere il tasto [▲] o [▼] per selezionare il livello desiderato (“7” è il livello predefinito). Se si seleziona “OFF”, la luce si spegne.
- Premere il tasto a sfioramento [ENTER] per salvare il livello selezionato.
- Premere il tasto a sfioramento [CLEAR] per ripristinare il funzionamento della radio.

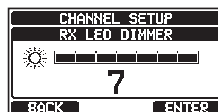

16.11 RIEPILOGO DELLE IMPOSTAZIONI DELLE FUNZIONI DEI CANALI

Opzione	Descrizione	Valore predefinito	Pagina
CHANNEL GROUP	Seleziona il gruppo di canali	(A seconda della versione del ricetrasmittitore)	28
WEATHER ALERT (solo versione per Stati Uniti)	Attiva o disattiva la scansione allerte meteo	ON	86
SCAN MEMORY	Aggiunge o rimuove un canale dalla memoria di scansione	-	30
SCAN TYPE	Seleziona la scansione prioritaria o la scansione con la memoria	PRIORITY	30
SCAN RESUME	Imposta il tempo di ripristino della scansione	3sec	86
MULTI WATCH	Seleziona Dual Watch o Triple Watch	DUAL	29
PRIORITY CHANNEL	Seleziona un canale prioritario	CH16	87
SUB CHANNEL	Seleziona un canale secondario	CH09	87
CHANNEL NAME	Modifica il nome dei canali di memoria	-	87
RX LED DIMMER	Regola il livello dell'attenuatore di luminosità del LED di ricezione	7	88

17 IMPOSTAZIONE DSC

17.1 RUBRICA PER CHIAMATE INDIVIDUALI

La serie **GX1850GPS/E-GX1800GPS/E** ha una rubrica DSC che consente di memorizzare il nome di un'imbarcazione o di una persona e il numero MMSI associato che si desidera contattare con chiamate individuali, richieste di posizione e trasmissioni di segnalazioni di posizione.

Per trasmettere una chiamata individuale, programmare questa rubrica con i dati dell'imbarcazione che si desidera contattare, in modo analogo alla rubrica di un telefono cellulare.

Per i dettagli, fare riferimento alla sezione **"11.4.1 Impostazione della rubrica per le chiamate individuali/di posizione"**.

17.2 RISPOSTA ALLE CHIAMATE INDIVIDUALI

Quest'opzione del menu imposta la radio in modo da rispondere automaticamente (impostazione predefinita) o manualmente ad una chiamata individuale DSC che richiede il passaggio ad un canale operativo per le comunicazioni vocali. Quando si seleziona **"MANUAL"**, viene visualizzato il numero MMSI dell'imbarcazione chiamante in modo da poter identificare da chi proviene la chiamata. Questa funzione è simile all'identificativo del chiamante su un cellulare.

Per l'impostazione, fare riferimento alla sezione **"11.4.2 Impostazione della risposta alle chiamate individuali"**.

17.3 CONFERMA DELLE CHIAMATE INDIVIDUALI

La radio può essere impostata in modo da rispondere automaticamente (impostazione predefinita) o da non rispondere alle chiamate DSC individuali.

Per i dettagli, fare riferimento alla sezione **"11.4.3 Abilitazione della conferma per le chiamate individuali"**.

17.4 SUONERIA CHIAMATE INDIVIDUALI

La radio può essere impostata in modo da attivare una suoneria come un telefono alla ricezione di una chiamata individuale DSC. L'impostazione predefinita della durata della suoneria è di 2 minuti, ma è possibile impostarla a 1, 10 o 15 secondi procedendo come descritto di seguito.

Per i dettagli, fare riferimento alla sezione **"11.4.6 Impostazione della suoneria per le chiamate individuali"**.

17.5 RUBRICA PER CHIAMATE DI GRUPPO

Per abilitare questa funzione occorre programmare lo stesso MMSI di gruppo su tutte le radio VHF DSC facenti parte del gruppo di imbarcazioni che utilizzerà questa funzione.

Per i dettagli, fare riferimento alla sezione **"11.5.1 Impostazione di una chiamata di gruppo"**.

17.6 RISPOSTA ALLA RICHIESTA DI POSIZIONE

La serie **GX1850GPS/E-GX1800GPS/E** può essere impostata in modo da trasmettere automaticamente (impostazione predefinita) o manualmente la propria posizione su richiesta di un'altra imbarcazione. Questa selezione è importante se si vuole evitare che altre persone possano scoprire la posizione della propria imbarcazione. Nella modalità manuale, viene visualizzato il numero MMSI (Maritime Mobile Service Identity Number) o il nome della persona in modo da poter decidere se trasmettere la propria posizione all'imbarcazione che l'ha richiesta.

Per i dettagli, fare riferimento alla sezione **"11.6.1 Impostazione di una risposta alla richiesta di posizione"**.

17.7 AUTO POSITION POLLING

La serie **GX1850GPS/E-GX1800GPS/E** può richiedere in automatico la posizione di sette imbarcazioni programmate nella rubrica per chiamate individuali e ricercarle automaticamente.

Fare riferimento alla sezione **"11.8 AUTO POSITION POLLING"**.

17.8 AUTO POSITION INTERVAL

È possibile selezionare l'intervallo tra le trasmissioni automatiche delle richieste di posizione.

Per i dettagli, fare riferimento alla sezione **"11.8.2 Impostazione dell'intervallo tra le richieste"**.

17.9 AUTO CHANNEL CHANGE

Alla ricezione di una chiamata di soccorso DSC o di una chiamata All Ships (urgente o di allarme), la serie **GX1850GPS/E-GX1800GPS/E** passa automaticamente al canale 16. Il tempo di commutazione automatica può essere modificato. L'impostazione predefinita è 30 secondi.

1. Tenere premuto  ►►►► **"DSC SETUP"** ►►►► **"AUTO CHANNEL CHANGE"**

2. Premere il tasto  o  per selezionare il tempo desiderato, quindi premere il tasto a sfioramento **[ENTER]**.

3. Premere il tasto a sfioramento **[CLEAR]** per ripristinare il funzionamento della radio.

Se si seleziona **"OFF"**, l'icona  si illumina sullo schermo.

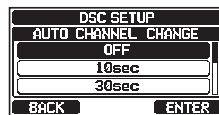

17.10 NO ACTION TIMER

Se sulla schermata “MENU” o “DSC CALL” non si preme alcun tasto, il ricetrasmittitore ripristina automaticamente il funzionamento della radio.

L'impostazione predefinita è 10 minuti.

1. Tenere premuto  ►►►► “DSC SETUP” ►►►► “NO ACTION TIMER”

2. Premere il tasto [▲] o [▼] per selezionare il tempo desiderato, quindi premere il tasto a sfioramento [ENTER].

3. Premere il tasto a sfioramento [CLEAR] per ripristinare il funzionamento della radio.



17.11 POS UNFIX WAITING TIME

Questo menu consente di selezionare il tempo di attesa massimo prima di ottenere i dati di posizione alla ricezione di una chiamata di soccorso, chiamata di segnalazione di posizione o conferma ad una chiamata di richiesta di posizione.

L'impostazione predefinita è 15 secondi.

1. Tenere premuto  ►►►► “DSC SETUP” ►►►► “POS UNFIX WAITING TIME”

2. Premere il tasto [▲] o [▼] per selezionare il tempo desiderato, quindi premere il tasto a sfioramento [ENTER].

3. Premere il tasto a sfioramento [CLEAR] per ripristinare il funzionamento della radio.



17.12 DSC BEEP

Questa funzione consente di attivare o disattivare le segnalazioni acustiche di allarme alla ricezione di una chiamata DSC. Le chiamate DSC, personalizzabili sono: individuali, di gruppo, All Ships, richiesta di posizione, segnalazione posizione, geografiche, polling e prova DSC.

Per i dettagli, fare riferimento alla sezione “11.5.4 Impostazione della suoneria per le chiamate di gruppo”.

17.13 RIEPILOGO DEL MENU DSC SETUP

Opzione	Descrizione	Valore predefinito	Pagina
INDIVIDUAL DIRECTORY	Inserire o modificare gli indirizzi utilizzati per le chiamate individuali	-	43
INDIVIDUAL REPLY	Seleziona una risposta alla an chiamata individuale	MANUAL	44
INDIVIDUAL ACK.	Seleziona il messaggio da trasmettere automaticamente come conferma di una chiamata individuale	ABLE	45
INDIVIDUAL RING	Seleziona il tempo di attivazione della suoneria alla ricezione di una chiamata individuale o di una richiesta di posizione	2 min	48

Opzione	Descrizione	Valore predefinito	Pagina
GROUP DIRECTORY	Inserire o modificare gli indirizzi utilizzati per le chiamate di gruppo	-	49
POSITION REPLY	Seleziona la modalità di risposta alla ricezione di una chiamata di posizione	AUTO	54
AUTO POSITION POLLING	Seleziona il tipo di funzionamento per AUTO POSITION POLLING	AUTO POS REPORT	61
A U T O P O S INTERVAL	Seleziona l'intervallo tra le trasmissioni delle richieste di posizione automatiche	30sec	61
AUTO CHANNEL CHANGE	Seleziona il ritardo del passaggio automatico al canale richiesto dopo la ricezione di una chiamata di soccorso, chiamata All Ship o chiamata di gruppo	30sec	90
NO ACTION TIMER	Seleziona il ritardo prima del ritorno al normale funzionamento del ricetrasmettitore quando non si preme alcun tasto	10 min	91
POS UNFIX WAITING TIME	Imposta il tempo di attesa massimo per ottenere i dati di posizione alla ricezione di una chiamata di soccorso, chiamata di segnalazione di posizione o conferma ad una chiamata di richiesta di posizione	15sec	91
DSC BEEP	Attiva o disattiva l'allarme acustico alla ricezione di una chiamata DSC	INDIVIDUAL CALL: ON GROUP CALL: ON ALL SHIPS: ON POS REQUEST: OFF POS REPORT: OFF GEOGRAPHICAL: ON DSC TEST CALL: ON	91

18 GPS SETUP

La modalità "GPS Setup" consente di personalizzare i parametri di NMEA2000 o NMEA-0183 o del ricevitore GPS interno in base alle specifiche esigenze operative.

18.1 ORDER OF PRIORITY (solo serie GX1850GPS/E)

Specificare l'ordine di priorità dei dispositivi in ingresso da utilizzare per ottenere informazioni sulla posizione. L'impostazione predefinita è "NMEA2000".

1. Tenere premuto  ►►►► "GPS SETUP" ►►►► "ORDER OF PRIORITY"
2. Premere il tasto [▲] o [▼] per selezionare "NMEA2000" o "NMEA-0183", quindi premere il tasto a sfioramento [ENTER] per memorizzare la nuova impostazione.
3. Premere il tasto a sfioramento [CLEAR] per ripristinare il funzionamento della radio.

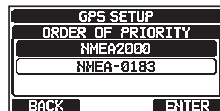

NOTA

Il ricevitore GPS interno è sempre impostato con priorità minima.

18.2 COMPASS DIRECTION

Questa opzione del menu seleziona la visualizzazione della direzione della bussola sul display del ricetrasmittitore. L'impostazione predefinita è "NORTH-UP".

1. Tenere premuto  ►►►► "GPS SETUP" ►►►► "COMPASS DIRECTION"
2. Premere il tasto [▲] o [▼] per selezionare la visualizzazione desiderata della bussola su "COURSE-UP" o "NORTH-UP".
3. Premere il tasto a sfioramento [ENTER] per salvare il nuovo parametro.
4. Premere il tasto a sfioramento [CLEAR] per ripristinare il funzionamento della radio.

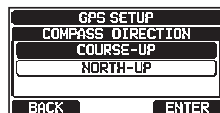

18.3 LOCATION FORMAT

Questa opzione del menu seleziona il sistema di coordinate da visualizzare sul display del ricetrasmittitore. L'impostazione predefinita è "ddd°mm.mmmm".

1. Tenere premuto  ►►►► "GPS SETUP" ►►►► "LOCATION FORMAT"
2. Premere il tasto [▲] o [▼] per selezionare il sistema di coordinate desiderato. Come formato della posizione è possibile scegliere tra "ddd°mm.mmmm" e "ddd°mm'ss".
3. Premere il tasto a sfioramento [ENTER] per salvare il nuovo parametro.
4. Premere il tasto a sfioramento [CLEAR] per ripristinare il funzionamento della radio.



18.4 DIFFERENZA DI FUSO ORARIO

Imposta la differenza del fuso orario locale tra l'ora UTC (tempo coordinato universale) e l'ora locale indicata sul display. La differenza viene aggiunta o sottratta dall'ora ricavata dal GPS.

Per i dettagli, fare riferimento alla sezione “8.8.1 Impostazione dell'orario GPS”.

18.5 TIME AREA

Questa opzione del menu imposta la visualizzazione dell'ora UTC o dell'ora locale con la differenza di fuso orario.

Per i dettagli, fare riferimento alla sezione “8.8.2 Impostazione del fuso orario”.

18.6 FORMATO ORA

Questa opzione del menu imposta la visualizzazione dell'ora nel formato a 12 o 24 ore.

Per i dettagli, fare riferimento alla sezione “8.8.3 Impostazione del formato dell'ora”.

18.7 UNITS OF MEASURE

Questa sezione consente di impostare le unità di visualizzazione di velocità, distanza e altitudine.

1. Tenere premuto  ►►►► “GPS SETUP” ►►►► “UNIT OF MEASURE”
2. Premere il tasto [▲] o [▼] per selezionare il parametro da impostare.
3. Premere il tasto a sfioramento [SELECT].
4. Premere il tasto [▲] o [▼] per selezionare l'unità.
5. Premere il tasto a sfioramento [ENTER] per salvare il nuovo parametro.
6. Premere il tasto a sfioramento [CLEAR] per ripristinare il funzionamento della radio.

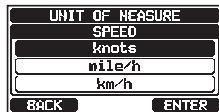
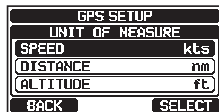

18.8 VARIANZA MAGNETICA

Questa opzione consente la personalizzazione dell'indicazione della rotta reale GPS rispetto al suolo (COG) sulle pagine delle modalità normale e della bussola e del BRG sulla pagina del waypoint.

Per i dettagli, fare riferimento alla sezione “8.8.4 Impostazione della rotta reale o magnetica”.

NOTA

L'impostazione “ON” produce effetti soltanto quando dispositivi esterni, come ad esempio un plotter cartografico GPS, immettono le frasi RMC con dati magnetici.

18.9 Ingresso/uscita NMEA 0183

18.9.1 Data Speed

Questo menu viene usato per impostare la velocità di trasmissione NMEA 0183 dell'ingresso GPS (cavi giallo e verde) e dell'uscita DSC (cavi bianco e marrone). L'impostazione predefinita è 4800 bps.

Quando si selezionano i 38400 bps, le frasi DSC (DSC e DSE) vengono emesse sui cavi bianco e marrone dopo la ricezione di una richiesta di soccorso DSC, richiesta di posizione.

1. Tenere premuto  ►►►► “GPS SETUP” ►►►► “NMEA 0183 IN/OUT”
2. Premere il tasto [▲] o [▼] per selezionare “DATA SPEED”, quindi premere il tasto a sfioramento [SELECT].
3. Premere il tasto [▲] o [▼] per selezionare la velocità desiderata tra “4800bps” e “38400bps”.
4. Premere il tasto a sfioramento [ENTER] per salvare il nuovo parametro.
5. Premere il tasto a sfioramento [CLEAR] per ripristinare il funzionamento della radio.

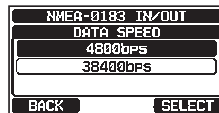
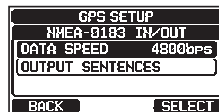

18.9.2 Output sentences

Questa opzione viene usata per impostare le frasi NMEA emesse dal ricetrasmittitore. Come impostazione predefinita, le frasi “GLL” e “RMC” sono “ON”.

1. Tenere premuto  ►►►► “GPS SETUP” ►►►► “NMEA 0183 IN/OUT”
2. Premere il tasto [▲] o [▼] per selezionare “OUTPUT SENTENCES”, quindi premere il tasto a sfioramento [SELECT].
3. Premere il tasto [▲] o [▼] per selezionare il tipo di frase desiderata, quindi premere il tasto a sfioramento [SELECT].
4. Premere il tasto [▲] o [▼] per selezionare “ON” oppure “OFF”.
5. Premere il tasto a sfioramento [ENTER] per salvare il nuovo parametro.
6. Ripetere le operazioni di cui ai punti da 3 a 5 per impostare le altre frasi.
7. Premere il tasto a sfioramento [CLEAR] per ripristinare il funzionamento della radio.

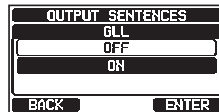

NOTA

- I dati verranno emessi in base all'ordine della priorità di acquisizione dati impostato all'opzione “ORDER OF PRIORITY”. Per i dettagli, fare riferimento alla sezione “**18.1 ORDER OF PRIORITY (solo serie GX1850GPS/E)**”.
- Se l'opzione “UNIT POWER” di “OPTION GPS UNIT” è impostata su OFF, le frasi NMEA non vengono trasmesse. (I dati ricevuti dal GPS opzionale verrà trasmessi così come sono.)
- L'intervallo di trasmissione di ciascuna frase NMEA dipende dal relativo tempo impostato sul dispositivo in ingresso. Tuttavia, le frasi contenenti dati di posizione verranno trasmesse ad intervalli non superiori a due secondi.
- Se è impostata la trasmissione di tutte le frasi, a seconda della velocità di trasmissione, non tutte le frasi possono essere trasmesse ad intervalli di un secondo o inferiori. Le frasi GSA e GSV verranno trasmesse ad intervalli di circa cinque secondi.

18.10 Pos Data Ouput

Selezionare il dispositivo di collegamento da utilizzare per emettere i dati relativi alla posizione.

1. Tenere premuto  ►►►► “GPS SETUP” ►►►► “OPTION GPS UNIT”

2. Premere il tasto [▲] o [▼] per selezionare “OPS DATA OUTPUT”, quindi premere il tasto a sfioramento [SELECT].

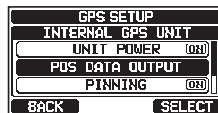

3. Premere il tasto [▲] o [▼] per selezionare “NMEA 2000” o “NMEA 0183”, quindi premere il tasto a sfioramento [SELECT].

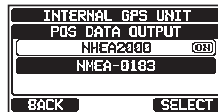

4. Premere il tasto [▲] o [▼] per selezionare “OFF” oppure “ON”.

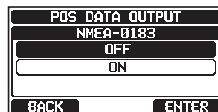

5. Premere il tasto a sfioramento [ENTER] per salvare il nuovo parametro.

6. Premere il tasto a sfioramento [CLEAR] per ripristinare il funzionamento della radio.

18.11 INTERNAL GPS UNIT

Modificare le impostazioni del ricevitore GPS interno. (Le impostazioni di questa sezione sono valide anche al collegamento dell'antenna GPS esterna **SCU-38** al ricevitore GPS interno.)

18.11.1 Unit Power

Quando si utilizza il ricevitore GPS interno, impostare questa opzione su “ON”. L'impostazione predefinita è “ON”.

1. Tenere premuto  ►►►► “GPS SETUP” ►►►► “INTERNAL GPS UNIT”

2. Premere il tasto [▲] o [▼] per selezionare “UNIT POWER”, quindi premere il tasto a sfioramento [SELECT].

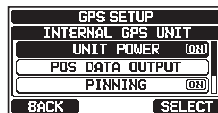

3. Premere il tasto [▲] o [▼] per selezionare “OFF” oppure “ON”.

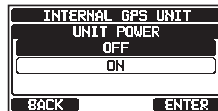



4. Premere il tasto a sfioramento [ENTER] per salvare il nuovo parametro.

5. Premere il tasto a sfioramento [CLEAR] per ripristinare il funzionamento della radio.

18.11.2 Pinning

Questa opzione viene usata per abilitare o disabilitare gli aggiornamenti della posizione quando l'imbarcazione è ferma. L'impostazione predefinita è "ON".

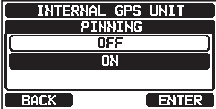
1. Tenere premuto  → "GPS SETUP" → "INTERNAL GPS UNIT"
2. Premere il tasto [▲] o [▼] per selezionare "PINNING", quindi premere il tasto a sfioramento [SELECT].
3. Premere il tasto [▲] o [▼] per selezionare "OFF" oppure "ON".
ON: quando l'opzione "Pinning" è attivata, il ricetrasmittitore aggiorna la sua posizione soltanto quando la velocità dell'imbarcazione supera 0,4 nodi.
OFF: quando l'imbarcazione è in movimento o ferma, il ricetrasmittitore aggiorna costantemente la sua posizione. Questo migliora la precisione dell'acquisizione della posizione.
4. Premere il tasto a sfioramento [ENTER] per salvare il nuovo parametro.
5. Premere il tasto [CLEAR] per tornare al normale funzionamento del ricetrasmittitore.

18.11.3 GPS Setup

Questa opzione abilita o disabilita la funzione del GPS differenziale mediante SBAS (Satellite Based Augmentation System), ad esempio WAAS, EGNOS, MSAS e GAGAN. In alcune aree (l'Australia ad esempio), la ricezione può avere difficoltà ad abilitare il sistema SBAS. L'impostazione predefinita è "ON".

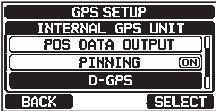
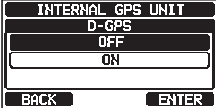
1. Tenere premuto  → "GPS SETUP" → "INTERNAL GPS UNIT"
2. Premere il tasto [▲] o [▼] per selezionare "D-GPS", quindi premere il tasto a sfioramento [SELECT].
3. Premere il tasto [▲] o [▼] per selezionare "OFF" oppure "ON".
4. Premere il tasto a sfioramento [ENTER] per salvare il nuovo parametro.
5. Premere il tasto a sfioramento [CLEAR] per ripristinare il funzionamento della radio.

18.12 RIEPILOGO DELLE IMPOSTAZIONI DEL GPS

Opzione	Descrizione	Valore predefinito	Pagina
ORDER OF PRIORITY (Solo serie GX1850GPS/E)	Imposta l'ordine di priorità dei dispositivi di collegamento per la ricezione dei dati relativi alla posizione	NMEA-2000	93
COMPASS DIRECTION	Seleziona la direzione della bussola da visualizzare	NORTH UP	93
LOCATION FORMAT	Seleziona il sistema di coordinate da visualizzare	ddd°mm.mmmm	93
TIME OFFSET	Imposta la differenza di fuso orario dall'UTC (disponibile soltanto se l'opzione "TIME AREA" è impostata su "LOCAL")	00:00	94
TIME AREA	Seleziona il fuso orario da visualizzare, tra UTC o locale	UTC	94
TIME FORMAT	Seleziona il formato dell'ora da visualizzare, a 12 o 24 ore (fisso a "24H" se all'opzione "TIME AREA" si seleziona "UTC")	24 ore	94
UNITS OF MEASURE	Seleziona l'unità di misura per la visualizzazione di velocità, distanza e altitudine	SPEED: kts (nodi) DISTANZA: nm (miglio nautico) ALTITUDE: ft (piedi)	94
MAGNETIC VARIATION	Abilita/disabilita la funzione della varianza magnetica	OFF	94
NMEA 0183 IN/OUT			
DATA SPEED	Imposta la velocità dati di NMEA 0183	4800 bps	94
OUTPUT SENTENCES	Abilita/disabilita le frasi NMEA	GLL: ON GGA: OFF GSA: OFF GSV: OFF RMC: ON DSC/DSE: OFF	95
INTERNAL GPS UNIT			
UNIT POWER	Abilita/disabilita l'opzione OPTION GPS UNIT	ON	96
POS DATA OUTPUT	Seleziona il dispositivo di collegamento per la trasmissione dei dati relativi alla posizione	NMEA 2000: OFF NMEA-0183: OFF	96
PINNING	Attiva o disattiva gli aggiornamenti della posizione GPS quando l'imbarcazione è ferma	ON	97
D-GPS	Attiva o disattiva il sistema SBAS	ON	97

19 IMPOSTAZIONE DELLA FUNZIONALITÀ ATIS (solo GX1850GPS/E e GX1800GPS/E)

Il ricetrasmittitore **GX1850GPS/E** e **GX1800GPS/E** è compatibile con la funzionalità ATIS (Automatic Transmitter Identification System) utilizzata nelle acque interne in Europa. Quando abilitata, la modalità ATIS trasmette un esclusivo codice ATIS ogni volta che si rilascia il tasto PTT al termine della trasmissione.

Per l'assistenza ai fini dell'ottenimento del codice ATIS, gli utenti devono rivolgersi all'ente marittimo competente.

ATTENZIONE

Il codice ATIS può essere inserito una sola volta, prestare attenzione a digitarlo correttamente. Se occorre resettare il codice ATIS, rivolgersi a Standard Horizon per ottenere il necessario codice di ripristino. Fare riferimento alla sezione **“15.6.1 Ripristino di MMSI UTENTE e CODICE ATIS”**

19.1 PROGRAMMAZIONE CODICE ATIS

1. Tenere premuto  ►►►► “ATIS SETUP” ►►►► “ATIS CODE”

2. Premere il tasto [**◀**] o [**▶**] per selezionare il primo numero del proprio codice ATIS, qu indi premere il tasto a sfioramento [**SELECT**] per passare al numero successivo.
3. Ripetere l'operazione di cui al punto 2 per impostare le dieci cifre del numero ATIS.
4. Se si effettua un errore durante la digitazione del numero ATIS, premere i tasti [**▲**]/[**▼**]/[**◀**]/[**▶**] per selezionare “←” o “→”, premere il tasto a sfioramento [**SELECT**] fino ad evidenziare il numero errato, quindi eseguire l'operazione di cui al punto 2.
5. Dopo aver inserito il numero, premere il tasto a sfioramento [**FINISH**]. La radio chiede di reinserire il numero ATIS. Ripetere le operazioni di cui ai punti da 2 a 4.
6. Dopo aver reinserito il numero ATIS, premere il tasto a sfioramento [**FINISH**] per memorizzarlo.
7. Premere il tasto a sfioramento [**OK**] per ripristinare il funzionamento della radio.

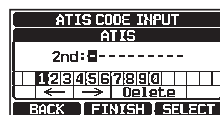

19.2 GRUPPO CANALI ATIS

I ricetrasmittitori **GX1850GPS/E** e **GX1800GPS/E** consentono di inserire o disinserire la funzione ATIS per ciascun gruppo di canali.

1. Tenere premuto  ➡ "ATIS SETUP" ➡ "ATIS GROUP"

2. Premere il tasto [▲] o [▼] per selezionare il gruppo di canali (internazionali, canadesi* o statunitensi) per il quale modificare l'impostazione e premere il tasto a sfioramento [SELECT].



*(A seconda dell'impostazione della regione.)

3. Premere il tasto [▲] o [▼] per selezionare "ON" oppure "OFF".

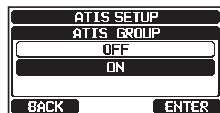

4. Premere il tasto a sfioramento [ENTER] per salvare il nuovo parametro.

5. Per impostare la funzione ATIS per un altro gruppo di canali, ripetere le operazioni di cui ai punti da 2 a 4.

6. Premere il tasto [BACK] per ripristinare il funzionamento della radio.

NOTA

- Le funzioni "Scansione" e "DUAL Watch" non sono disponibili sul gruppo di canali quando la funzione ATIS è attiva.
- La potenza di trasmissione viene impostata automaticamente su "1W" sui seguenti canali del gruppo di canali mentre la funzione ATIS è attiva.

Canali 06, 08, 10, 11, 12, 13, 14, 15, 17, 71, 72, 74, 75, 76 e 77

20 FUNZIONAMENTO DEL MICROFONO REMOTO SSM-70H (RAM4)

Il collegamento di un microfono remoto alla serie **GX1850GPS/E-GX1800GPS/E** consente di comandare in remoto tutti i menu VHF, DSC e le funzioni di navigazione e GM (Group Monitor). Il funzionamento di **SSM-70H** è uguale a quello del ricetrasmittitore **GX1850GPS/E-GX1800GPS/E** fatta eccezione per la regolazione del volume audio del ricevitore e dell'impostazione del livello dello squelch. Il motivo della standardizzazione dei comandi è agevolare il funzionamento di radio e microfono remoto **SSM-70H**. Per le specifiche operazioni del microfono remoto **SSM-70H**, consultare le relative sezioni del manuale d'uso del ricetrasmittitore. L'**SSM-70H** è fornito completo di cavo di collegamento di 7 m, allungabile fino a 21 m utilizzando tre prolunghe da 7 m modello **CT-100**. La funzione interfono può essere usata tra il microfono **SSM-70H** e la serie **GX1850GPS/E-GX1800GPS/E**. Sono inoltre previsti cavi per l'altoparlante sull'attacco a pannello del cavo di collegamento per gli altoparlanti esterni da collegare in ambienti rumorosi.

20.1 COMANDI DEL MICROFONO REMOTO

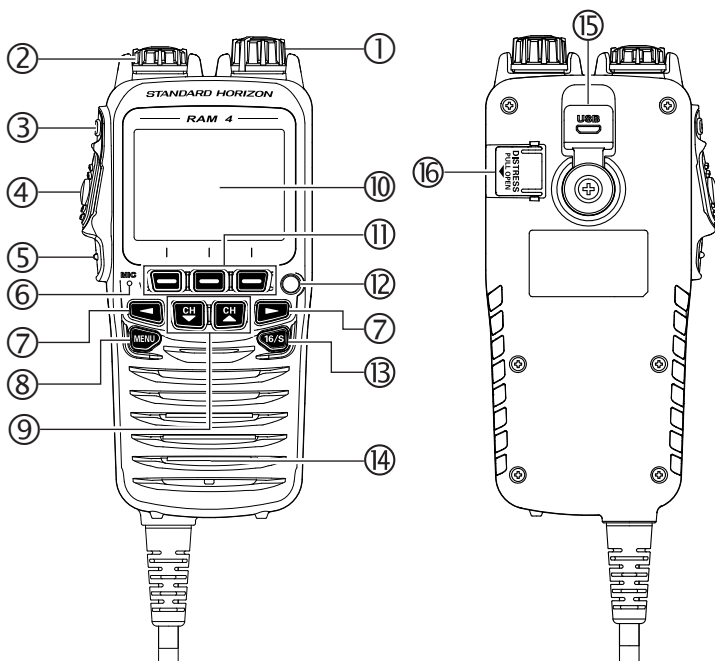

- ① **Manopola di alimentazione/regolazione del volume**
Tenere premuta questa manopola per attivare e disattivare il microfono del ricetrasmittitore e quello remoto.
Ruotare questa manopola per regolare il volume interno dell'altoparlante.
- ② **Manopola DIAL/ENT**
Mentre è visualizzata la schermata normale, ruotare la manopola **DIAL/ENT** per selezionare il canale desiderato. Mentre è visualizzata la schermata MENU, ruotare la manopola per selezionare l'opzione desiderata del menu.
UTILIZZO SECONDARIO
Premere questa manopola per accedere ad un'opzione del MENU.
- ③ **Tasto SQL** (regolazione dello squelch)
Premere questo tasto per attivare la modalità di regolazione dello squelch. Premere il tasto **CH▲** o **CH▼** per regolare il livello di soglia dello squelch.
- ④ **Interruttore (Push-To-Talk) PTT**
Premere questo interruttore per abilitare il trasmettitore.
- ⑤ **Tasto CLEAR/☐**
Premere questo tasto per annullare la selezione di un menu. Tenere premuto questo tasto per attivare la funzione di blocco tasti. Tenere premuto nuovamente questo tasto per disattivare la funzione di blocco tasti.
- ⑥ **Microfono**
Il microfono interno trasmette la voce attenuando al contempo il rumore di fondo mediante la tecnologia Clear Voice Noise Reduction.
NOTA: portare il microfono a circa 1,5 cm di distanza dalla bocca e parlare con un tono di voce normale.
- ⑦ **Tasti ◀ e ▶**
Quando vengono visualizzati i tasti a sfioramento, premere questi tasti per selezionare le funzioni dei tasti a sfioramento.
UTILIZZO SECONDARIO
Con la schermata MENU visualizzata, premere i tasti per far scorrere il menu visualizzato verso destra/sinistra.
- ⑧ **Tasto MENU**
Premere per accedere al MENU.
Tenere premuto il tasto per accedere al MENU SETUP.
- ⑨ **Tasti CH ▼ e CH▲**
Questi tasti vengono usati per cambiare il canale operativo.
Premere momentaneamente il tasto per passare al canale superiore o inferiore.
Tenere premuto il tasto per fare scorrere in rapida successione i canali superiori o inferiori.
UTILIZZO SECONDARIO
 - Con la schermata MENU visualizzata, premere il tasto per far scorrere verso l'alto/il basso il MENU visualizzato.
 - In modalità PA o Fog, premere il tasto per cambiare canale.

10 Display

Display a matrice di punti, 222 x 162 pixel.

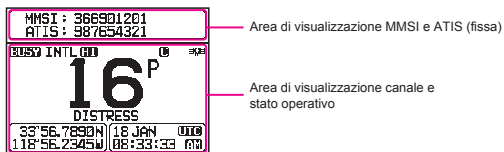

11 Tasti a sfioramento

Questi tre tasti programmabili possono essere personalizzati dal menu Setup. Premere uno di questi tasti per visualizzare le relative funzioni sulla parte inferiore del display. Fare riferimento alla sezione “20.2 RAM4 SOFT KEY ASSIGNMENT”.

12 LUCE STROBOSCOPICA

Quando si preme il tasto a sfioramento [**STROBE**], il messaggio “S.O.S” in codice Morse riconosciuto a livello internazionale si illumina e lampeggia ripetutamente. Seguendo il percorso MENU → SETUP → CONFIGURATION → STROBE LED, è possibile selezionare una delle seguenti opzioni per la luce stroboscopica: “CONTINUOUS”, “SOS”, “BLINK 1”, “BLINK 2” o “BLINK 3”.

13 Tasto 16/S

Premendo questo tasto si ritorna immediatamente al canale 16 da qualsiasi altro canale. Tenendo premuto questo tasto si richiama il canale SUB (l'impostazione predefinita è il canale 9). Premere nuovamente il tasto per tornare al canale precedentemente selezionato.

14 Altoparlante

Posizione dell'altoparlante interno.

15 Presa DATA

Utilizzare la presa micro USB tipo B per gli aggiornamenti del firmware di **SSM-70H (RAM4)**.

NOTA: con la presa data protetta dal cappuccio in gomma, SSM-70H soddisfa i requisiti di impermeabilizzazione.

16 Tasto DISTRESS

Questo tasto viene usato per trasmettere una chiamata di soccorso DSC. Consultare la sezione “11 CHIAMATA SELETTIVA DIGITALE (DSC)”.

20.2 RAM4 SOFT KEY ASSIGNMENT

Da questo menu è possibile assegnare le funzioni desiderate a ciascun tasto a sfioramento **RAM4** dal numero 01 a 12. È anche possibile impostare la durata per la quale l'icona del tasto a sfioramento rimarrà visualizzata dopo l'azionamento del corrispondente tasto. I tasti possono essere configurati per comandare le seguenti funzioni:

DISPLAY	ICONA TASTO A SFIORAMENTO	FUNZIONE	ASSEGNAZIONE PREDEFINITA AI NUMERI DEI TASTI A SFIORAMENTO (Vedere la pagina precedente.)
NONE	-	-	-
WX/CH		Commuta tra i canali meteo e marino	01 (GX1850GPS/E, GX1800GPS/E)
SCAN		Attiva o disattiva la funzione di scansione	05
SCAN MEMORY		Aggiunge o rimuove canali dalla scansione dei canali di memoria	04
MULTI WATCH		Avvia e arresta la scansione Dual Watch o Triple Watch	06
PRESET		Programma o cancella il canale di memoria preimpostato	01 (GX1850GPS/E, GX1800GPS/E)
INTERCOM		Attiva le comunicazioni interfono tra radio e microfono RAM4 opzionale (SSM-70H)	11
MARK POSITION		Contrassegna la posizione corrente per un "Waypoint"	07
NAVIGATION		Abilita la visualizzazione della navigazione "Waypoint" o "Route"	08
COMPASS		Abilita la visualizzazione della bussola	09
TX HI/LO		Seleziona la potenza di trasmissione	02
MAN OVERBOARD		Contrassegna la posizione di una persona caduta in mare	03
STROBE		Attiva o disattiva il LED della luce stroboscopica	12
CH NAME		Modifica i nomi dei canali	10 (GX1850GPS/E, GX1800GPS/E)
DISPLAY MODE		Commuta la modalità di visualizzazione del display tra diurna e notturna	

NOTA

È possibile assegnare singolarmente le funzioni dei tasti a sfioramento per il ricetrasmittitore e il microfono remoto opzionale **SSM-70H (RAM4)**.

21 MANUTENZIONE

La qualità intrinseca dei componenti allo stato solido di questo ricetrasmittitore garantirà molti anni di utilizzo continuativo. L'adozione delle seguenti precauzioni evita possibili danni al ricetrasmittitore.

- Non premere il tasto del microfono a meno che al ricetrasmittitore sia collegata un'antenna o un falso carico idoneo.
- Accertarsi che l'alimentazione al ricetrasmittitore non sia superiore a 16 Vcc o inferiore a 11 Vcc.
- Utilizzare soltanto accessori e ricambi approvati da STANDARD HORIZON.

21.1 RICAMBI

Qualora un cliente avesse bisogno di sostituire la staffa di montaggio o la manopola, è possibile ordinarle dal proprio concessionario.

I ricambi comunemente richiesti e i relativi codici sono elencati di seguito.

- **Cavo di alimentazione CC:** T9025406
- **Manopola regolazione volume e squelch:** RA6189800 (bianca), RA6189900 (nera)
- **Staffa di montaggio:** RA6203800 (bianca), RA6203900 (nera)
- **Manopola staffa di montaggio:** RA6204000 (bianca), RA6204100 (nera)
- **Supporto microfono:** RA0436000 (bianco), RA0458800 (nero)
- **Gruppo cavo di collegamento microfono RAM4:** S8101512

21.2 ASSISTENZA DI FABBRICA

Nel caso improbabile in cui il ricetrasmittitore non funzioni correttamente o necessiti di una riparazione, rivolgersi a uno dei seguenti:

In Stati Uniti e Canada

Standard Horizon

Attention Marine Repair Department

6125 Phyllis Drive, Cypress, California 90630, U.S.A.

Telefono: (800) 366-4566

In Europa

Yaesu (UK) Ltd

Unit 12, Sun Valley Business Park, Winnall Close

Winchester, Hampshire, SO23 0LB, U. K.

Telefono: +44 (0)1962 866667

In altri paesi

Contattare il concessionario o il distributore.

21.3 TABELLA DI RICERCA GUASTI

SINTOMO	CAUSA PROBABILE	RIMEDIO
Mancata accensione del ricetrasmittitore.	Assenza di alimentazione della tensione cc al ricetrasmittitore o fusibile bruciato.	a. Controllare i collegamenti della batteria a 12 Vcc e il fusibile. b. Per accendere la radio occorre tenere premuto il tasto  .
Il ricetrasmittitore provoca l'intervento del fusibile quando viene collegato all'alimentazione.	Invertire i cavi di alimentazione.	Controllare la tensione cc sul cavo di alimentazione o sostituire il fusibile (6 A). Controllare che il cavo rosso sia collegato al polo positivo (+) della batteria e che il cavo nero sia collegato al polo negativo (-). Se il fusibile interviene nuovamente, contattare il concessionario.
Scoppietto o sibilo proveniente dall'altoparlante a motore in funzione.	Rumorosità del motore.	Ridisporre i cavi di alimentazione cc, allontanandoli dal motore. Aggiungere un dispositivo silenziatore sul cavo di alimentazione. Utilizzare cavi di maggiore resistività per le candele e/o aggiungere un filtro antirumore per l'alternatore.
Il suono non viene riprodotto dall'altoparlante interno o esterno.	Cavo accessori.	Controllare i collegamenti del cavo accessori. Possibile cortocircuito dei cavi altoparlante esterno (BIANCO/SCHERMATO) fra loro.
La stazione ricevente registra una bassa potenza di trasmissione, anche quando il ricetrasmittitore è impostato su alta potenza.	Antenna.	Far controllare l'antenna o provare il ricetrasmittitore con un'altra antenna. Se il problema persiste, rivolgersi al concessionario per l'assistenza.
All'inserimento dell'alimentazione viene visualizzato il messaggio "HI BATTERY" o "LO BATTERY".	La tensione di alimentazione dalla batteria è troppo alta o troppo bassa.	Verificare che la tensione di alimentazione collegata sia compresa tra 11 e 16,5 V c.c.
Mancata visualizzazione della propria posizione.	Impostazione della configurazione del GPS.	Controllare che "UNIT POWER" sia impostata su "ON". Per i dettagli, fare riferimento "18.11.1 Unit Power".
	Cavo accessori.	Controllare il collegamento del cavo accessori. Alcuni ricevitori GPS utilizzano la massa della batteria per il collegamento NMEA.
	Cavo SCU-38 .	Controllare il collegamento del cavo SCU-38 .
	Impostazione del plotter cartografico GPS.	Controllare il formato del segnale di uscita del ricevitore GPS. Questa radio richiede il formato NMEA 0183 e NMEA 2000 con frasi GLL, RMB o RMC come segnale di uscita. Se il GPS prevede l'impostazione della velocità di trasmissione selezionare 4800 e la parità su NESSUNA.

22 ASSEGNAZIONE CANALI

22.1 GX1850GPS/E e GX1800GPS/E

CH	TX (MHz)	RX (MHz)	SIMPLEX/DUPLEX	BASSA POTENZA	USO DEL CANALE	
					Tutti i paesi (esclusa la Germania)	Germany
01	156.050	160.650	DUPLEX	–	TELEPHONE	NAUTIK
02	156.100	160.700	DUPLEX	–	TELEPHONE	NAUTIK
03	156.150	160.750	DUPLEX	–	TELEPHONE	NAUTIK
04	156.200	160.800	DUPLEX	–	INTL	NAUTIK
05	156.250	160.850	DUPLEX	–	INTL	NAUTIK
06	156.300		SIMPLEX	LOW ^{*4}	SAFETY	SHIP-SHIP
07	156.350	160.950	DUPLEX	–	INTL	NAUTIK
08	156.400		SIMPLEX	LOW ^{*4}	COMMERCIALE	SHIP-SHIP
09	156.450		SIMPLEX	–	CALLING	NAUTIK
10	156.500		SIMPLEX	LOW ^{*4}	COMMERCIALE	SHIP-SHIP
11	156.550		SIMPLEX	LOW ^{*4}	VTS	SHIP-PORT
12	156.600		SIMPLEX	LOW ^{*4}	VTS	SHIP-PORT
13	156.650		SIMPLEX	LOW ^{*4}	BRG/BRG	SHIP-SHIP
14	156.700		SIMPLEX	LOW ^{*4}	VTS	SHIP-PORT
15	156.750		SIMPLEX	LOW	COMMERCIALE	ON-BOARD
16	156.800		SIMPLEX	–	DISTRESS	
17	156.850		SIMPLEX	LOW	SAR	ON-BOARD
18	156.900	161.500	DUPLEX	–	INTL	NAUTIK
19	156.950	161.550	DUPLEX	–	INTL	NAUTIK
1019	156.950		SIMPLEX	–	–	–
2019	161.550		SIMPLEX	–	–	–
20	157.000	161.600	DUPLEX	LOW ^{*6}	PORT OPR	NAUTIK
1020	157.000		SIMPLEX	–	–	–
2020	161.600		SIMPLEX	–	–	–
21	157.050	161.650	DUPLEX	–	INTL	NAUTIK
22	157.100	161.700	DUPLEX	–	INTL	NAUTIK
23	157.150	161.750	DUPLEX	–	INTL	
24	157.200	161.800	DUPLEX	–	TELEPHONE	
25	157.250	161.850	DUPLEX	–	TELEPHONE	
26	157.300	161.900	DUPLEX	–	TELEPHONE	
27	157.350	161.950	DUPLEX	–	TELEPHONE	
28	157.400	162.000	DUPLEX	–	TELEPHONE	
31 ^{*1}	157.550	162.150	DUPLEX	LOW	NED JACHTHAV	–
37 ^{*2}	157.850		SIMPLEX	LOW	YACHTING UK	–
60	156.025	160.625	DUPLEX	–	TELEPHONE	NAUTIK
61	156.075	160.675	DUPLEX	–	INTL	NAUTIK
62	156.125	160.725	DUPLEX	–	INTL	NAUTIK
63	156.175	160.775	DUPLEX	–	INTL	NAUTIK
64	156.225	160.825	DUPLEX	–	TELEPHONE	NAUTIK
65	156.275	160.875	DUPLEX	–	INTL	NAUTIK
66	156.325	160.925	DUPLEX	–	INTL	NAUTIK
67	156.375		SIMPLEX	–	BRG/BRG	NAUTIK
68	156.425		SIMPLEX	–	SHIP-SHIP	
69	156.475		SIMPLEX	–	PLEASURE	
70	–	156.525	SIMPLEX	–	DSC	
71	156.575		SIMPLEX	LOW ^{*4}	PLEASURE	SHIP-PORT
72	156.625		SIMPLEX	LOW ^{*4}	SHIP-SHIP	
73	156.675		SIMPLEX	–	PORT OPR	NAUTIK
74	156.725		SIMPLEX	LOW ^{*4}	PORT OPR	SHIP-PORT

CH	TX (MHz)	RX (MHz)	SIMPLEX/DUPLEX	BASSA POTENZA	USO DEL CANALE	
					Tutti i paesi (esclusa la Germania)	Germany
75	156.775		SIMPLEX	LOW	–	SHIP-PORT
76	156.825		SIMPLEX	LOW	–	NAUTIK
77	156.875		SIMPLEX	LOW**4	PORT OPR	SHIP-SHIP
78	156.925	161.525	DUPLEX	–	INTL	NAUTIK
1078	156.925		SIMPLEX	–	–	–
2078	161.525		SIMPLEX	–	–	–
79	156.975	161.575	DUPLEX	–	INTL	NAUTIK
1079	156.975		SIMPLEX	–	–	–
2079	161.575		SIMPLEX	–	–	–
80	157.025	161.625	DUPLEX	–	INTL	NAUTIK
81	157.075	161.675	DUPLEX	–	INTL	NAUTIK
82	157.125	161.725	DUPLEX	–	INTL	TELEPHONE
83	157.175	161.775	DUPLEX	–	INTL	TELEPHONE
84	157.225	161.825	DUPLEX	–	TELEPHONE	
85	157.275	161.875	DUPLEX	–	TELEPHONE	
86	157.325	161.925	DUPLEX	–	TELEPHONE	
87	157.375		SIMPLEX	–	PORT OPR	
88	157.425		SIMPLEX	–	PORT OPR	
M*3	157.850		SIMPLEX	–	YACHTING UK	–
M2*3	161.425		SIMPLEX	–	YACHTING UK	–
L1*5	155.500		SIMPLEX	–	PLEASURE	–
L2*5	155.525		SIMPLEX	–	PLEASURE	–
L3*5	155.650		SIMPLEX	–	PLEASURE	–
F1*5	155.625		SIMPLEX	–	FISHING	–
F2*5	155.775		SIMPLEX	–	FISHING	–
F3*5	155.825		SIMPLEX	–	FISHING	–

NOTA : l'assegnazione dei canali nel paese varia a seconda della regione.

*1: il canale 31 viene assegnato soltanto a BELGIO e OLANDA.

*2: il canale 37 viene assegnato soltanto all'OLANDA.

*3: i canali M e M2 vengono assegnati soltanto al REGNO UNITO.

*4: impostazione potenza LOW (Bassa) per BELGIO, OLANDA e GERMANIA.

*5: i canali L1, L2, L3, F1, F2 e F3 vengono assegnati soltanto alla SVEZIA.

*6: impostazione potenza LOW (Bassa) per GERMANIA.

23 CARATTERISTICHE TECNICHE

Le caratteristiche prestazionali sono nominali, se non diversamente indicato, e sono soggette a variazioni senza preavviso. Misurate in conformità alla TIA/EIA-603.

● GENERALI

Canali	Tutti i canali internazionali, statunitensi e canadesi*
	*(A seconda dell'impostazione della regione)
Tensione in ingresso nominale	13,8 V CC
Gamma di tensione di esercizio	11 V - 16,5 V
Assorbimento di corrente	
Standby	0.45 A
Ricevitore (all'uscita AF max.)	0.8 A
Trasmissione	5,0 A (Hi), 1,0 A (Lo)
Numero LEN (Load Equivalency Number) NMEA 2000*1	LEN=1
*1(solo per GX1850GPS/E)	
Registro chiamate DSC trasmesse	24
Registro chiamate di soccorso DSC	27
Registro chiamate DSC ricevute	64
Rubrica per chiamate individuali	100
Rubrica per chiamate di gruppo	32
Waypoint Directory	250
Rotta	20
Tipo di display	66 x 36 mm
	A matrice di punti (222 x 122 pixel)
Dimensioni (L x A x P)	150 x 85 x 82 mm
Dimensioni montaggio a filo (L x A x P)	138 x 73 x 95 mm
Peso	940 g

● TRASMETTITORE

Gamma di frequenze	156.025 MHz - 161.600 MHz (INTERNAZIONALE)
Potenza RF in uscita	25 W (Hi), 1 W (Lo)
Emissioni spurie condotte	Inferiore a -80 dBc (Hi), -66 dBc (Lo)
Risposta audio	entro + 1/-3 di 6 dB/ottavo
	Caratteristica di preenfasi a 300 - 3000 Hz
Distorsione automatica	Inferiore a 5 %
Modulazione	16K0G3E (per voce), 16K0G2B (per DSC)
Stabilità di frequenza	±0,0003 % (da - 20 °C a + 60 °C)
Rumore e disturbo in FM	50 dB

● RICEVITORE (per voce e DSC)

Gamma di frequenze	Da 156.050 MHz a 163.275 MHz
Sensibilità	
20 dB Silenziamento	0.30 μ V
12 dB SINAD	0.25 μ V
Sensibilità squelch (soglia)	0.13 μ V
Larghezza di deviazione massima	\pm 7,5 kHz
Selettività (valore tipico)	
Reiezione spuria e immagine	75 dB per voce (75 dB per DSC)
Intermodulazione e reiezione	75 dB per voce (70 dB per DSC)
Uscita audio	4,5 W (a uscita altoparlante esterno da 4 ohm)
Risposta audio.....	entro + 1/-3db di 6 dB/ottavo
	Caratteristica di deenfasi a 300 - 3000 Hz
Stabilità di frequenza	\pm 0,0003 (da - 20 °C a + 60 °C)
Spaziatura canali	25 kHz
Formato DSC	ITU-R M.493-13
	(Versione europea: conforme a ITU-R M493-14)

● RICEVITORE GPS INTERNO

Canali ricevitore	66 canali
Sensibilità	Inferiore a -147 dBm
Tempo per primo allineamento	Tipico 1 minuto (all'avviamento a freddo)
	Tipico 5 secondi (all'avviamento a caldo)
Riferimento geodetico	WGS84

Frazi NMEA 0183 IN INGRESSO/USCITA

4800 Baud selezionata:

Ingresso NMEA 0183 (4800 baud)	GGA, GLL, GNS, RMC, GSA, & GSV
Uscita NMEA 0183 (4800 baud)	DSC, DSE, GGA, GLL, GNS, RMC, GSA & GSV

38400 Baud selezionata:

Ingresso NMEA 0183-HS (38400 baud)...	GGA, GLL, GNS, RMC, GSA, & GSV
Uscita NMEA 0183-HS (38400 baud) ...	DSC, DSE, GGA, GLL, GNS, RMC, GSA & GSV

23.1 DIMENSIONI

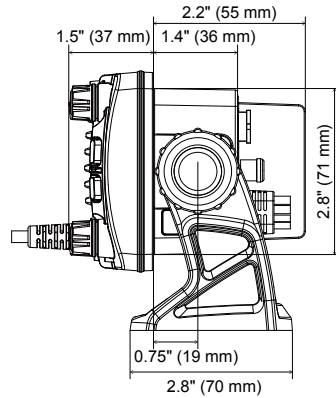
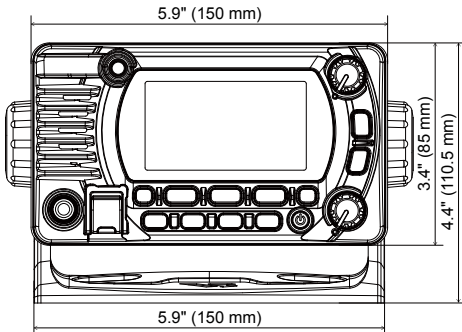
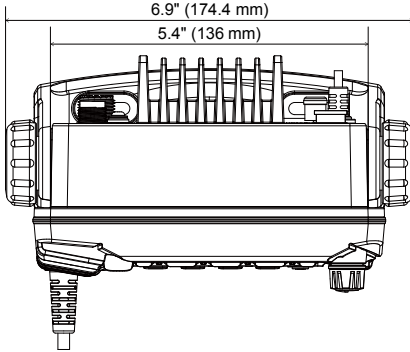
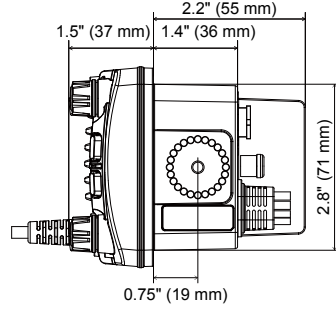
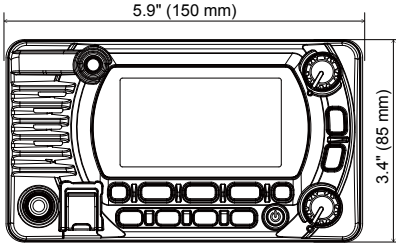
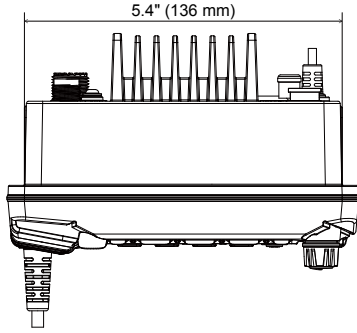

Garanzia Limitata STANDARD HORIZON

La garanzia limitata è valida soltanto nel paese/regione nel quale il prodotto è stato originariamente acquistato.

Registrazione garanzia on-line:

Grazie per aver acquistato prodotti STANDARD HORIZON! Siamo fiduciosi che la Sua nuova radio soddisferà le Sue esigenze per molti anni! Registri il Suo prodotto sul sito www.standardhorizon.com - Owner's Corner

Termini di garanzia:

Fatte salve le Limitazioni della garanzia e le Procedure di garanzia descritte di seguito, YAESU MUSEN con la presente garantisce che questo prodotto è esente da difetti di materiali e di lavorazione nel normale utilizzo durante il "Periodo di garanzia". (la "Garanzia limitata").

Limitazioni della garanzia

- A. YAESU MUSEN non è responsabile per eventuali garanzie esplicite ad eccezione della Garanzia limitata sopra descritta.
- B. La Garanzia limitata si applica soltanto all'originario acquirente finale o alla persona che riceve questo prodotto in regalo e non sarà estesa a nessun'altra persona o cessionario.
- C. Se non diversamente specificato con il prodotto YAESU, il periodo di garanzia è di tre anni a partire dalla data di acquisto al dettaglio da parte dell'originario acquirente finale.
- D. La Garanzia limitata è valida soltanto nel paese/regione nel quale il prodotto è stato originariamente acquistato.
- E. Durante il periodo di garanzia, YAESU MUSEN riparerà o sostituirà, a sua esclusiva discrezione, (utilizzando ricambi nuovi o rigenerati) eventuali componenti difettosi in un periodo di tempo ragionevole e gratuitamente.
- F. La Garanzia limitata non copre i costi di spedizione (compresi quelli di trasporto e assicurazione) da voi a noi, o eventuali imposte, dazi o tasse di importazione.
- G. La Garanzia limitata non copre eventuali danni causati da manomissione, uso improprio, inosservanza delle istruzioni fornite con il prodotto, modifiche non autorizzate, o danni al prodotto causati da vari motivi, quali: incidente; eccessiva umidità; fulmini; sovratensioni; collegamento a tensione di alimentazione errata; danni causati da errate procedure di imballaggio o spedizione; perdite di dati, danni a o alterazione dei dati memorizzati; modifiche al prodotto per consentirne l'impiego in paesi/applicazioni diversi da quelli per i quali il prodotto era stato progettato, fabbricato, approvato e/o autorizzato; o la riparazione di prodotti danneggiati da queste modifiche.
- H. La Garanzia limitata si applica soltanto al prodotto così come era al momento dell'acquisto originario, da parte dell'acquirente al dettaglio e non preclude l'apporto di eventuali modifiche di progettazione, aggiunte o altri miglioramenti nelle successive versioni del presente prodotto da parte di YAESU MUSEN o l'imposizione nei confronti di YAESU MUSEN di qualsiasi obbligo di modificare o alterare il presente prodotto per uniformarlo a tali modifiche o migliorie.
- I. YAESU MUSEN non si assume alcuna responsabilità per eventuali danni consequenziali causati o derivanti da eventuali difetti nei materiali o di lavorazione.
- J. NEI LIMITI MASSIMI PERMESSI DALLA LEGGE, YAESU MUSEN NON SARÀ RESPONSABILE DI QUALSIASI GARANZIA IMPLICITA IN RELAZIONE A QUESTO PRODOTTO.
- K. Se l'acquirente al dettaglio originario adempie tempestivamente le Procedure di garanzia di seguito descritte, e YAESU MUSEN sceglie di inviare all'acquirente un prodotto di ricambio anziché riparare il "prodotto originario", allora la Garanzia limitata verrà applicata al prodotto di ricambio per il solo periodo rimanente del periodo di garanzia del prodotto originario.
- L. Gli statuti di garanzia variano a seconda dello stato o del paese, per cui alcuni delle limitazioni sopra indicate potrebbero non essere valide in alcuni luoghi.

Procedure di garanzia:

1. Per trovare il Centro di assistenza autorizzato STANDARD HORIZON nel proprio paese/regione, visitare il sito www.standardhorizon.com. Contattare il Centro di assistenza STANDARD HORIZON per le specifiche istruzioni di restituzione e spedizione, oppure contattare un concessionario/distributore autorizzato STANDARD HORIZON dal quale è stato originariamente acquistato il prodotto.
2. Allegare la prova d'acquisto di un concessionario/distributore autorizzato STANDARD HORIZON e spedire il prodotto, con spedizione prepagata, all'indirizzo fornito dal Centro di assistenza STANDARD HORIZON nel proprio paese/regione.
3. Alla ricezione del presente prodotto, restituito in conformità alle procedure sopra descritte, dal Centro di assistenza autorizzato STANDARD HORIZON, YAESU MUSEN si impegna ad effettuare qualsiasi ragionevole sforzo per uniformarlo alle sue specifiche originarie. YAESU MUSEN restituirà gratuitamente il prodotto riparato (o un prodotto di ricambio) all'acquirente originario. La decisione in merito alla riparazione o sostituzione del presente prodotto è a sola descrizione di YAESU MUSEN.

Altre condizioni:

LA RESPONSABILITÀ MASSIMA DI YAESU MUSEN NON DEVE SUPERARE IL PREZZO

EFFETTIVO D'ACQUISTO PAGATO PER IL PRODOTTO. IN NESSUN CASO YAESU MUSEN SARÀ RESPONSABILE PER PERDITE DI, DANNI A O ALTERAZIONE DEI DATI MEMORIZZATI, DI DANNI SPECIALI, ACCIDENTALI, CONSEGUENZIALI O INDIRETTI, COMUNQUE CAUSATI; COMPRESI, A TITOLO ESEMPLIFICATIVO, LA SOSTITUZIONE DI ATTREZZATURE E BENI, ED EVENTUALI COSTI DI RIPRISTINO, RIPROGRAMMAZIONE O RIPRODUZIONE DI EVENTUALI PROGRAMMI O DATI MEMORIZZATI NEL O UTILIZZATI CON IL PRODOTTO YAESU.

Alcuni paesi in Europa e negli Stati Uniti d'America non consentono l'esclusione o la limitazione dei danni accidentali o consequenziali o la limitazione sulle modalità di durata di una garanzia implicita, per cui le suddette limitazioni od esclusioni potrebbero non essere valide. La presente garanzia fornisce diritti specifici, potrebbero esserci altri diritti che possono variare a seconda dei Paesi in Europa o degli Stati negli Stati Uniti d'America.

La Garanzia limitata è considerata nulla in caso di rimozione o danneggiamento dell'etichetta riportante il numero di serie.

Tagliare qui

DIMA per la serie GX1850GPS/E-GX1800GPS/E

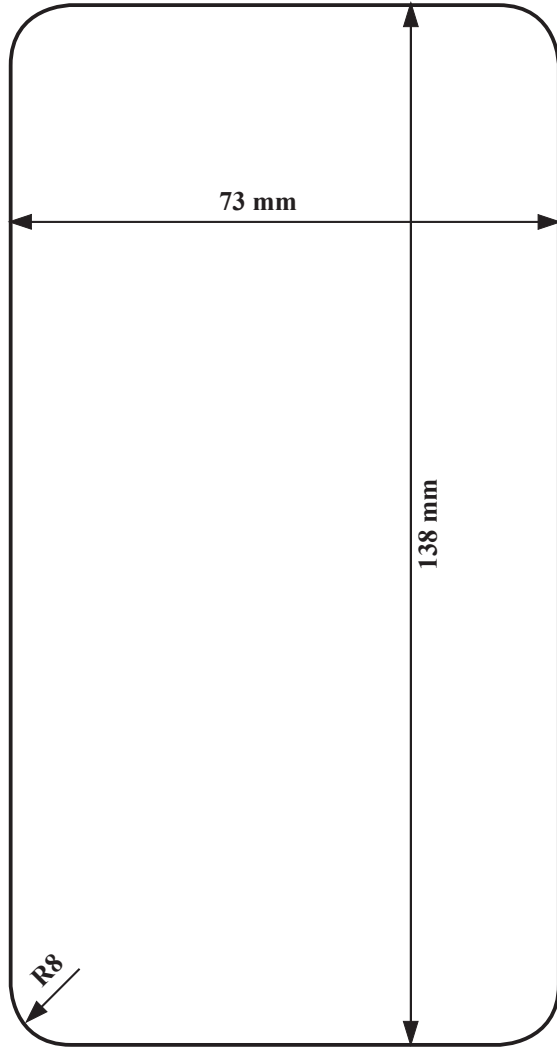

Utilizzare questa dima per contrassegnare la posizione nella quale eseguire il foro rettangolare per il montaggio a filo.

Dichiarazione di conformità UE

Noi, Yaesu Musen Co. Ltd of Tokyo, Giappone, con la presente dichiariamo che quest'apparecchiatura radio GX1850GPS/E e GX1800GPS/E è pienamente conforme alla Direttiva UE sulle apparecchiature radio 2014/53/UE. Il testo completo della Dichiarazione di conformità di questo prodotto è consultabile all'indirizzo ://www.yaesu.com/jp/red

ATTENZIONE – Condizioni d'uso

Il presente ricetrasmittitore opera su frequenze regolamentate e che non possono essere usate senza autorizzazione nei paesi UE indicati nella presente tabella. Gli utenti di questo dispositivo devono verificare, con l'autorità competente locale, le condizioni di licenza che si applicano al dispositivo stesso.

					
AT	BE	BG	CY	CZ	DE
DK	ES	EE	FI	FR	UK
GR	HR	HU	IE	IT	LT
LU	LV	MT	NL	PL	PT
RO	SK	SI	SE	CH	IS
LI	NO	–	–	–	–

Smaltimento delle apparecchiature elettroniche ed elettriche

I prodotti contrassegnati da questo simbolo (cassonetto con una croce) non possono essere smaltiti con i normali rifiuti domestici.

Le apparecchiature elettroniche ed elettriche devono essere riciclate presso un centro in grado di gestire questi rifiuti e i risultanti prodotti di scarto.

Rivolgersi al rappresentante del proprio fornitore locale o al centro di assistenza per le informazioni sul sistema di raccolta rifiuti previsto nel proprio paese.



STANDARD HORIZON

Nothing takes to water like Standard Horizon

Copyright 2019
YAESU MUSEN CO., LTD.
Tutti i diritti riservati.

Nessuna parte del presente manuale può
essere riprodotta senza l'autorizzazione di
YAESU MUSEN CO., LTD.

YAESU MUSEN CO., LTD.

Tennozu Parkside Building
2-5-8 Higashi-Shinagawa, Shinagawa-ku, Tokyo 140-0002 Japan

YAESU USA

6125 Phyllis Drive, Cypress, CA 90630, U.S.A.

YAESU UK

Unit 12, Sun Valley Business Park, Winnall Close
Winchester, Hampshire, SO23 0LB, U.K.

1906M-A



E M 0 6 4 N 3 5 0