

PRESTAZIONI ELETTRICHE

Voltaggio nominale	25.6V
Capacità nominale	100Ah
Capacità @ 20A	300min
Energia	2560Wh
Resistenza	$\leq 15 \text{ m}\Omega$ @ 50% SOC
Autoscarica	<3% / Mese
Numero di cicli	>6000@80%D.o.D

PRESTAZIONI DI CARICA

Corrente di carica consigliata	30A
Corrente di carica massima	50A
Tensione di carica consigliata	29.2V
Tensione di interruzione della carica	29.2V (2000 ms)
Ricollegare la tensione	$\leq 13.8\text{V}$
Tensione di bilanciamento	>12.8V

PRESTAZIONI DI SCARICA

Corrente di scarica continua massima	100A
Corrente di interruzione di scarica di picco	300A (200~500ms)
Tensione di interruzione di scarica	20V (2000 ms)
Ricollegare la tensione	>22.4V
Protezione da cortocircuito	1000-2000A \pm 400A (200 ~ 800 μs)

PRESTAZIONI IN TEMPERATURA

Temperatura di scarico	-20 ~ 75 °C
Temperatura di carica	0 ~ 50 °C
Temperatura di conservazione	-5 ~ 35 °C

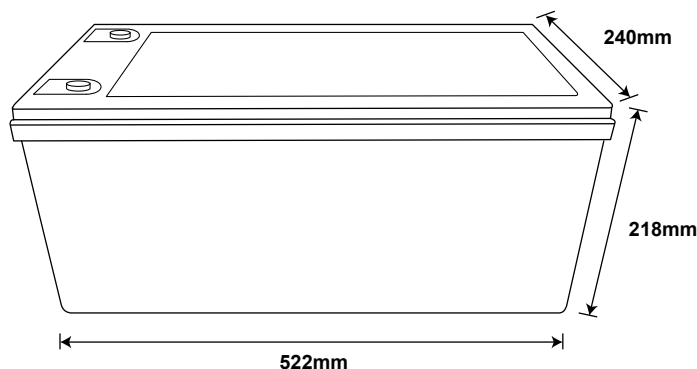

Dimensione	L522 * W240 * H218mm
------------	----------------------

PRESTAZIONI MECCANICHE

Peso	22.7kg
Tipo di terminale	M8
Coppia terminale	80 ~ 100 in-lbs (9 ~ 11 N-m)
Materiale della cassa	ABS
Codice di protezione dell'ingresso	IP65
Bluetooth	Bluetooth 4.0 con applicazione per smartphone

CONFORMITÀ

Certificazioni	CE UN38.3 UL1642 & IEC62133
Classificazione di spedizione	UN 3480, CLASS 9



**PAINESNC DI
RENZI M. E BIANCHI L.**

 info@painestore.it

 Via L. Lando, 95 47921 Rimini, Italia