

### PRESTAZIONI ELETTRICHE

Voltaggio nominale	12.8V
Capacità nominale	50Ah
Capacità @ 20A	300min
Energia	640Wh
Resistenza	$\leq 15 \text{ m}\Omega$ @ 50% SOC
Autoscarica	<3% / Mese
Numero di cicli	>6000@80%D.o.D

### PRESTAZIONI DI CARICA

Corrente di carica consigliata	10A
Corrente di carica massima	25A
Tensione di carica consigliata	14.6V
Tensione di interruzione della carica	14.6V (2000 ms)
Ricollegare la tensione	$\leq 13.8V$
Tensione di bilanciamento	>12.8V

### PRESTAZIONI DI SCARICA

Corrente di scarica continua massima	100A
Corrente di interruzione di scarica di picco	300A (200~500ms)
Tensione di interruzione di scarica	10V (2000 ms)
Ricollegare la tensione	>11.2V
Protezione da cortocircuito	1000-2000A $\pm$ 400A (200 ~ 800 $\mu$ s)

### PRESTAZIONI IN TEMPERATURA

Temperatura di scarico	-20 ~ 75 °C
Temperatura di carica	0 ~ 50 °C
Temperatura di conservazione	-5 ~ 35 °C

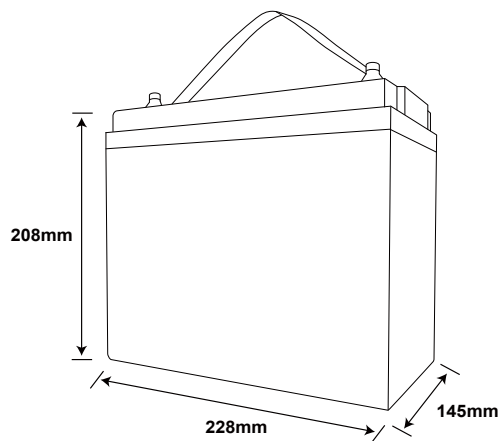

Dimensione	L228 * W145 * H208mm
------------	----------------------

### PRESTAZIONI MECCANICHE

Peso	5.7kg
Tipo di terminale	M6
Coppia terminale	80 ~ 100 in-lbs (9 ~ 11 N-m)
Materiale della cassa	ABS
Codice di protezione dell'ingresso	IP65
Bluetooth	Bluetooth 4.0 con applicazione per smartphone

### CONFORMITÀ

Certificazioni	CE UN38.3 UL1642 & IEC62133
Classificazione di spedizione	UN 3480, CLASS 9



**PAINE SNC DI  
RENZI M. E BIANCHI L.**

 [info@painestore.it](mailto:info@painestore.it)

 Via L. Lando, 95 47921 Rimini, Italia